

HTBG01 BENCH GRINDER ADDENDUM

SPECIFIC SAFETY RULES

- Do not mix old and new batteries.
- Do not mix Alkaline, Standard, or Rechargeable Batteries

INSTALLING/REMOVING BATTERIES

See Figure 1.

Always turn the on/off switch to the OFF position when installing batteries.

- Remove battery covers from the spark shield assemblies.
- Install AAA batteries according to the polarity indicators (+ or -) inside the battery compartments.
- Replace and secure the battery covers.

998000006

8-15-19 (REV:01)

FIG. 1

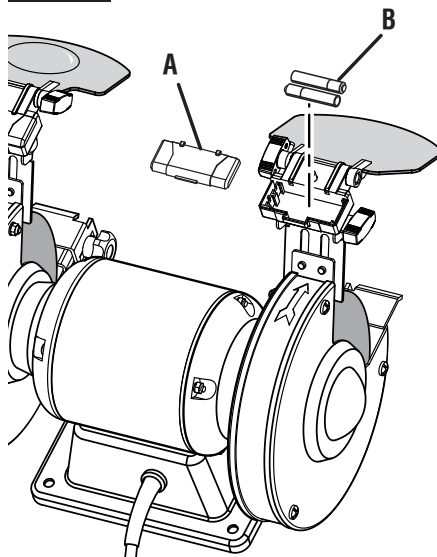

A - Battery cover (couverture des piles, tapa de las baterías)

B - Batteries (piles, baterías)

HTBG01 MEULEUSE D'ÉTABLI ADDENDA

RÈGLES DE SÉCURITÉ PARTICULIÈRES

- Ne mélangez pas des piles neuves et usées.
- Ne pas mélanger des piles Alcalines, Standard, ou Rechargeables

INSTALLATION/RETRAIT DES PILES

Voir la figure 1.

Toujours mettre l'interrupteur marche/arrêt à la position OFF (arrêt) lors de l'installation des piles.

- Retirer les couvercles des piles des assemblages d'écran protecteur.
- Installer les piles AAA en respectant les polarités (+ ou -) à l'intérieur des compartiments à piles.
- Remettre les couvercles des piles et les fixer fermement.

HTBG01 ESMERILADORA DE BANCO - APÉNDICE

REGLAS DE SEGURIDAD ESPECÍFICAS

- No mezcle las baterías viejas con las nuevas.
- No mezcle las baterías Alcalinas, Estándar, o Recargables.

CÓMO INSTALAR Y RETIRAR LA BATERÍAS

Vea la figura 1.

Siempre coloque el interruptor de encendido/apagado en la posición de apagado cuando instale las baterías.

- Quite la tapa del compartimiento para baterías del conjunto del protector parachispas.
- Instale las baterías AAA según los indicadores de polaridad (+ o -) en los compartimientos para baterías.
- Vuelva a colocar y asegure la tapa del compartimiento para baterías.