



OPERATOR'S MANUAL STM460 2-IN-1 SHELVING BRACKET

SAFETY RULES

WARNING:
Read all safety warnings and all instructions. Failure to follow the warnings and instructions may result in electric shock, fire and/or serious injury.

READ ALL INSTRUCTIONS

- **Know your product.** Read operator's manual carefully. Learn its applications and limitations, as well as the specific potential hazards related to this product. Following this rule will reduce the risk of serious personal injury.
- **This accessory should only be used with the RYOBI Link Modular Storage System.** Using this accessory with other storage systems could result in a falling hazard that can cause death or serious personal injury.
- **The maximum weight of all the items placed on each 2-in-1 shelving bracket must not exceed 25 lbs.**
- **Do not exceed the maximum weight capacity for the 2-in-1 shelving bracket or accessories.**
- **Secure and mount each wall rail according to the wall rail's operator's manual. DO NOT** place accessories on wall rails that have been improperly secured or mounted.
- **To reduce risk of injury, do not use accessories which are not specifically designed and recommended by the manufacturer.**
- **Do not use wall rail if it is damaged or broken.** A damaged or broken wall rail may not mount securely and/or it might not provide adequate support for the items stored on it.
- **Ensure the wall rails are securely mounted.** Make sure they do not rock, slide, or move before storing products or tools.
- **Do not allow children or untrained individuals to use wall rails or accessories.**
- **Store idle power tools out of the reach of children.**
- **Always remove battery pack and bits/blades when storing battery powered tools on organizer shelf.**
- **SAVE THESE INSTRUCTIONS.** Refer to them frequently and use them to instruct other users. If you loan someone this product, also loan these instructions.

SYMBOLS

The following signal words and meanings are intended to explain the levels of risk associated with this product.

SYMBOL	SIGNAL	MEANING
	DANGER:	Indicates a hazardous situation, which, if not avoided, will result in death or serious injury.
	WARNING:	Indicates a hazardous situation, which, if not avoided, could result in death or serious injury.
	CAUTION:	Indicates a hazardous situation, that, if not avoided, may result in minor or moderate injury.
	NOTICE:	(Without Safety Alert Symbol) Indicates information considered important, but not related to a potential injury (e.g. messages relating to property damage).

Some of the following symbols may be used on this product. Please study them and learn their meaning. Proper interpretation of these symbols will allow you to operate the product better and safer.

SYMBOL	NAME	DESIGNATION/EXPLANATION
	Safety Alert	Indicates a potential personal injury hazard.
	Read Operator's Manual	To reduce the risk of injury, user must read and understand operator's manual before using this product.
	Eye Protection	Always wear eye protection with side shields marked to comply with ANSI Z87.1.

FEATURES

PRODUCT SPECIFICATIONS

Maximum Weight Capacity*
 2-In-1 Shelving Bracket.....25 lbs. per bracket
 STM461 Solid Shelf.....50 lbs. each (not included)
 STM462 Wire Shelf.....50 lbs. each (not included)
 *Wall rails must be secured to the wall according to the instructions in the wall rail's operator's manual to achieve maximum weight capacity.

INSTALLATION

WARNING:
To reduce the risk of injury, do not attempt to use this product until you have read thoroughly and understand completely this operator's manual and the operator's manual for any power tools used.

MOUNTING/REMOVING THE SHELVING BRACKET

See Figures 1 - 2.

- Mount the wall rails as described in the wall rail's operator's manual.
- Position the bracket between two of the raised octagonal patterns on the wall rail.
- Push the bracket in and down to secure.
- Insert the bottom of the retention tab into the slot on the front of the wall bracket and pull forward to secure.
- It is recommended to insert #10 screw into the hole in the bracket through the hole in the wall rail for extra support.
- Repeat steps to mount additional brackets.

To remove the bracket:

- **NOTE:** If applicable, remove the support screw.
- Slide the bracket up and away from the wall rail.

ATTACHING/REMOVING ACCESSORIES

See Figures 3-4.

To attach the solid shelf accessory:

- There are four tabs on this solid shelf, two tabs on each side.
- Place the shelf into the bracket channel, snapping the back two tabs first.
- Bring the shelf forward then snap the front two tabs, making sure the front lip is seated properly.
- Push on shelf to ensure the accessory is seated properly.

To remove the solid shelf:

- Pull up on the entire shelf to remove.

To attach the wire shelf accessory:

- Place the back of the wire shelf into the bracket channel.
- Bring the shelf forward and seat it on the bracket tab then snap it in place.
- Push on shelf to ensure the accessory is seated properly.

To remove the wire shelf:

- Push up the back underside of the shelf then disengage the snap fit feature in the front of the bracket.

STM460

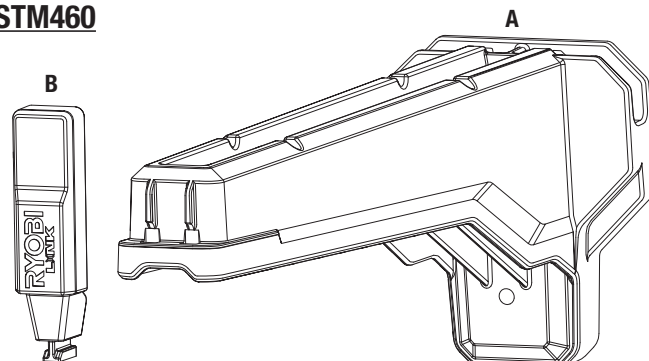

A - 2-in-1 shelving bracket (support d'étagère 2-en-1, soporte para estante 2 en 1)
 B - Material retention tab (languette de retenue du matériau, lengüeta de sujeción del material)

Fig. 1

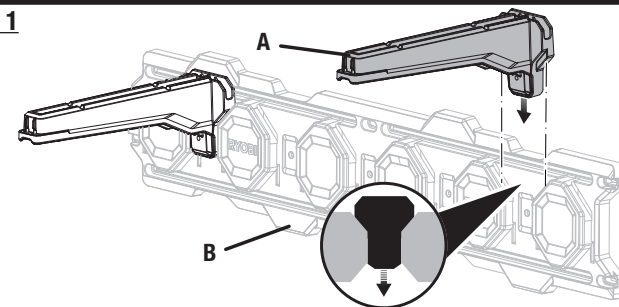

A - 2-in-1 shelving bracket (support d'étagère 2-en-1, soporte para estante 2 en 1)
 B - Wall rail (rail mural, riel de pared)

Fig. 2

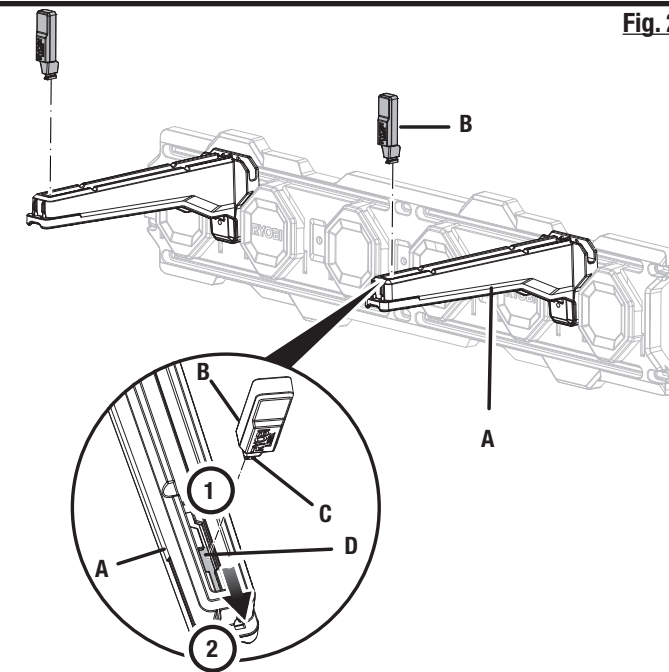

A - 2-in-1 shelving bracket (support d'étagère 2-en-1, soporte para estante 2 en 1)
 B - Material retention tab (languette de retenue du matériau, lengüeta de sujeción del material)
 C - Tab (languette, pestaña)
 D - Slot (fente, ranura)

Fig. 3

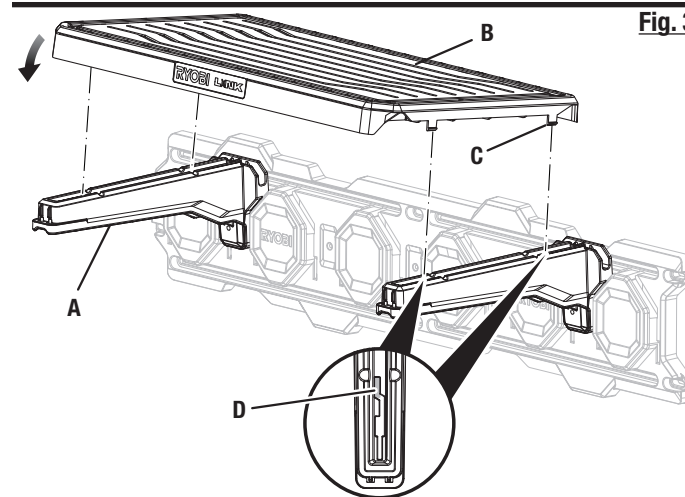

A - 2-in-1 shelving bracket (support d'étagère 2-en-1, soporte para estante 2 en 1)
 B - Solid shelf accessory (accessoire d'étagère solide, accesorio para estante sólido)
 C - Tab (languette, pestaña)
 D - Slot (fente, ranura)

Fig. 4

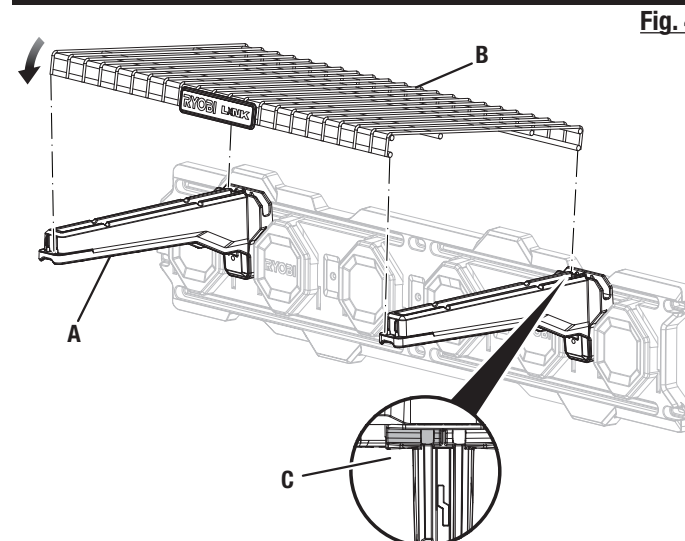

A - 2-in-1 shelving bracket (support d'étagère 2-en-1, soporte para estante 2 en 1)
 B - Wire shelf accessory (accessoire d'étagère métallique, accesorio para estante de alambre)
 C - Channel (canaliser, canal)

TTI CONSUMER POWER TOOLS, INC.
 P.O. Box 1288, Anderson, SC 29622
 Phone 1-800-525-2579 • www.ryobitools.com

MANUEL D'UTILISATION

STM460 SUPPORT D'ÉTAGÈRE 2-EN-1

AVERTISSEMENTS DE SÉCURITÉ GÉNÉRALES

AVERTISSEMENT :



Lire toutes les mises en garde et directives aux présentes. Tout manquement aux mises en garde et aux directives aux présentes peut résulter en un choc électrique, un incendie et (ou) des blessures graves.

LIRE TOUTES LES INSTRUCTIONS



- **Apprendre à connaître le produit.** Lire attentivement le manuel d'utilisation. Apprendre les applications et les limites de ce produit, ainsi que les risques spécifiques relatifs à son utilisation. Le respect de cette consigne réduira les risques d'incendie, de choc électrique et de blessures graves.
- **Cet accessoire ne doit être utilisé qu'avec le système de rangement modulaire RYOBI Link.** L'utilisation de cet accessoire avec d'autres systèmes de rangement peut entraîner un risque de chute pouvant causer la mort ou des blessures graves.
- **Le poids maximal de tous les objets placés sur chaque support d'étagère 2-en-1 ne doit pas dépasser 11,3 kg.**
- **Ne pas dépasser la capacité de poids maximale pour le support d'étagère 2-en-1 ou les accessoires.**
- **Fixer et monter chaque rail mural conformément au manuel d'utilisation du rail mural. NE PAS** placer d'accessoires sur des rails muraux qui ont été mal fixés ou montés.
- **Pour réduire tout risque de blessure, ne pas utiliser d'accessoires qui ne sont pas conçus ni recommandés spécialement par le fabricant.**
- **Ne pas utiliser les rails muraux si elle est endommagée ou cassée.** Les rails muraux endommagée ou cassée pourrait ne pas être montée solidement et ne pas soutenir adéquatement les objets qui y sont rangés.
- **S'assurer que les rails muraux sont correctement installés.** Vérifier qu'ils ne balancent pas, ne glissent pas, ni ne bougent avant de ranger les produits ou les outils.
- **Ne pas laisser pas les enfants ou les personnes non formées utiliser des rails ou des accessoires muraux.**
- **Garder les outils hors de la portée des enfants.**
- **Retirer toujours le bloc-piles et les embouts/lames lorsque vous rangez des outils à piles sur l'étagère d'un organisateur.**
- **CONSERVER CES INSTRUCTIONS.** Les consulter fréquemment et les utiliser pour instruire d'autres utilisateurs. Si cet outil est prêté, il doit être accompagné de ces instructions.

SYMBOLES

Les termes de mise en garde suivants et leur signification ont pour but d'expliquer le degré de risques associé à l'utilisation de ce produit.

SYMBOLE	SIGNAL	SIGNIFICATION
	DANGER :	Indique une situation dangereuse qui, si elle n'est pas évitée, aura pour conséquences des blessures graves ou mortelles.
	AVERTISSEMENT :	Indique une situation dangereuse qui, si elle n'est pas évitée, pourrait entraîner des blessures graves ou mortelles.
	ATTENTION :	Indique une situation dangereuse qui, si elle n'est pas évitée, pourrait entraîner des blessures légères ou de gravité modérée.
AVIS :		(Sans symbole d'alerte de sécurité) Indique les informations jugées importantes sans toutefois représenter un risque de blessure (ex. : messages concernant les dommages matériels).

Certains des symboles ci-dessous peuvent être utilisés sur produit. Veiller à les étudier et à apprendre leur signification. Une interprétation correcte de ces symboles permettra d'utiliser produit plus efficacement et de réduire les risques.

SYMBOLE	NOM	DÉSIGNATION / EXPLICATION
	Symbole d'alerte de sécurité	Indique un risque de blessure potentiel.
	Lire le manuel d'utilisation	Pour réduire les risques de blessures, l'utilisateur doit lire et veiller à bien comprendre le manuel d'utilisation avant d'utiliser ce produit.
	Protection oculaire	Toujours porter une protection oculaire avec écrans latéraux certifiée conforme à la norme ANSI Z87.1.

CARACTÉRISTIQUES

FICHE TECHNIQUE

Capacité de poids maximale*

Support d'étagère 2-en-1 11,3 kg par support
STM461 Accessoire étagère solide 22,7 kg chacune (non incluse)
STM462 Accessoire étagère métallique 22,7 kg chacune (non incluse)

*Les rails muraux doivent être fixés au mur conformément aux instructions de ce manuel d'utilisation pour atteindre la capacité de poids maximale.

INSTALLATION

AVERTISSEMENT :

Pour réduire les risques de blessures, ne pas tenter d'utiliser ce produit avant d'avoir lu entièrement et bien compris le présent manuel d'utilisation ainsi que le manuel d'utilisation de tous les outils électriques utilisés.

MONTAGE ET DÉMONTAGE DU SUPPORT

D'ÉTAGÈRE 2-EN-1

Voir les figures 1 à 2.

- Monter les rails muraux comme indiqué dans le manuel d'utilisation du rail mural.
- Positionner le support entre deux des motifs octogonaux en relief situés sur le rail mural.
- Pousser le support vers l'intérieur et le bas pour le sécuriser.
- Insérer le bas de la languette de retenue dans la fente se trouvant à l'avant du support mural, puis tirez vers l'avant pour le sécuriser.
- Il est recommandé d'insérer une vis no 10 dans le trou du support à travers le trou du rail mural, afin de fournir un appui supplémentaire.
- Répéter les étapes pour installer d'autres supports.

Pour enlever le support :

- **NOTE :** Le cas échéant, retirer la vis de support.
- Glisser le support vers le haut et loin du rail mural.

FIXER/RETIRER DES ACCESSOIRES

Voir les figures 3 à 3.

Pour fixer l'accessoire d'étagère solide :

- Il y a quatre languettes sur cette étagère solide, deux languettes de chaque côté.
- Placer l'étagère dans le canal du support, en enclenchant d'abord les deux languettes arrière.
- Avancer l'étagère et enclenchez les deux languettes avant, en veillant à bien positionner la lèvres avant.
- Pousser sur l'étagère afin d'assurer que l'accessoire est correctement installé.

Pour retirer l'accessoire d'étagère solide :

- Tirer sur toute l'étagère pour l'enlever.

Pour attacher l'accessoire d'étagère métallique :

- Placer l'arrière de l'étagère métallique dans le canal du support.
- Avancer l'étagère et la positionner sur la languette du support, puis enclencher en place.
- Pousser sur l'étagère afin d'assurer que l'accessoire est correctement installé.

Pour attacher l'accessoire d'étagère métallique :

- Pousser le dessous de l'étagère vers le haut, puis désengager le dispositif d'encliquetage à l'avant du support.

MANUAL DEL OPERADOR

STM460 SOPORTE PARA ESTANTE 2 EN 1

ADVERTENCIAS DE SEGURIDAD GENERALES

ADVERTENCIA:



Lea todas las advertencias de seguridad y todas las instrucciones. No seguir las advertencias e instrucciones podría resultar en electrocución, incendio y/o lesiones graves.

LEA TODAS LAS INSTRUCCIONES

- **Familiarícese con su herramienta eléctrica.** Lea cuidadosamente el manual del operador. Aprenda sus usos y limitaciones, así como los posibles peligros específicos de esta herramienta. Con el cumplimiento de esta regla se reduce el riesgo de una descarga eléctrica, incendio o lesión seria.
- **Este accesorio solo debe utilizarse con el Sistema de almacenamiento modular RYOBI Link.** El uso de este accesorio con otros sistemas de almacenamiento podría originar una caída y causar la muerte o lesiones personales graves.
- **El peso máximo de todos los elementos que se coloquen sobre el soporte para estante 2 en 1 no debe superar los 11 kg (25 lb).**
- **No exceda la capacidad máxima del soporte para estante 2 en 1 ni de los accesorios.**
- **Asegure y monte cada riel de pared de acuerdo con el manual del operador del riel de pared. NO** coloque accesorios en rieles de pared asegurados o montados de forma inapropiada.
- **Para reducir el riesgo de lesiones, no utilice accesorios que no estén diseñados y recomendados específicamente por el fabricante.**
- **No use los rieles de pared si está dañado o roto.** Los rieles de pared dañado o roto podría no montarse de manera segura o de una forma que no brinde soporte adecuado para los artículos que quiera almacenar.
- **Asegúrese de montar los rieles de pared de forma adecuada.** Asegúrese de que no se balanceen, de-slicen ni muevan antes de almacenar productos o herramientas
- **No permita que niños o personas no capacitadas utilicen estos rieles de pared.**
- **Guarde las herramientas fuera del alcance de los niños.**
- **Retire siempre la batería y las brocas/hojas cuando guarde herramientas que funcionen a baterías en el estante organizador.**
- **GUARDE ESTAS INSTRUCCIONES.** Consúltelas frecuentemente y utilícelas para instruir a otros usuarios. Si presta a alguien esta herramienta, facilítele también las instrucciones.

SÍMBOLOS



Las siguientes palabras de señalización y sus significados tienen el objeto de explicar los niveles de riesgo relacionados con este producto.

SÍMBOLO	SEÑAL	SIGNIFICADO
	PELIGRO:	Indica una situación peligrosa, la cual, si no se evita, causará la muerte o lesiones serias.
	ADVERTENCIA:	Indica una situación peligrosa, la cual, si no se evita, podría causar la muerte o lesiones serias.
	PRECAUCIÓN:	Indica una situación peligrosa, la cual, si no se evita, podría causar lesiones menores o leves.
AVISO:		(Sin el símbolo de alerta de seguridad) Indica la información que se considera importante, pero no relacionada con lesiones potenciales (por ej. en relación a daños a la propiedad).

Es posible que se empleen en este producto algunos de los siguientes símbolos. Le duplicamos estudiarlos y aprender su significado. Una correcta interpretación de estos símbolos le permitirá utilizar mejor y de manera más segura el producto.

SÍMBOLO	NOMBRE	DENOMINACIÓN/ EXPLICACIÓN
	Alerta de seguridad	Indica un peligro posible de lesiones personales.

Es posible que se empleen en este producto algunos de los siguientes símbolos. Le duplicamos estudiarlos y aprender su significado. Una correcta interpretación de estos símbolos le permitirá utilizar mejor y de manera más segura el producto.

SÍMBOLO	NOMBRE	DENOMINACIÓN/ EXPLICACIÓN
	Lea el manual del operador	Para reducir el riesgo de lesiones, el usuario debe leer y comprender el manual del operador antes de usar este producto.
	Protección ocular	Siempre póngase protección ocular con protección lateral con la marca de cumplimiento de la norma ANSI Z87.1.

CARACTERÍSTICAS

ESPECIFICACIONES DEL PRODUCTO

Capacidad de carga máxima*

Soporte para estante 2 en 1 11 kg (25 lb.) por soporte
STM461 Accessorio de estante sólido 22 kg (50 lb) cada uno (no se incluye)

STM462 Accessorio de estante alambre 22 kg (50 lb) cada uno (no se incluye)

*Los rieles de pared deben fijarse a la pared de acuerdo con las instrucciones de este manual del operador para lograr la máxima capacidad de peso.

INSTALACIÓN

ADVERTENCIA:

A fin de reducir el riesgo de lesiones, no intente usar este producto sin antes haber leído y comprendido por completo este manual del operador y el manual del operador para toda herramienta eléctrica que utilice.

CÓMO MONTAR/QUITAR EL SOPORTE PARA

ESTANTE 2 EN 1

Vea las figuras 1 a 2.

- Monter los rails muraux como indicado en el manual d'utilisation du rail mural.
- Ubique el soporte entre dos de los patrones octogonales en relieve del riel de la pared.
- Empuje el soporte hacia dentro y abajo para que quede fijo.
- Introduzca la parte inferior de la lengüeta de sujeción en la ranura ubicada en la parte delantera del soporte de pared y, luego, presione hacia adelante para que quede fijo.
- Se recomienda introducir un tornillo n.º 10 en el orificio del soporte, a través del orificio en el riel de la pared, para mayor sujeción.
- Repita estos pasos para montar soportes adicionales.

Para quitar el soporte:

- **NOTE:** Si corresponde, quite el tornillo de sujeción.
- Deslice el soporte hacia arriba y fuera del riel de la pared.

COLOCAR/RETIRAR ACCESORIOS

Vea las figuras 3 a 4.

Para colocar el accesorio para estante sólido:

- El estante sólido tiene cuatro lengüetas, dos de cada lado.
- Coloque el estante en el canal del soporte, calzando a presión las dos lengüetas traseras primero.
- Tire del estante hacia adelante y, luego, calce a presión las dos lengüetas delanteras asegurándose de que el borde delantero esté asentado correctamente.
- Aplique presión sobre el estante para comprobar que el accesorio esté asentado correctamente.

Para retirar el accesorio para estante sólido:

- Tire del estante completo hacia arriba para quitarlo.

Para colocar el accesorio para estante de alambre:

- Coloque la parte trasera del estante de alambre en el canal del soporte.
- Tire del estante hacia adelante, apóyelo sobre la lengüeta del soporte y cácelo a presión en su lugar.
- Aplique presión sobre el estante para comprobar que el accesorio esté asentado correctamente.

Para quitar el estante de alambre:

- Empuje hacia arriba la parte inferior trasera del estante para liberar el calce a presión de la parte delantera del soporte.