



EXPAND-IT
ATTACHMENTS



REGISTER YOUR TOOLS

<http://register.ryobitools.com>

1-800-525-2579

OPERATOR'S MANUAL

MANUEL D'UTILISATION

MANUAL DEL OPERADOR

BRUSH CUTTER ATTACHMENT

ACCESSOIRE DE DÉBROUSSAILLEUSE

ACCESORIO PARA DESBROZADORA

RYBRC

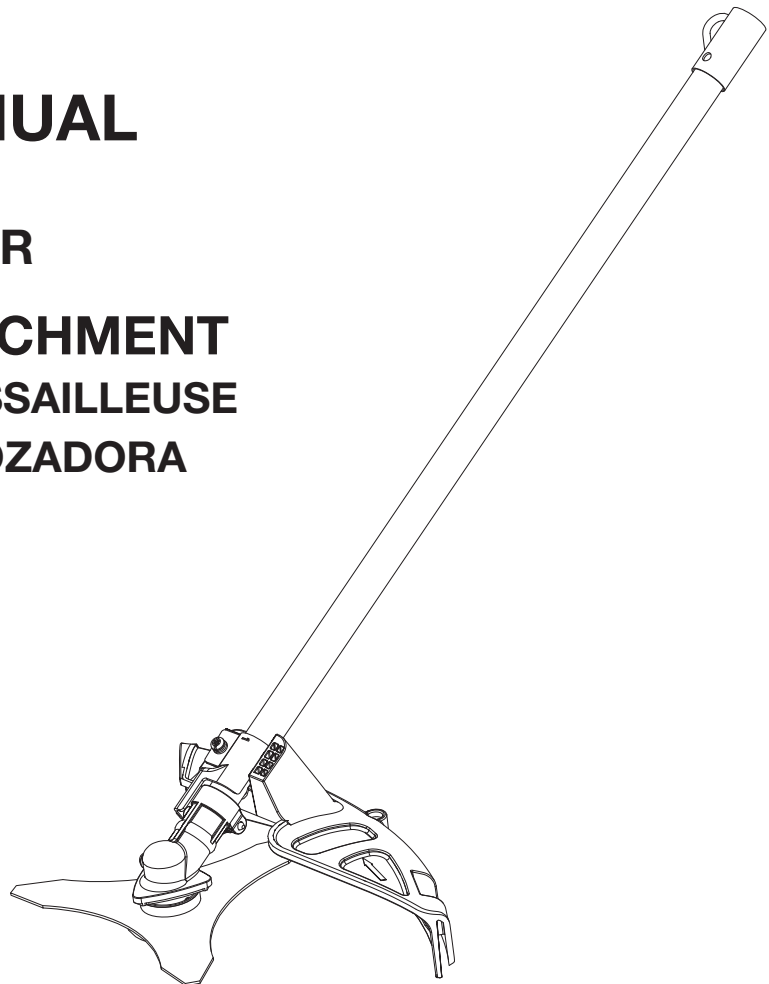


TABLE OF CONTENTS

- General Safety Rules.....2
- Brush Cutter Safety Rules..... 2-3
- Symbols.....4
- Features.....5
- Assembly..... 5-6
- Operation..... 7
- Maintenance..... 8-9
- Parts Ordering/Service Back Page

TABLE DES MATIÈRES

- Règles de sécurité générales2
- Règles de sécurité pour les débroussailleuses 2-4
- Symboles..... 4-5
- Caractéristiques 5
- Assemblage..... 6-7
- Utilisation..... 8-9
- Entretien 9-10
- Commande de pièces / réparationPâge arrière

ÍNDICE DE CONTENIDO

- Reglas de seguridad generales.....2
- Reglas de seguridad de la desbrozadora 2-4
- Símbolos 4-5
- Características..... 5
- Armado..... 6-7
- Funcionamiento..... 9
- Mantenimiento..... 9-10
- Pedidos de piezas/ servicio..... Pág. posterior

⚠ WARNING: To reduce the risk of injury, the user must read and understand the operator's manual before using this product.

⚠ AVERTISSEMENT : Pour réduire les risques de blessures, l'utilisateur doit lire et veiller à bien comprendre le manuel d'utilisation avant d'employer ce produit.

⚠ ADVERTENCIA: Para reducir el riesgo de lesiones, el usuario debe leer y comprender el manual del operador antes de usar este producto.

SAVE THIS MANUAL FOR FUTURE REFERENCE

CONSERVER CE MANUEL POUR FUTURE RÉFÉRENCE

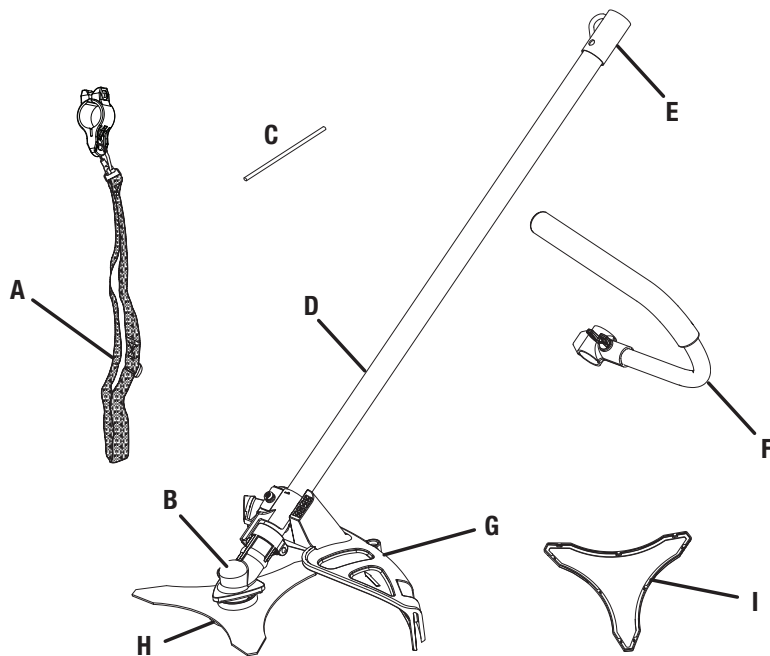
GUARDE ESTE MANUAL PARA FUTURAS CONSULTAS

See this fold-out section for all of the figures referenced in the operator's manual.

Consulter l'encart à volets afin d'examiner toutes les figures mentionnées dans le manuel d'utilisation.

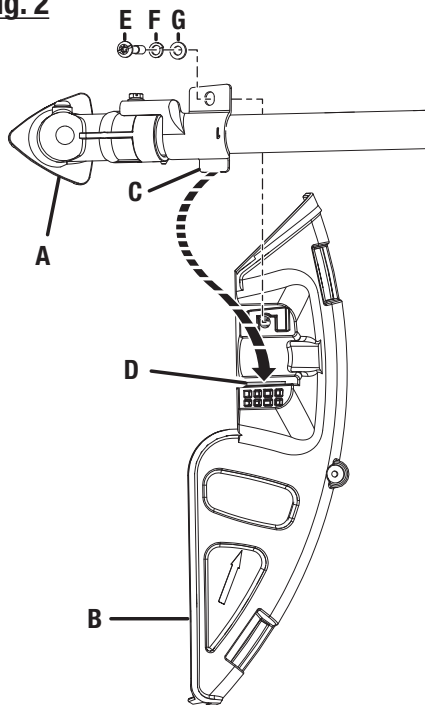
Consulte esta sección desplegable para ver todas las figuras a las que se hace referencia en el manual del operador.

Fig. 1



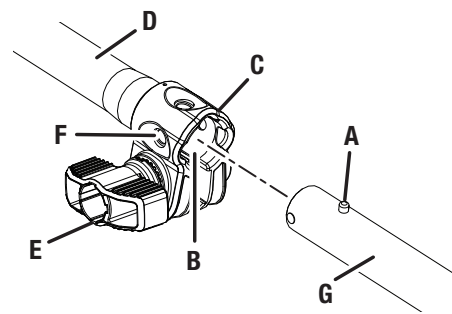
- A - Shoulder harness assembly (bandoulière, conjunto del arnés)
- B - Gear head (carter d'engrenages, cabezal de engranajes)
- C - Gear head locking tool (outil de blocage de tête de coupe, herramienta de fijación del cabezal de engranajes)
- D - Attachment shaft (arbre de l'accessoire, eje del accesorio)
- E - Hanger cap (capuchon de suspension, tapa de suspensión)
- F - J-handle assembly (poignée en « j », conjunto de la manija "j")
- G - Brush cutter guard (pare-débris de la débroussailleuse, protección de la desbrozadora)
- H - Blade (lame, cuchilla)
- I - Blade Cover (couvercle de lame, cubierta de la cuchilla)

Fig. 2



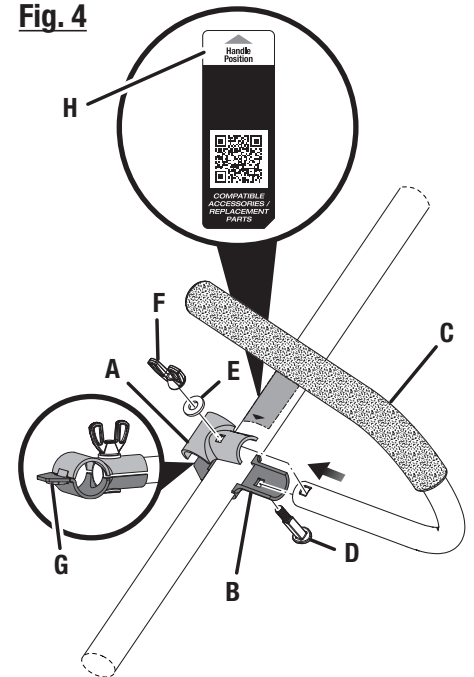
- A - Gear head (carter d'engrenages, cabezal de engranajes)
- B - Brush cutter guard (pare-débris de la débroussailleuse, protección de la desbrozadora)
- C - Tab (ergot, orejeta)
- D - Slot (fente, ranura)
- E - Bolt (boulon, perno)
- F - Lock washer (rondelle d'arrêt, arandela de seguridad)
- G - Flat washer (rondelle d'arrêt, arandela plana)

Fig. 3



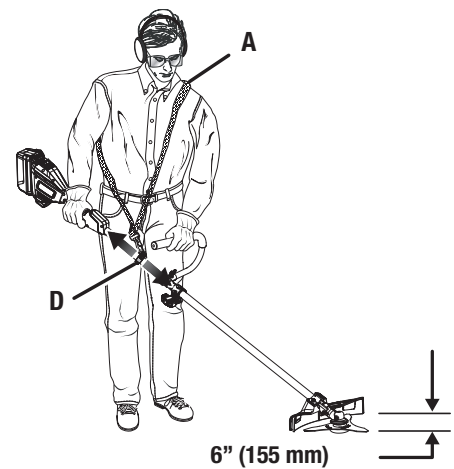
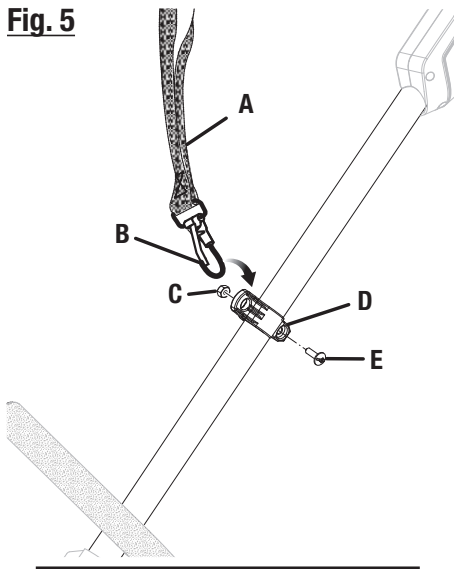
- A - Button (bouton, botón)
- B - Guide recess (logement guide, hueco guía)
- C - Coupler (coupleur, acoplador)
- D - Power head shaft (arbre du bloc moteur, eje del cabezal motor)
- E - Knob (bouton, perilla)
- F - Positioning hole (trou de positionnement, orificio de posicionamiento)
- G - Attachment shaft (arbre d'accessoire, eje del aditamento)

Fig. 4



- A - Top clamp (collier supérieur, abrazadera superior)
- B - Bottom clamp (collier inférieure, abrazadera inferior)
- C - J-handle (poignée en « J », mango "J")
- D - Bolt (boulon, perno)
- E - Flat washer (rondelle plate, arandela plana)
- F - Wing nut (écrou à oreilles, tuerca de mariposa)
- G - Tab (ergot, orejeta)
- H - Handle position label (étiquette de position de la poignée, etiqueta de posición del mango)

Fig. 5

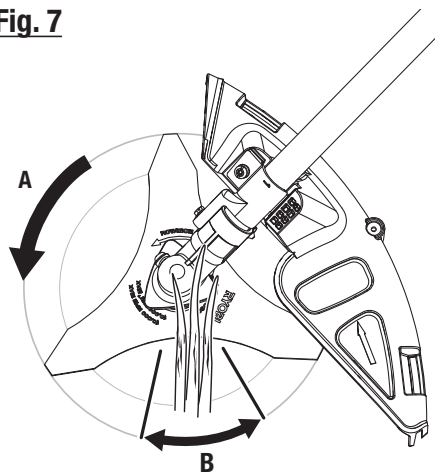


- A - Shoulder harness (bandoulière, correa para el hombro)
- B - Latch (loquet, pestillo)
- C - Lock nut (écrou de blocage, tuerca de seguridad)
- D - Shoulder harness hanger (accrochage de bandoulière, correa para el hombro)
- E - Bolt (boulon, perno)

Fig. 6

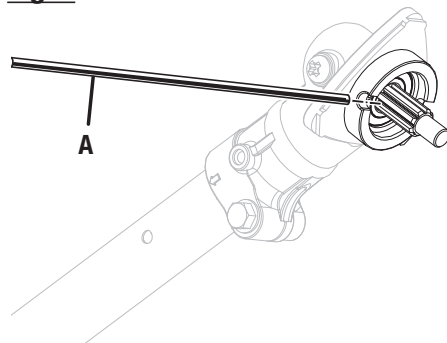


Fig. 7



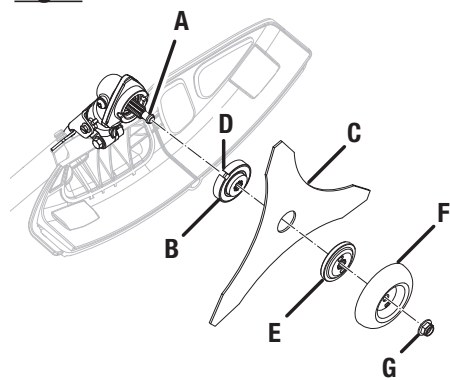
- A - Direction of rotation (sens de rotation, sentido de rotación)
- B - Cutting area (zone de coupe, área de corte)

Fig. 8



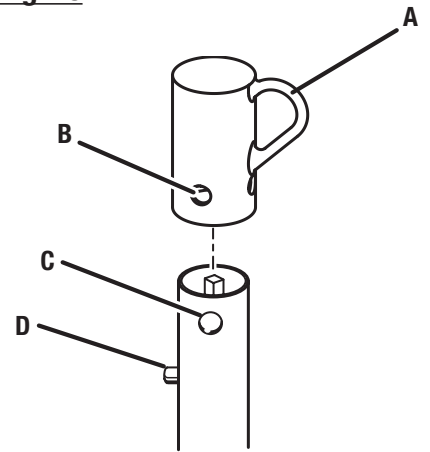
- A - Gear head locking tool (outil de blocage de tête de coupe, herramienta de fijación del cabezal de engranajes)

Fig. 9



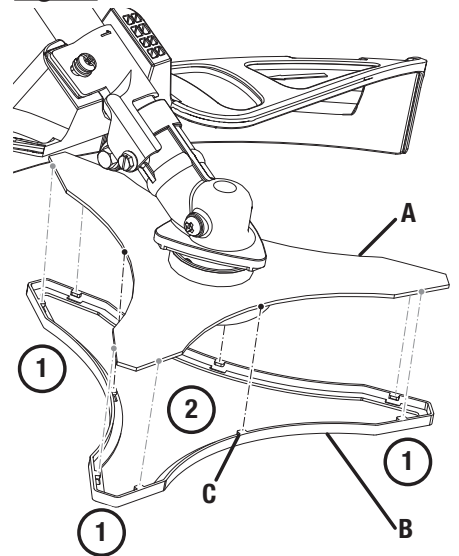
- A - Gear shaft (arbre d'engrenage, eje de engranaje)
- B - Flanged washer (rondelle à épaulement, arandela de brida)
- C - Blade (lame, hoja)
- D - Slot (fente, ranura)
- E - Cover washer (rondelle de couverture, arandela de la cubierta)
- F - Special construction washer (rondelle de construction spéciale, arandela de construcción especial)
- G - Blade nut (écrou de lame, tuerca de la cuchilla)

Fig. 10



- A - Hanger cap (capuchon de suspension, tapa de suspensión)
- B - Hole (trou, orificio)
- C - Secondary hole (trou secondaire, orificio secundario)
- D - Button (bouton, botón)

Fig. 11



- A - Blade (lame, hoja)
- B - Blade Cover (couvercle de lame, cubierta de la cuchilla)
- C - Tab (languette, orejeta)

GENERAL SAFETY RULES

WARNING:

Read and understand all instructions. Failure to follow all instructions listed below, may result in electric shock, fire, and/or serious personal injury.

SAVE THESE INSTRUCTIONS

- Read these instructions and the instructions for the power head thoroughly before using the attachment.
- Know the tool. Read and understand the operator's manual and observe the warnings and instruction labels affixed to the tool.
- Do not allow children or untrained individuals to use this unit.
- Always wear eye protection with side shields marked to comply with ANSI Z87.1 and hearing protection when operating this unit.
- Wear heavy long pants, a long-sleeved shirt, boots, and gloves. Do not wear loose fitting clothing, short pants, jewelry of any kind, or go barefoot.
- Secure long hair so it is above shoulder level to prevent entanglement in any moving parts.
- Keep all bystanders, children, and pets at least 50 ft. away. Bystanders should be encouraged to wear eye protection.
- Stay alert, watch what you are doing, and use common sense when operating a power tool. Do not use tool while tired or under the influence of drugs, alcohol, or medication. A moment of inattention while operating power tools may result in serious personal injury.
- Do not operate in poor lighting.
- Do not overreach. Keep proper footing and balance at all times. Proper footing and balance enables better control of the tool in unexpected situations.

- Keep all parts of your body away from any moving part.
- Do not touch areas around the muffler or cylinder of the power head. These parts get hot from operation. Failure to heed this warning could result in possible serious personal injury.
- Always stop the engine or motor and remove the spark plug wire or disconnect from the power supply before making any adjustments or repairs except for carburetor adjustments.
- Inspect unit before each use for loose fasteners and damaged or missing parts. Correct before using the attachment. Failure to do so can cause serious injury.
- Use only manufacturer's recommended or equivalent replacement parts. Failure to do so may cause poor performance, possible injury, and will void your warranty.
- Do not, under any circumstance, use any attachment or accessory on this product, which was not provided with the product, or identified as appropriate for use with this product in the operator's manual.
- Avoid dangerous environments. Do not use the attachment in damp or wet locations. Do not use in rain.
- Use the right attachment. Do not use attachment for any job except that for which it is intended.
- Ensure handle is mounted in accordance with the assembly instructions in this manual.

WHEN USING A BATTERY OPERATED POWER HEAD:

- Use only with Ryobi P102, P107, P108, P189, P190, P191, P192, P197, PBP002, PBP003, PBP004, PBP005 or PBP006 18V batteries, OR OP40201, OP40204, OP40261, OP40301, OP40401, OP40404, OP40501, OP40601, OP40602, OP40603, OP40604, OP40605, OP40752, OP40753 or OP40804 40V batteries as applicable with your Ryobi power head.

BRUSH CUTTER SAFETY RULES

- Do not use the machine in bad weather conditions, especially when there is a risk of lightning. This decreases the risk of being struck by lightning.
- Thoroughly inspect the area for wildlife where the machine is to be used. Wildlife may be injured by the machine during operation.
- Thoroughly inspect the area where the machine is to be used and remove all stones, sticks, wires, bones, and other foreign objects. Thrown objects can cause personal injury.
- Before using the machine, always visually inspect to see that the cutter or blade and the cutter or blade assembly are not damaged. Damaged parts increase the risk of injury.
- Follow instructions for changing accessories. Improperly tightened blade securing nuts or bolts may either damage the blade or result in it becoming detached.
- The rated rotational speed of the blade must be at least equal to the maximum rotational speed marked on the machine. Blades running faster than their rated rotational speed can break and fly apart.

BRUSH CUTTER SAFETY RULES

- Wear eye, ear, head and hand protection. Adequate protective equipment will reduce personal injury by flying debris or accidental contact with the cutting line or blade.
- While operating the machine, always wear non-slip and protective footwear. Do not operate the machine when barefoot or wearing open sandals. This reduces the chance of injury to the feet from contact with the moving cutters or lines.
- While operating the machine, always wear safety footwear. Do not operate the machine when barefoot or wearing open sandals. This reduces the chance of injury to the feet from contact with a moving cutter, line or blade.
- While operating the machine, always wear long trousers. Exposed skin increases the likelihood of injury from thrown objects.
- Keep bystanders away while operating the machine. Thrown debris can result in serious personal injury.
- Always use two hands when operating the machine. Holding the machine with both hands will avoid loss of control.
- Hold the machine by insulated gripping surfaces only, because the cutting line or blade may contact hidden wiring. Cutting line or blades contacting a “live” wire may make exposed metal parts of the machine “live” and could give the operator an electric shock.
- Always keep proper footing and operate the machine only when standing on the ground. Slippery or unstable surfaces may cause a loss of balance or control of the machine.
- Do not operate the machine on excessively steep slopes. This reduces the risk of loss of control, slipping and falling which may result in personal injury.
- When working on slopes, always be sure of your footing, always work across the face of slopes, never up or down and exercise extreme caution when changing direction. This reduces the risk of loss of control, slipping and falling which may result in personal injury.
- Keep all parts of the body away from the cutter, line or blade when the machine is operating. Before you start the machine, make sure the cutter, line or blade is not contacting anything. A moment of inattention while operating the machine may result in injury to yourself or others.
- Do not operate the machine above waist height. This helps prevent unintended cutter or blade contact and enables better control of the machine in unexpected situations.
- When cutting brush or saplings that are under tension, be alert for spring back. When the tension in the wood fibres is released, the brush or sapling may strike the operator and/or throw the machine out of control.
- Use extreme caution when cutting brush and saplings. The slender material may catch the blade and be whipped toward you or pull you off balance.
- Maintain control of the machine and do not touch cutters, lines or blades and other hazardous moving parts while they are still in motion. This reduces the risk of injury from moving parts.
- When clearing jammed material or servicing the machine, make sure all power switches are off and the battery pack or spark plug boot is disconnected. Unexpected starting of the machine while clearing jammed material or servicing may result in serious personal injury.
- Carry the machine with the machine switched off and away from your body. Proper handling of the machine will reduce the likelihood of accidental contact with a moving cutter, line or blade.
- When transporting or storing the machine, always fit the cover on metal blades. Proper handling of the machine will reduce the likelihood of accidental contact with the blade.
- Only use replacement cutters, lines, cutting heads and blades specified by the manufacturer. Incorrect replacement parts may increase the risk of breakage and injury.

BLADE THRUST CAUSES AND RELATED WARNINGS




Blade thrust is a sudden sideways, forward or backward motion of the machine, which may occur when the blade jams or catches on an object such as a sapling or a tree stump. It can be violent enough to cause the machine and/or operator to be propelled in any direction, and possibly lose control of the machine.

Blade thrust and its related hazards can be avoided by taking proper precautions as given below.









- Maintain a firm grip with both hands on the machine and position your arms to resist blade thrust. Position your body to the left side of the machine. Blade thrust can increase the risk of injury due to the machine moving unexpectedly. Blade thrust can be controlled by the operator if proper precautions are taken.
- If the blade binds, or when interrupting a cut for any reason, switch the machine off and hold the machine motionless in the material until the blade comes to a complete stop. While the blade is binding, never attempt to remove the machine from the material or pull the machine backward while the blade is in motion, otherwise blade thrust may occur. Investigate and take corrective actions to eliminate the cause of blade binding.
- Do not use blunt or damaged blades. Blunt or damaged blades increase the risk of jamming or catching on an object, resulting in blade thrust.
- Always maintain good visibility of the material being cut. Blade thrust is more likely to occur in areas where it is difficult to see the material being cut.
- If you are approached by another person while operating the machine, switch the machine off. There is an increased risk of injury to other persons being struck by the moving blade in the event of blade thrust.

SYMBOLS

The following signal words and meanings are intended to explain the levels of risk associated with this product.

SYMBOL	SIGNAL	MEANING
	DANGER:	Indicates a hazardous situation, which, if not avoided, will result in death or serious injury.
	WARNING:	Indicates a hazardous situation, which, if not avoided, could result in death or serious injury.
	CAUTION:	Indicates a hazardous situation, that, if not avoided, may result in minor or moderate injury.
	NOTICE:	(Without Safety Alert Symbol) Indicates information considered important, but not related to a potential injury (e.g. messages relating to property damage).

Some of the following symbols may be used on this product. Please study them and learn their meaning. Proper interpretation of these symbols will allow you to operate the product better and safer.

SYMBOL	NAME	EXPLANATION
	Safety Alert Symbol	Precautions that involve your safety.
	Read the Operator's Manual	To reduce the risk of injury, user must read and understand operator's manual before using this product.
	Wear Eye, Hearing, and Head Protection	Wear eye protection with side shields marked to comply with ANSI Z87.1 as well as hearing and head protection when operating this equipment.
	Wear Gloves	Wear non-slip, heavy-duty protective gloves when handling this equipment.
	Wear Safety Footwear	Wear non-slip safety footwear when using this equipment.
	Keep Bystanders Away	Keep all bystanders at least 50 ft. away.
	Ricochet	Thrown objects can ricochet and result in personal injury or property damage.
	Blade Thrust	Beware of blade thrust. Products authorized for blade use will display this symbol to warn of blade thrust.

FEATURES

PRODUCT SPECIFICATIONS

Blade Cutting Width 10 in.

KNOW YOUR BRUSH CUTTER ATTACHMENT

See Figure 1.

The safe use of this product requires an understanding of the information on the product and in this operator's manual as well as a knowledge of the project you are attempting. Before use of this product, familiarize yourself with all operating features and safety rules.

ASSEMBLY

UNPACKING

This product requires assembly.

- Carefully remove the items from the box. Make sure that all items listed in the **Packing List** are included.

WARNING:

Do not use this product if any parts in the **Packing List** are already assembled to your product when you unpack it. Parts on this list are not assembled to the product by the manufacturer and require customer installation. Use of a product that may have been improperly assembled could result in serious personal injury.

- Inspect the product carefully to make sure no breakage or damage occurred during shipping.
- Do not discard the packing material until you have carefully inspected and satisfactorily operated the product.
- If any parts are damaged or missing, please call 1-800-525-2579 for assistance.

PACKING LIST

Brush Cutter Attachment
J-Handle Assembly
Shoulder Harness Assembly
Hardware Bag
Blade cover
Brush cutter guard
Gear Head Locking Tool
Operator's Manual

WARNING:

If any parts are damaged or missing do not operate this product until the parts are replaced. Failure to heed this warning could result in serious personal injury.

WARNING:

Do not attempt to modify this product or create accessories not recommended for use with this product. Any such alteration or modification is misuse and could result in a hazardous condition leading to possible serious personal injury.

WARNING:

Do not connect to power head until assembly is complete. Failure to comply could result in accidental starting and possible serious personal injury.

ATTACHING THE BRUSH CUTTER GUARD

See Figure 2.

NOTE: Install the brush cutter guard before the attachment is connected to the power head.

- Remove the bolt from the brush cutter guard.
- Insert the tab on the mounting bracket in the slot on the brush cutter guard.
- Align the screw hole in the mounting bracket with the screw hole in the brush cutter guard.
- Insert the bolt through the mounting bracket and into the brush cutter guard.
- Tighten the bolt securely with the lock washer and flat-washer.

ASSEMBLY

ATTACHING THE BRUSH CUTTER ATTACHMENT TO THE POWER HEAD

See Figure 3.

WARNING:

Never attach or adjust any attachment while power head is running. Failure to stop the engine may cause serious personal injury.

The brush cutter attachment connects to the power head by means of a coupler device.

- Remove the hanger cap from the attachment.
- Remove the blade cover. Store the blade cover.
- Loosen the knob on the coupler of the power head shaft.
- Push in the button located on the brush cutter attachment. Align the button with the guide recess on the extension shaft coupler and slide the two shafts together. Rotate attachment until button locks into the positioning hole.
- Tighten the knob securely.

NOTE: If the buttons do not release completely in the positioning holes, the shafts are not locked into place. Slightly rotate from side to side until the button is locked into place.

NOTE: Use only the specified positioning hole for this attachment.

WARNING:

Be certain the knob is fully tightened before operating equipment. Check it periodically for tightness during use to avoid serious injury.

REMOVING THE ATTACHMENT FROM THE POWER HEAD

For removing or changing the attachment:

- Stop the engine or motor.
- Loosen the knob.
- Push in the button and twist the shafts to remove and separate ends.

ATTACHING THE “J” HANDLE

See Figure 4.

The “J” handle must be used to ensure the best control and maximize operator safety when using the brush cutter. If the power head to which the brush cutter attachment will be mounted does not have such a handle, install the handle provided.

- Place the bottom J-handle clamp on the power head boom at the handle location label as shown. Insert the tab on the top J-handle clamp into the slot on the bottom J-handle clamp.

- Insert the end of the J-handle between the clamps so that holes align and handle will be located to the operator’s left.
- Push the bolt through the clamp and handle.
- Install flat washer and wing nut to hold the assembly in place.
- Adjust the position of the handle.
- Tighten the wing nut securely.

INSTALLING THE SHOULDER HARNESS AND STRAP HANGER

See Figure 5.

WARNING:

Brush cutters should be operated in a balanced state. Caution must be used when attaching the strap hanger to maintain operational balance of the tool. Failure to follow these instructions can result in serious personal injury or property damage.

WARNING:

Each strap hanger locations must be aligned to maintain balance. The blade should not contact the ground. Always keep both hands on the handles when in operation. Failure to follow these instructions can result in serious personal injury or property damage.

- The shoulder harness strap hanger location varies based on the overall weight of the tool when attached to a power head.
- Some power head models have hanger position labels. If the power head is labeled install the harness hanger and adjust the hanger between those labels.
- The tool is balanced with cutter blade approximately 7 in. (200 mm) above the ground.

To install shoulder harness hanger:

- Pull apart the ends of the shoulder harness hanger to expand slightly.
- Slide the hanger over the power head shaft immediately behind the “J” handle.
- Squeeze hanger ends together to retighten.
- Install the bolt, lock washer, and lock nut to secure.
- Connect the latch on the shoulder harness to the strap hanger.
- Slide the hanger clamp up and down until the unit balances with cutter blade 6” to 8” (152 mm to 204 mm) from the ground.
- Tighten the harness hanger to secure.

OPERATION

WARNING:

Do not allow familiarity with this product to make you careless. Remember that a careless fraction of a second is sufficient to inflict serious injury.

WARNING:

Always wear eye protection with side shields marked to comply with ANSI Z87.1. Failure to do so could result in objects being thrown into your eyes, resulting in possible serious injury.

WARNING:

Do not use any attachments or accessories not recommended by the manufacturer of this product. The use of attachments or accessories not recommended can result in serious personal injury.

NOTICE:

Before each use, inspect the entire product for damaged, missing, or loose parts such as screws, nuts, bolts, caps, etc. Tighten securely all fasteners and caps and do not operate this product until all missing or damaged parts are replaced. Please contact customer service or a qualified service center for assistance.

APPLICATIONS

You may use this product for the purpose listed below:

- Cutting thicker weeds and pulpy stalks only

WARNING:

To avoid burns from hot surfaces, never operate unit with the bottom of the engine above waist level.

OPERATING THE BRUSH CUTTER

See Figures 6 - 7.

Hold the brush cutter with your right hand on the rear handle and your left hand on the “J” handle. Keep a firm grip with both hands while in operation. Brush cutter should be held at a comfortable position with the trigger handle about hip height. Maintain your grip and balance on both feet. Position yourself so that you will not be drawn off balance by the kickback reaction of the cutting blade.

Adjust the shoulder harness to position the brush cutter at a comfortable operating position and to ensure that the shoulder harness will reduce the risk of operator contact with the blade.

Ensure the blade has come to a complete stop before setting the brush cutter down.

BLADE THRUST

Exercise extreme caution when using the blade with this unit. Blade thrust is the reaction that may occur when the spinning blade contacts anything it cannot cut. This contact may cause the blade to stop for an instant and suddenly “thrust” the unit away from the object that was hit. This reaction can be violent enough to cause the operator to lose control of the unit. Blade thrust can occur without warning if the blade snags, stalls, or binds. This is more likely to occur in areas where it is difficult to see the material being cut. For cutting ease and safety, approach the weeds being cut with the brush cutter from the right to the left. In the event an unexpected object or woody stock is encountered, this practice could minimize the blade thrust reaction.

TRI-ARC® BLADE

The TRI-ARC® blade is suited only for thicker weeds and pulpy stalks. When the blade becomes dull, it can be turned over to extend the life of the blade. Do not sharpen the TRI-ARC® blade.

Use only TRI-ARC® blade, part number 638006023 available at your service center.

CUTTING TECHNIQUE - BLADE

WARNING:

Extreme care must be taken when using blades to ensure safe operation. For safe operation when using the blade, refer to *Specific Safety Rules* earlier in this manual.

- Always hold brush cutter on your right side with both hands when operating. Use a firm grip on both handles.
- Maintain your grip and balance on both feet. Position yourself so that you will not be drawn off balance by the kickback reaction of the cutting blade.
- Inspect and clear the area of any hidden objects such as glass, rocks, concrete, fencing, wire, wood, metal, etc., which can be thrown or entangled in the blade.
- Never use blades near sidewalks, fencing, posts, buildings or other immovable objects.
- Never use a blade after hitting a hard object without first inspecting it for damage. Do not use if any damage is detected.
- The unit is used for cutting from the right to the left in a broad sweeping action from side to side.
- Use only blades approved for use with this product and listed in the manual. To install any other brand blade or cutting head to this brush cutter could result in serious personal injury.

MAINTENANCE

WARNING:

Before inspecting, cleaning, or servicing the machine, shut off the motor and wait for all moving parts to stop. Disconnect spark plug wire, power cord or remove battery. Failure to follow these instructions can result in serious personal injury or property damage.

WARNING:

Always wear eye protection with side shields marked to comply with ANSI Z87.1. Failure to do so could result in objects being thrown into your eyes, resulting in possible serious injury.

WARNING:

When servicing, use only recommended or equivalent replacement parts. Use of any other parts could create a hazard or cause product damage.

NOTICE:

Periodically inspect the entire product for damaged, missing, or loose parts such as screws, nuts, bolts, caps, etc. Tighten securely all fasteners and caps and do not operate this product until all missing or damaged parts are replaced. Please contact customer service or a qualified service center for assistance.

WARNING:

Do not at any time let brake fluids, gasoline, petroleum-based products, penetrating oils, etc., come in contact with plastic parts. Chemicals can damage, weaken, or destroy plastic, which may result in serious personal injury.

REPLACING THE TRI-ARC® BLADE

See Figures 8 - 9.

To remove blade:

- Align the slot in the flanged washer with the slot in the gear head.
- Place the gear head locking tool through the slot in the flanged washer and gear head.
- Remove the blade nut by turning it clockwise (left-handed threads).
- Remove the special construction washer, cover washer and blade.

To install blade:

- Place flanged washer over the gear shaft with the hollow side toward the brush cutter guard.
- Center the blade on the flanged washer, making sure the blade fits flat and the raised hub goes through the hole in the blade.
- Install the cover washer with the raised center away from the blade.
- Align the tabs in the special construction washer with the slots in the cover washer and install.

GENERAL MAINTENANCE

Avoid using solvents when cleaning plastic parts. Most plastics are susceptible to damage from various types of commercial solvents and may be damaged by their use. Use clean cloths to remove dirt, dust, oil, grease, etc.

MAINTENANCE

- Place the blade nut onto the gear shaft.
- Insert the head locking tool through the flanged washer and gear head.
- Install the blade nut by turning it counterclockwise (left-handed threads).
- Tighten the blade nut and torque to 18 ft.lb. minimum.

ATTACHING THE STORAGE HANGER

See Figure 10.

There are two ways to hang the attachment for storage.

- To use the hanger cap, push in the button and place the hanger cap over the end of the attachment shaft. Slightly rotate the cap from side to side until the button locks into place.
- The secondary hole in the attachment shaft can be used for hanging purposes as well.

ATTACHING THE BLADE COVER

See Figure 11.

- Stop the engine or motor.
- Loosen the knob.
- Push in the button and twist the shafts to remove and separate ends.
- Place one tip of the blade under the tabs on the blade cover.
- Repeat the steps for the remaining two blade tips.
- Push the center of the blade cover onto the blade so the tabs are secure on the blade center.

STORING THE ATTACHMENT

- Clean the attachment thoroughly and lubricate before storing.
- Install the blade cover.
- Store the attachment in a dry, well-ventilated place that is inaccessible to children.
- Keep away from corrosive agents such as garden chemicals and de-icing salts.

This product has a Three-year Limited Warranty for personal, family, or household use (90 days for business or commercial use). For warranty details, visit www.ryobitools.com or call (toll free) 1-800-525-2579.

RÈGLES DE SÉCURITÉ GÉNÉRALES

AVERTISSEMENT :

Lire et veiller à bien comprendre toutes les instructions. Le non-respect de toutes les instructions ci-dessous peut entraîner un choc électrique, un incendie et/ou des blessures graves.

CONSERVER CES INSTRUCTIONS

- Lire attentivement ces instructions et celles du moteur avant d'utiliser cet accessoire.
- Apprendre à connaître l'outil. Lire et veiller à bien comprendre le manuel de l'opérateur et observer les avertissements et les instructions des autocollants apposés sur l'outil.
- Ne pas laisser des enfants ou personnes n'ayant pas reçu une formation adéquate utiliser cet outil.
- Pour utiliser cet outil, toujours porter une protection oculaire avec écrans latéraux certifiée conforme à la norme ANSI Z87.1, avec protection auditive.
- Porter des pantalons longs, un vêtement à manches longues, des bottes et des gants. Ne pas porter de vêtements amples, shorts, bijoux quels qu'ils soient et ne pas travailler pieds nus.
- Attacher les cheveux longs pour les maintenir au-dessus des épaules, afin qu'ils ne se prennent pas dans les pièces en mouvement.
- Garder les badauds, enfants et animaux domestiques à une distance minimum de 15 m (50 pi). Recommander aux personnes présente de porter une protection oculaire.
- Rester attentif, prêter attention au travail, et faire preuve de bon sens lors de l'utilisation de tout outil électrique. Ne pas utiliser cet outil en état de fatigue ou sous l'influence d'alcool, de drogues ou de médicaments. Un moment d'inattention pendant l'utilisation d'un outil électrique peut entraîner des blessures graves.
- Ne pas travailler sous un éclairage insuffisant.

- Ne pas travailler hors de portée. Toujours se tenir bien campé et en équilibre. Des pieds bien campés et un bon équilibre permettent de mieux contrôler l'outil en cas de situation imprévue.
- Garder toutes les parties du corps à l'écart des pièces en mouvement.
- Ne pas toucher les zones autour de l'échappement ou du cylindre du moteur. Ces pièces deviennent très chaudes en cours de fonctionnement. Ne pas prendre cette précaution pourrait entraîner des blessures graves.
- Toujours arrêter le moteur et débrancher le fil de la bougie ou débrancher de la prise secteur avant d'installer des accessoires ou d'effectuer des réglages.
- Inspecter l'appareil avant chaque utilisation pour s'assurer qu'il n'y a pas de fixations desserrées ou de pièces endommagées ou manquantes. Effectuer les corrections requises avant d'utiliser l'accessoire. Ne pas prendre cette précaution peut entraîner des risques de blessures graves.
- Utiliser exclusivement des pièces de rechange recommandées ou équivalentes. Toute dérogation peut entraîner un mauvais fonctionnement, des blessures graves et l'annulation de la garantie.
- N'utiliser en aucun cas un accessoire non fourni avec le produit, ou indiqué comme pouvant être utilisé sur l'outil dans le manuel d'utilisation.
- Éviter les environnements dangereux. Ne pas utiliser l'accessoire dans des endroits humides ou mouillés. Ne pas utiliser sous la pluie.
- Assurez-vous que la poignée est montée conformément aux instructions d'assemblage de ce manuel.

UTILISATION D'UNE ÉLECTROBROSSE FONCTIONNANT À L'AIDE D'UNE BATTERIE :

- À utiliser uniquement avec les batteries Ryobi P102, P107, P108, P189, P190, P191, P192, P197, PBP002, PBP003, PBP004, PBP005 ou PBP006 de 18 V, OU les batteries OP40201, OP40204, OP40261, OP40301, OP40401, OP40404, OP40501, OP40601, OP40602, OP40603, OP40604, OP40605, OP40752, OP40753 ou OP40804 de 40 V, selon le cas, avec votre électrobrosse Ryobi.

RÈGLES DE SÉCURITÉ POUR LES DÉBROUSSAILLEUSES

- N'utilisez pas la machine par mauvais temps, en particulier lorsqu'il y a un risque de foudre. Cela réduira le risque d'être frappé par la foudre.
- Inspectez minutieusement la zone où la machine sera utilisée afin d'y déceler la présence d'animaux sauvages. Les animaux sauvages peuvent être blessés par la machine pendant son fonctionnement.

RÈGLES DE SÉCURITÉ POUR LES DÉBROUSSAILLEUSES

- Inspectez soigneusement la zone où la machine doit être utilisée et retirez tous les cailloux, bâtons, fils, os et autres objets étrangers. Les objets projetés peuvent provoquer des blessures.
- Avant d'utiliser la machine, vérifiez toujours visuellement que le couteau ou la lame et l'ensemble du couteau ou de la lame ne sont pas endommagés. Les pièces endommagées augmentent le risque de blessure.
- Veuillez suivre les instructions pour changer les accessoires. Des écrous ou des boulons de fixation de la lame mal serrés risquent d'endommager la lame ou de la détacher.
- La vitesse de rotation nominale de la lame doit être au moins égale à la vitesse de rotation maximale indiquée sur la machine. Les lames qui tournent à une vitesse supérieure à leur vitesse de rotation nominale peuvent se briser et voler en éclats.
- Portez un équipement de protection des yeux, des oreilles, de la tête et des mains. Un équipement de protection adéquat permet de réduire les blessures dues à la projection de débris ou au contact accidentel avec le fil de coupe ou la lame.
- Il est recommandé de toujours porter des chaussures antidérapantes et protectrices, lorsque vous utilisez cette machine. N'utilisez pas la machine lorsque vous êtes pieds nus ou que vous portez des sandales ouvertes. Cela réduit les risques de blessures aux pieds en cas de contact avec les couteaux ou les lignes en mouvement.
- Il est recommandé de toujours porter des chaussures de sécurité lorsque vous utilisez cette machine. N'utilisez pas la machine lorsque vous êtes pieds nus ou que vous portez des sandales ouvertes. Cela réduira les risques de blessures aux pieds en cas de contact avec un couteau, une ligne ou une lame en mouvement.
- Il est recommandé de toujours porter des pantalons lorsque vous utilisez cette machine. La peau exposée augmente le risque de blessure en cas de projection d'objets.
- Veillez à tenir les spectateurs à l'écart pendant l'utilisation de cette machine. Les débris projetés peuvent entraîner des blessures graves.
- Il est recommandé de toujours utiliser vos deux mains lorsque vous utilisez cette machine. En tenant la machine à deux mains, vous éviterez de perdre le contrôle.
- Tenez la machine uniquement par les surfaces de prise isolées, car la ligne de coupe ou la lame peut entrer en contact avec des câbles cachés. La ligne de coupe ou les lames entrant en contact avec un fil « sous tension » peuvent mettre les parties métalliques exposées de la machine « sous tension » et risquent de provoquer un choc électrique à l'opérateur.
- Il est recommandé de toujours garder une bonne assise et d'utiliser la machine uniquement en vous tenant au sol. Les surfaces glissantes ou instables peuvent entraîner une perte d'équilibre ou de contrôle de la machine.
- N'utilisez pas la machine sur des pentes trop raides. Cela réduit le risque de perte de contrôle, de glissement et de chute pouvant entraîner des blessures.
- Lorsque vous travaillez sur des pentes, assurez-vous toujours de votre équilibre, travaillez toujours en travers de la pente, jamais en montant ou en descendant, et faites preuve d'une extrême prudence lorsque vous changez de direction. Cela réduit le risque de perte de contrôle, de glissement et de chute pouvant entraîner des blessures.
- Veuillez maintenir toutes les parties du corps à l'écart de l'outil de coupe, du fil ou de la lame lorsque la machine est en marche. Avant de démarrer la machine, assurez-vous que le couteau, le fil ou la lame n'est pas en contact avec quoi que ce soit. Un moment d'inattention lors de l'utilisation de la machine peut entraîner des blessures pour vous-même ou pour d'autres personnes.
- N'utilisez pas la machine au-dessus de la taille. Cela permet d'éviter tout contact involontaire avec la lame ou le couteau et de mieux contrôler la machine dans des situations inattendues.
- Lorsque vous coupez des broussailles ou de jeunes arbres qui sont sous tension, soyez attentifs au retour du printemps. Lorsque la tension des fibres de bois se relâche, la broussaille ou l'arbrisseau peut heurter l'opérateur et/ou rendre la machine incontrôlable.
- Soyez extrêmement prudent lorsque vous coupez des broussailles et des arbrisseaux. Le matériau fin peut attraper la lame et être projeté vers vous ou il pourrait vous déséquilibrer.
- Gardez le contrôle de la machine et ne touchez pas les couteaux, les lignes ou les lames et les autres pièces mobiles dangereuses lorsqu'elles sont encore en mouvement. Cela réduit le risque de blessures causées par des pièces mobiles.
- Lors du dégagement de matériaux coincés ou de l'entretien de la machine, assurez-vous que tous les interrupteurs d'alimentation sont en position d'arrêt et que la batterie ou la gaine de la bougie d'allumage est déconnectée. Un démarrage inopiné de la machine lors de l'élimination d'un bourrage ou d'une opération d'entretien peut entraîner des blessures graves.
- Lorsque vous transportez la machine, elle doit être éteinte et éloignée de votre corps. Une manipulation correcte de la machine réduira le risque de contact accidentel avec un outil de coupe, une ligne ou une lame en mouvement.

RÈGLES DE SÉCURITÉ POUR LES DÉBROUSSAILLEUSES

- Lorsque vous transportez ou entreposez la machine, veillez à toujours placer le couvercle sur les lames métalliques. Une manipulation correcte de la machine réduira les risques de contact accidentel avec la lame.
- N'utilisez que les couteaux, lignes, têtes de coupe et lames de rechange spécifiés par le fabricant. Des pièces de rechange inadaptées peuvent augmenter le risque de casse et de blessure.

CAUSES DE LA POUSSÉE DES LAMES ET AVERTISSEMENTS CORRESPONDANTS

La poussée de la lame est un mouvement latéral, avant ou arrière soudain de la machine, qui peut se produire lorsque la lame se bloque ou s'accroche à un objet tel qu'un arbrisseau ou une souche d'arbre. Elle peut être suffisamment violente pour que la machine et/ou l'opérateur soient propulsés dans n'importe quelle direction et qu'il perde éventuellement le contrôle de la machine.

La poussée des lames et les risques qui en découlent peuvent être évités en prenant les précautions nécessaires, comme indiqué ci-dessous.




- Maintenez une prise ferme avec les deux mains sur la machine et positionnez vos bras pour résister à la poussée des lames. Placez votre corps sur le côté gauche de la machine. La poussée des lames peut augmenter le

risque de blessure en cas de mouvement inattendu de la machine. La poussée des lames peut être contrôlée par l'opérateur si les précautions nécessaires sont prises.

- Si la lame se bloque, ou si vous interrompez une coupe pour quelque raison que ce soit, éteignez la machine et maintenez-la immobile dans le matériau jusqu'à ce que la lame s'arrête complètement. Lorsque la lame se lie, n'essayez jamais de retirer la machine du matériau ou de tirer la machine vers l'arrière pendant que la lame est en mouvement, au risque de provoquer une poussée des lames. Recherchez et prenez des mesures correctives pour éliminer la cause du grippage de la lame.
- N'utilisez pas de lames émoussées ou endommagées. Les lames émoussées ou endommagées augmentent le risque de blocage ou d'accrochage à un objet, ce qui entraîne une poussée des lames.
- Maintenez toujours une bonne visibilité du matériau à couper. La poussée des lames est plus susceptible de se produire dans les zones où il est difficile de voir le matériau à couper.
- Si une autre personne s'approche de vous pendant que vous utilisez la machine, éteignez-la. En cas de poussée des lames, il y a un risque accru de blessure pour les autres personnes qui sont frappées par la lame en mouvement.









SYMBOLES

Les termes de mise en garde suivants et leur signification ont pour but d'expliquer le degré de risques associé à l'utilisation de ce produit.

SYMBOLE	SIGNAL	SIGNIFICATION
	DANGER :	Indique une situation dangereuse qui, si elle n'est pas évitée, aura pour conséquences des blessures graves ou mortelles.
	AVERTISSEMENT :	Indique une situation dangereuse qui, si elle n'est pas évitée, pourrait entraîner des blessures graves ou mortelles.
	ATTENTION :	Indique une situation dangereuse qui, si elle n'est pas évitée, pourrait entraîner des blessures légères ou de gravité modérée.
	AVIS :	(Sans symbole d'alerte de sécurité) Indique les informations jugées importantes sans toutefois représenter un risque de blessure (ex. : messages concernant les dommages matériels).

SYMBOLES

Certains des symboles ci-dessous peuvent être présents sur la produit. Veiller à les étudier et à apprendre leur signification. Une interprétation correcte de ces symboles permettra d'utiliser la produit plus efficacement et de réduire les risques.

SYMBOLE	NOM	EXPLICATION
	Symbole d'alerte de sécurité	Précautions destinées à assurer la sécurité.
	Lire le manuel d'utilisation	Pour réduire les risques de blessures, l'utilisateur doit lire et veiller à bien comprendre le manuel d'utilisation avant d'utiliser ce produit.
	Protections oculaire, auditive et casque	Porter une protection oculaire avec écrans latéraux certifiée conforme à la norme ANSI Z87.1, ainsi qu'une protection auditive et un casque lors de l'utilisation de cet outil.
	Gants	Porter des gants épais antidérapants lors de l'utilisation de l'outil.
	Chaussures de sécurité	Porter des chaussures de travail à semelle antidérapante lors de l'utilisation de l'outil.
	Ne laisser personne s'approcher	Ne jamais laisser quiconque se tenir à moins de 15 m (50 pi) de l'outil.
	Ricochet	Les objets projetés peuvent ricocher et infliger des blessures ou causer des dommages matériels.
	Ricochet de lame	Se méfier des ricochets de lame. Les outils conçus pour l'utilisation avec une lame portent ce symbole pour avertir des risques de ricochet.

CARACTÉRISTIQUES

FICHE TECHNIQUE

Largeur de coupe avec lame254 mm (10 po)

APPRENDRE À CONNAÎTRE L'ACCESSOIRE DE DÉBROUSSILLEUSE

Voir la figure 1.

La sécurité d'utilisation de ce produit exige la compréhension des informations apposées sur le produit et contenues dans ce manuel d'utilisation, ainsi que la connaissance du travail à exécuter. Avant d'utiliser ce produit, se familiariser avec toutes ses fonctions et règles de sécurité.

ASSEMBLAGE

DÉBALLAGE

Ce produit doit être assemblé.

- Retirer soigneusement les articles du carton. S'assurer que toutes les pièces figurant sur la **Liste de contrôle d'expédition** sont incluses.

AVERTISSEMENT :

Ne pas utiliser le produit si, en le déballant, vous constatez que des éléments figurant dans la **Liste de contrôle d'expédition** sont déjà assemblés. Certaines pièces figurant sur cette liste n'ont pas été assemblées par le fabricant et exigent une installation. Le fait d'utiliser un produit qui a été assemblé de façon inadéquate peut entraîner des blessures.

- Examiner soigneusement l'outil pour s'assurer que rien n'a été brisé ou endommagé en cours de transport.
- Ne pas jeter les matériaux d'emballage avant d'avoir soigneusement examiné l'outil et vérifié qu'il fonctionne correctement.
- Si des pièces sont manquantes ou endommagées, appeler le 1-800-525-2579.

LISTE DE CONTRÔLE D'EXPÉDITION

Accessoire de débroussailleuse

Poignée en « j »

Bandoulière

Sachet de quincaillerie

Couvercle de lame

Protection de la débroussailleuse

Outil de blocage de tête de coupe

Manuel d'utilisation

AVERTISSEMENT :

Si des pièces manquent ou sont endommagées, ne pas utiliser ce produit avant qu'elles aient été remplacées. Le non-respect de cette précaution peut entraîner des blessures graves.

AVERTISSEMENT :

Ne pas essayer de modifier ce produit ou de créer des accessoires non recommandés pour le produit. De telles altérations ou modifications sont considérées comme un usage abusif et peuvent créer des conditions dangereuses, risquant d'entraîner des blessures graves.

AVERTISSEMENT :

Ne pas enlever le fourreau de lame avant que l'accessoire d'élagage ne soit complètement assemblé et prêt à l'emploi. Le non-respect de ces mises en garde pourrait entraîner des blessures graves.

FIXATION DE LA PROTECTION DE LA DÉBROUSSAILLEUSE

Voir la figure 2.

NOTE : Installez la protection de la débroussailleuse avant de connecter l'accessoire à l'électrobrosse.

- Retirez le boulon de la protection de la débroussailleuse.
- Insérez la languette du support de montage dans la fente de la protection de la débroussailleuse.
- Alignez le trou de vis du support de montage avec le trou de vis de la protection de la débroussailleuse.
- Insérez le boulon à travers le support de montage et dans la protection de la débroussailleuse.
- Serrez fermement le boulon avec la rondelle de blocage et la rondelle plate.

MONTAGE DE L'ACCESSOIRE DE DÉBROUSSAILLEUSE SUR LE BLOC MOTEUR

Voir la figure 3.

AVERTISSEMENT :

Ne jamais installer ou ajuster un accessoire lorsque le moteur tourne. Ceci pourrait causer des blessures graves.

L'accessoire de débroussailleuse se monte sur le bloc moteur au moyen de coupleur.

- Retirer le capuchon de suspension de l'accessoire.
- Retirez le couvercle de lame. Rangez le couvercle de lame.
- Desserrer le bouton du coupleur de l'arbre du bloc moteur.
- Appuyer sur le bouton se trouvant sur l'accessoire de débroussailleuse. Aligner le bouton sur la rainure guide de l'arbre de l'accessoire et emboîter les deux arbres. Tourner l'accessoire de débroussailleuse jusqu'à ce que le bouton de verrouillage s'engage dans le trou de positionnement.
- Serrer le bouton fermement.

NOTE : Si les boutons ne s'engagent pas complètement dans les trous de positionnement, les arbres ne sont pas solidement maintenus l'un dans l'autre. Tourner légèrement les tube dans les deux sens jusqu'à ce que le bouton s'engage complètement.

ASSEMBLAGE

NOTE : Utiliser exclusivement le trou de positionnement spécifié pour cet accessoire.

AVERTISSEMENT :

S'assurer que le bouton est bien serré avant d'utiliser l'outil. Vérifier de temps à autre pour éviter le risque de blessures graves.

RETRAIT DE L'ACCESSOIRE DU BLOC MOTEUR

Retrait ou remplacement de l'accessoire :

- Arrêter le moteur ou du moteur électrique.
- Desserrer le bouton.
- Enfoncer le bouton et tourner les arbres pour retirer et séparer les extrémités.

INSTALLATION DE LA POIGNÉE EN « J »

Voir la figure 4.

La poignée d'« J » doit être utilisée pour assurer un maximum de contrôle et maximiser la sécurité de l'opérateur lors de l'utilisation du débroussailluse. Si le bloc-moteur sur lequel le débroussailluse est monté ne comporte pas une telle poignée, installer la poignée fournie.

- Placez la pince inférieure de la poignée en J sur la flèche du balancier au niveau de l'électrobrosse d'emplacement de la poignée, comme illustré. Insérez la languette de la poignée supérieure dans la fente de la poignée inférieure.
- Insérer l'extrémité de la poignée en J entre les colliers de manière à ce que les trous soient alignés et que la poignée soit placée à la gauche de l'utilisateur.
- Insérer le boulon à travers le collier et la poignée.
- Installer la rondelle plate, la rondelle frein et l'écrou à oreilles pour maintenir l'ensemble en place.
- Placer la poignée à l'endroit indiqué par l'étiquette apposée sur le tube de l'arbre moteur.
- Serrer l'écrou à oreilles solidement.

INSTALLATION DE LA BANDOULIÈRE ET DE SON DISPOSITIF D'ACCROCHAGE

Voir la figure 5.

AVERTISSEMENT :

Les débroussailluses doivent être en équilibre lorsque vous les utilisez. Il convient d'être prudent lors de la fixation de la sangle afin de maintenir l'équilibre opérationnel de l'outil. Le non-respect de ces instructions représente un risque de blessures graves ou de dommages aux biens.

AVERTISSEMENT :

Chaque emplacement de suspension de sangle doit être aligné pour maintenir l'équilibre. La lame ne doit pas entrer en contact avec le sol. Gardez toujours les deux mains sur les poignées lorsque la machine est en marche. Le non-respect de ces instructions représente un risque de blessures graves ou de dommages aux biens.

- L'emplacement de l'attache de la sangle du harnais d'épaule varie en fonction du poids total de l'outil lorsqu'il est fixé à une électrobrosse.
- Certaines électrobrosses sont munies d'une étiquette indiquant la position du cintre. Si l'électrobrosse est étiquetée, installez le crochet de harnais et ajustez le crochet entre ces étiquettes.
- L'outil est équilibré avec la lame de coupe à environ 7 pouces (200 mm) au-dessus du sol.

Installation du support de harnais d'épaule :

- Écartez les extrémités de l'accroche du harnais d'épaule pour l'élargir légèrement.
- Glissez l'accroche sur l'arbre de l'électrobrosse, juste derrière la poignée « J ».
- Serrez les extrémités de l'accroche pour les resserrer.
- Installez le boulon, la rondelle de blocage et le contre-écrou pour le fixer.
- Connecter le verrou du harnais d'épaule au crochet de la sangle.
- Faites glisser l'accroche de suspension vers le haut et vers le bas jusqu'à ce que la machine soit en équilibre avec la lame de coupe à une distance de 6 pouces à 8 pouces (152 mm à 204 mm) du sol.
- Serrez l'accroche du harnais pour le fixer.

UTILISATION

AVERTISSEMENT :

Ne pas laisser la familiarité avec le produit faire oublier la prudence. Ne pas oublier qu'une fraction de seconde d'inattention peut entraîner des blessures graves.

AVERTISSEMENT :

Toujours porter une protection oculaire avec écrans latéraux certifiée conforme à la norme ANSI Z87.1. Si cette précaution n'est pas prise, des objets peuvent être projetés dans les yeux et causer des lésions graves.

AVERTISSEMENT :

Ne pas utiliser d'outils ou accessoires non recommandés par le fabricant pour cet produit. L'utilisation de pièces et accessoires non recommandés peut entraîner des blessures graves.

AVIS :

Avant chaque utilisation, inspecter au complet le produit afin de s'assurer qu'aucune pièce (vis, écrous, boulons, chapeaux, etc.) n'est endommagée, manquante ou desserrée. Serrer solidement toutes les pièces de fixation et les chapeaux et ne pas utiliser le produit tant que toutes les pièces manquantes ou endommagées n'ont pas été remplacées. Pour obtenir de l'aide, veuillez communiquer avec le service à la clientèle ou un centre de réparations qualifié.

APPLICATIONS

Cet produit peut être utilisé pour les application ci-dessous :

- Conçue pour couper des herbes épaisses et plantes pulpeuses uniquement

AVERTISSEMENT :

Pour éviter le contact avec les parties brûlantes, ne jamais travailler avec le bas du moteur au-dessus du niveau de la taille.

UTILISATION DE LA DÉBROUSSAILLEUSE

Voir les figures 6 et 7.

Tenir la débroussailleuse avec la main droite sur la poignée arrière et la main gauche sur la poignée de « J ». Garder une prise ferme sur les deux poignées pendant le fonctionnement. La débroussailleuse doit être tenue dans une position confortable, la poignée à gâchette trouvant à peu près à hauteur de la hanche. Se tenir bien campé et en équilibre sur les deux pieds. Se tenir de façon à ne pas risquer d'être déséquilibré par un rebond de la lame.

Ajuster la bandoulière de façon à obtenir une position de travail confortable et réduire les risques de contact avec la lame.

S'assurer que la lame a complètement cessé de tourner avant de déposer la débroussailleuse.

RICOCHET DE LAME

Lorsqu'il est équipé d'une lame, utiliser cet outil avec la plus extrême prudence. Un ricochet de lame peut se produire lorsque celle-ci entre en contact avec un objet qu'elle ne peut pas couper. Ce contact peut causer un bref blocage de la lame, qui fait « ricocher » l'outil en direction opposée de l'objet heurté. Cette réaction peut être assez violente pour faire perdre le contrôle de l'outil. Un ricochet peut se produire à tout instant si la lame est bloquée, stoppe ou se coince. Ce problème est plus susceptible de se produire dans les endroits où il n'est pas possible de voir le matériau coupé. Pour faciliter la coupe et assurer la sécurité, travailler avec un mouvement de droite à gauche. Si la lame heurte un obstacle imprévu ou du bois, ceci peut réduire la force du ricochet.

LAME TRI-ARC®

La lame TRI-ARC® est conçue pour couper des herbes épaisses et plantes pulpeuses uniquement. Lorsqu'elle est émoussée, elle peut être retournée, ce qui double sa vie utile. Ne pas affûter la lame TRI-ARC®.

Utiliser exclusivement une lame TRI-ARC®, réf. 638006023, en vente dans les centres de réparations.

UTILISATION

TECHNIQUES DE COUPE - LAME

AVERTISSEMENT :

Lorsqu'une lame est utilisée, il est impératif de faire preuve de la plus extrême prudence pour assurer la sécurité. Lire les instructions de sécurité de la lame, au chapitre *Règles de sécurité particulières* plus haut dans ce manuel.

- Toujours tenir l'outil sur la droite, fermement et à deux mains. Tenir fermement les deux poignées.
- Se tenir bien campé et en équilibre sur les deux pieds. Se tenir de façon à ne pas risquer d'être déséquilibré par un rebond de la lame.

- Inspecter la zone de travail et la débarrasser de tout objet qui peut être éjecté par la lame ou s'y coincer, notamment les morceaux de verre, les cailloux, les morceaux de béton, de grillage, de bois, de métal, etc.
- Ne jamais utiliser une lame près de trottoirs, palissades, poteaux, bâtiments ou autres objets fixes.
- Ne jamais continuer d'utiliser une lame après avoir heurté un objet dur, sans vérifier qu'elle n'a pas été endommagée. Ne plus utiliser la lame si elle est endommagée.
- L'outil doit être utilisé avec un large mouvement de balayage de droite à gauche.
- N'utilisez que des lames approuvées pour l'utilisation de ce produit et répertoriées dans le manuel. L'utilisation d'une lame ou tête de coupe d'autre marque sur cette débroussailleuse pourrait entraîner des blessures graves.

ENTRETIEN

AVERTISSEMENT :

Avant d'inspecter, de nettoyer ou d'entretenir la machine, arrêtez le moteur et attendez que toutes les pièces mobiles s'immobilisent. Débranchez le fil de la bougie, le cordon d'alimentation ou retirez la batterie. Le non-respect de ces instructions peut entraîner des blessures graves ou des dégâts matériels.

AVERTISSEMENT :

Toujours porter une protection oculaire avec écrans latéraux certifiée conforme à la norme ANSI Z87.1. Si cette précaution n'est pas prise, des objets peuvent être projetés dans les yeux et causer des lésions graves.

AVERTISSEMENT :

Utiliser exclusivement des pièces recommandées ou équivalentes à celles d'origine pour les réparations. L'usage de toute autre pièce pourrait créer une situation dangereuse ou endommager l'outil.

AVIS :

Inspecter périodiquement au complet le produit afin de s'assurer qu'aucune pièce (vis, écrous, boulons, chapeaux, etc.) n'est endommagée, manquante ou desserrée. Serrer solidement toutes les pièces de fixation et les chapeaux et ne pas utiliser le produit tant que toutes les pièces manquantes ou endommagées n'ont pas été remplacées. Pour obtenir de l'aide, communiquer avec le service à la clientèle ou un centre de réparations qualifié.

ENTRETIEN GÉNÉRAL

Éviter d'utiliser des solvants pour le nettoyage des pièces en plastique. La plupart des matières plastiques peuvent être endommagées par divers types de solvants du commerce. Utiliser un chiffon propre pour éliminer la saleté, la poussière, l'huile, la graisse, etc.

AVERTISSEMENT :

Ne jamais laisser de liquides tels que le fluide de freins, l'essence, les produits à base de pétrole, les huiles pénétrantes, etc., entrer en contact avec les pièces en plastique. Les produits chimiques peuvent endommager, affaiblir ou détruire le plastique, ce qui peut entraîner des blessures graves.

ENTRETIEN

REPLACEMENT DE LA LAME TRI-ARC®

Voir les figures 8 et 9.

Dépose de la lame :

- Aligner la fente de la rondelle à épaulement supérieure sur la fente du carter d'engrenages.
- Insérer l'outil de blocage dans la fente de la rondelle à épaulement et le carter d'engrenages.
- Retirer l'écrou de lame en le tournant vers la droite (filetages à gauche).
- Retirez la rondelle de construction spéciale, la rondelle de couverture et la lame.

Installation de la lame :

- Installer la rondelle à épaulement sur l'arbre moteur, côté creux dirigé vers le pare-débris.
- Centrer la lame sur la rondelle à épaulement en s'assurant que la lame est bien à plat et que le moyeu en saillie s'engage dans le trou de la lame.
- Installez la rondelle de couverture avec le centre surélevé à l'opposé de la lame.
- Alignez les languettes de la rondelle de construction spéciale avec les fentes de la rondelle de couverture et installez.
- Installer l'écrou de lame sur l'arbre du carter d'engrenages.
- Insérer l'outil de blocage dans la rondelle à épaulement et le carter d'engrenages.
- Installer l'écrou de lame en le tournant vers la gauche (filetage à gauche).
- Serrez l'écrou de la lame et appliquez un serrage de 18 pi-lb au minimum.

INSTALLATION DE L'ANNEAU DE SUSPENSION

Voir la figure 10.

Il existe deux façons de suspendre l'accessoire pour le remisage.

- Pour installer l'anneau de suspension, appuyer sur le bouton et emboîter le capuchon sur l'extrémité de l'arbre d'accessoire. Tourner légèrement le capuchon dans un sens et l'autre pour enclencher le bouton.
- Le trou secondaire de l'arbre d'accessoire peut également être utilisé pour suspendre l'accessoire.

FIXATION DU COUVERCLE DE LA LAME

Voir la figure 11.

- Arrêtez la machine ou le moteur.
- Desserrez le bouchon.
- Enfoncez le bouton et tournez les arbres pour les retirer et séparer les extrémités.
- Placez l'une des pointes de la lame sous les languettes du couvercle de la lame.
- Répétez les étapes pour les deux autres extrémités de la lame.
- Poussez le centre du couvercle de la lame sur la lame de manière à ce que les languettes soient bien fixées au centre de la lame.

REMISAGE DE L'ACCESSOIRE

- Nettoyer soigneusement l'accessoire et le graisser avant le remisage.
- Installez le couvercle de la lame.
- Ranger l'accessoire dans un endroit sec, bien aéré et inaccessible aux enfants.
- La tenir à l'écart de produits corrosifs, tels que les produits chimiques de jardinage et le sel de dégivrage.

Ce produit est accompagné d'une garantie limitée de trois (3) ans pour utilisation personnel, familiales ou domestiques (90 jours pour utilisation affaires ou commerciaux). Pour obtenir les détails de la garantie, visiter le site www.ryobitools.com ou appeler (sans frais) au 1-800-525-2579.

REGLAS DE SEGURIDAD GENERALES



ADVERTENCIA:

Lea y comprenda todas las instrucciones. El incumplimiento de las instrucciones señaladas abajo puede causar descargas eléctricas, incendios y lesiones serias.

GUARDE ESTAS INSTRUCCIONES

- Lea detenidamente estas instrucciones y las instrucciones para su cabezal motor antes de utilizar el accesorio.
- Familiarícese con la herramienta. Lea y comprenda el manual del operador y observe las advertencias y etiquetas de instrucciones adheridas a la herramienta.
- No permita que utilicen esta unidad niños ni personas carentes de la debida instrucción para su manejo.
- Cuando utilice este producto, siempre póngase protección ocular con protección lateral con la marca de cumplimiento de la norma ANSI Z87.1, junto con protección auditiva.
- Póngase pantalones, camisa de mangas largas, botas y guantes gruesos. No se ponga ropa holgada, pantalones cortos, joyería de ningún tipo ni ande descalzo.
- Recójase el cabello si lo tiene largo, de manera que le quede arriba de los hombros para evitar que se enrede en las piezas en movimiento.
- Mantenga a todos los circunstantes, niños y animales por lo menos a 15 m (50 pies) de distancia. Debe exhortarse a los circunstantes a ponerse protección para los ojos.
- Permanezca alerta, preste atención a lo que esté haciendo, y aplique el sentido común al utilizar herramientas eléctricas. No utilice la herramienta si está cansado o se encuentra bajo los efectos de alguna droga, alcohol o medicamento. Un momento de inatención al utilizar una herramienta eléctrica puede causar lesiones corporales serias.
- No utilice este producto si no hay luz suficiente.
- No estire el cuerpo para alcanzar mayor distancia. Mantenga una postura firme y buen equilibrio en todo

momento. Una postura firme y un buen equilibrio permiten un mejor control de la herramienta en situaciones inesperadas.

- Mantenga todas las partes del cuerpo alejadas de toda pieza móvil.
- No toque las áreas alrededor del silenciador o del cilindro del cabezal motor. Estas piezas se calientan durante el funcionamiento. La inobservancia de esta advertencia puede causar lesiones serias.
- Siempre apague el motor y desconecte el cable de la bujía o desconecte la unidad del suministro de corriente antes de instalar cualquier accesorio o realizar cualquier ajuste.
- Inspeccione la unidad antes de cada uso para verificar que no haya pernos sueltos no partes dañadas o faltantes. Efectúe las correcciones necesarias antes de utilizar el accesorio. La inobservancia de esta advertencia puede causar lesiones serias.
- Sólo utilice piezas de repuesto del fabricante recomendados o equivalentes. De lo contrario puede originarse un mal desempeño de la herramienta y lesiones corporales, además de anularse la garantía.
- En ninguna circunstancia, use accesorio o accesorio alguno en este producto, que no se haya suministrado con el producto mismo, o que no esté identificado como apropiado para el uso con este producto en el manual del operador.
- Evite los entornos peligrosos de trabajo. No use el accesorio en lugares húmedos o mojados. No lo use en la lluvia.
- Asegúrese de que la manija esté montada de acuerdo con las instrucciones de montaje de este manual.

CUANDO UTILICE UN CABEZAL ELÉCTRICO A BATERÍA:

- Úselo solo con baterías Ryobi P102, P107, P108, P189, P190, P191, P192, P197, PBP002, PBP003, PBP004, PBP005 o PBP006 de 18 V, U OP40201, OP40204, OP40261, OP40301, OP40401, OP40404, OP40501, OP40601, OP40602, OP40603, OP40604, OP40605, OP40752, OP40753 u OP40804 de 40 V, según corresponda con su cabezal eléctrico Ryobi.

REGLAS DE SEGURIDAD DE LA DESBROZADORA

- No utilice la máquina en condiciones climáticas adversas, especialmente cuando exista riesgo de rayos. Esto disminuye el riesgo de ser alcanzado por un rayo.
- Inspeccione minuciosamente el área donde se utilizará la máquina en busca de vida silvestre. La máquina puede dañar a animales salvajes durante su funcionamiento.

REGLAS DE SEGURIDAD DE LA DESBROZADORA

- Inspeccione minuciosamente el área donde se utilizará la máquina y retire todas las piedras, palos, alambres, huesos y otros objetos extraños. Los objetos arrojados pueden causar lesiones personales.
- Antes de usar la máquina, siempre inspeccione visualmente para ver que el cortador o la cuchilla y el conjunto del cortador o de la cuchilla no estén dañados. Las piezas dañadas aumentan el riesgo de lesiones.
- Siga las instrucciones para cambiar los accesorios. Las tuercas o pernos que sujeten la cuchilla mal colocados pueden dañar la hoja o hacer que se desprenda.
- La velocidad de rotación nominal de la cuchilla debe ser al menos igual a la velocidad de rotación máxima que indica la máquina. Las cuchillas que funcionen más rápido que su velocidad de rotación nominal pueden romperse y volar en pedazos.
- Utilice protección para los ojos, los oídos, la cabeza y las manos. Un equipo de protección adecuado reducirá las lesiones personales causadas por el material desprendido o contacto accidental con la línea de corte o la cuchilla.
- Al usar la máquina, utilice siempre calzado protector y antideslizante. No opere la máquina descalzo o con sandalias abiertas. Esto reduce la posibilidad de lesiones en los pies por el contacto con los cortadores o líneas en movimiento.
- Mientras opera la máquina, use siempre calzado de seguridad. No opere la máquina descalzo o con sandalias abiertas. Esto reduce la posibilidad de lesiones en los pies por el contacto con un cortador, hilo o cuchilla en movimiento.
- Al usar la máquina, use siempre pantalones largos. La piel expuesta aumenta la probabilidad de sufrir lesiones por objetos arrojados.
- Mantenga alejadas a otras personas mientras opera la máquina. El material arrojado puede provocar lesiones personales graves.
- Utilice siempre las dos manos al operar la máquina. Sostener la máquina con ambas manos evitará la pérdida de control.
- Sostenga la máquina únicamente por las superficies de agarre aisladas, ya que la línea de corte o la cuchilla pueden entrar en contacto con cables ocultos. La línea de corte o las cuchillas que entren en contacto con un cable electrificado pueden hacer que las partes metálicas expuestas de la máquina se electrifiquen, lo que podría provocar una descarga eléctrica al operador.
- Mantenga siempre un equilibrio adecuado y opere la máquina sólo cuando esté parado en el suelo. Las superficies resbaladizas o inestables pueden provocar una pérdida de equilibrio o control de la máquina.
- No opere la máquina en pendientes excesivamente pronunciadas. Esto reduce el riesgo de pérdida de control, resbalones y caídas que puedan provocar lesiones personales.
- Cuando trabaje en pendientes, asegúrese siempre de estar firme, trabaje siempre a lo largo de la superficie de las pendientes, nunca hacia arriba o hacia abajo y tenga extrema precaución al cambiar de dirección. Esto reduce el riesgo de pérdida de control, resbalones y caídas que puedan provocar lesiones personales.
- Mantenga todas las partes del cuerpo alejadas del cortador, la línea o la cuchilla cuando la máquina esté en funcionamiento. Antes de encender la máquina, asegúrese de que el cortador, la línea o la cuchilla no estén en contacto con nada. Un momento de falta de atención mientras opera la máquina puede provocar lesiones a usted o a otras personas.
- No opere la máquina por encima de la altura de la cintura. Esto ayuda a evitar el contacto involuntario con el cortador o la cuchilla, y permite un mejor control de la máquina en situaciones inesperadas.
- Al cortar maleza o árboles jóvenes que estén bajo tensión, esté atento a la recuperación elástica. Cuando se libera la tensión en las fibras de la madera, el cepillo o el árbol joven pueden golpear al operador y/o hacer que la máquina pierda el control.
- Tenga mucho cuidado al cortar maleza y árboles jóvenes. El material delgado puede quedar enganchado con la hoja y ser lanzado hacia usted o hacerle perder el equilibrio.
- Mantenga el control de la máquina y no toque los cortadores, líneas o cuchillas ni otras piezas móviles peligrosas mientras aún estén en movimiento. Esto reduce el riesgo de lesiones por piezas móviles.
- Al retirar material atascado o realizar tareas de servicio a la máquina, asegúrese de que todos los interruptores de alimentación estén apagados y que la batería o el capuchón de la bujía estén desconectados. El arranque inesperado de la máquina mientras se retira material atascado o se realizan tareas de mantenimiento puede provocar lesiones personales graves.
- Transporte la máquina apagada y alejada del cuerpo. La manipulación adecuada de la máquina reducirá la probabilidad de contacto accidental con un cortador, la línea o la cuchilla en movimiento.

REGLAS DE SEGURIDAD DE LA DESBROZADORA

- Al transportar o almacenar la máquina, coloque siempre la funda sobre las cuchillas metálicas. La manipulación adecuada de la máquina reducirá la probabilidad de contacto accidental con la cuchilla.
- Utilice únicamente cortadores, líneas, cabezales de corte y cuchillas de repuesto especificados por el fabricante. Las piezas de repuesto incorrectas pueden aumentar el riesgo de roturas y lesiones.

CAUSAS DE CONTRAGOLPE DE LA CUCHILLA Y ADVERTENCIAS RELACIONADAS

El contragolpe de la cuchilla es un movimiento repentino de la máquina hacia los lados, hacia adelante o hacia atrás que puede ocurrir cuando la cuchilla se atasca o se engancha en un objeto, como un árbol joven o un tocón de árbol. Puede ser lo suficientemente violento como para hacer que la máquina y/o el operador sean impulsados en cualquier dirección y posiblemente pierdan el control de la máquina.

El contragolpe de la cuchilla y los peligros relacionados se pueden evitar tomando las precauciones adecuadas que se detallan a continuación.

- Mantenga un agarre firme con ambas manos sobre la máquina y coloque los brazos de modo que pueda resistir un contragolpe. Coloque el cuerpo del lado izquierdo de la

máquina. El contragolpe de la cuchilla puede aumentar el riesgo de lesiones, debido a un movimiento inesperado de la máquina. El operador puede controlar un contragolpe si toma las precauciones adecuadas.

- Si la cuchilla se atasca, o al interrumpir un corte por cualquier motivo, apague la máquina y manténgala inmóvil en el material hasta que la cuchilla se detenga por completo. Mientras la cuchilla esté atascada, nunca intente retirar la máquina del material ni tire de la máquina hacia atrás con la cuchilla en movimiento; de lo contrario, puede producirse un contragolpe de la cuchilla. Investigue y tome acciones correctivas para eliminar la causa del atasco de la cuchilla.
- No utilice cuchillas desafiladas o dañadas. Las cuchillas desafiladas o dañadas aumentan el riesgo de atascos o enganches con un objeto, lo que puede provocar un contragolpe.
- Mantenga siempre una buena visibilidad del material que está cortando. Es más probable que un contragolpe de la cuchilla ocurra en áreas donde resulte difícil ver el material que corta.
- Si otra persona se le acerca mientras utiliza la máquina, apáguela. En caso de contragolpe de la cuchilla, existe un mayor riesgo de lesiones para otras personas que sean golpeadas por la cuchilla en movimiento.









SÍMBOLOS

Las siguientes palabras de señalización y sus significados tienen el objeto de explicar los niveles de riesgo relacionados con este producto.

SÍMBOLO	SEÑAL	SIGNIFICADO
	PELIGRO:	Indica una situación peligrosa, la cual, si no se evita, causará la muerte o lesiones serias.
	ADVERTENCIA:	Indica una situación peligrosa, la cual, si no se evita, podría causar la muerte o lesiones serias.
	PRECAUCIÓN:	Indica una situación peligrosa la cual, si no se evita, puede causar lesiones leves o moderadas.
	AVISO:	(Sin el símbolo de alerta de seguridad) Indica la información que se considera importante, pero no relacionada con lesiones potenciales (por ej. en relación a daños a la propiedad).

SÍMBOLOS

Es posible que se empleen en esta producto algunos de los siguientes símbolos. Le suplicamos estudiarlos y aprender su significado. Una correcta interpretación de estos símbolos le permitirá utilizar mejor y de manera más segura la producto.

SÍMBOLO	NOMBRE	EXPLICACIÓN
	Símbolo de alerta de seguridad	Precauciones para su seguridad.
	Lea el manual del operador	Para reducir el riesgo de lesiones, el usuario debe leer y comprender el manual del operador antes de usar este producto.
	Póngase protección para los ojos, los oídos y la cabeza	Al utilizar este equipo, póngase protección para los ojos con protección lateral con la marca de cumplimiento de la norma ANSI Z87.1, así como protección para los oídos y la cabeza.
	Póngase guantes	Al manejar este equipo póngase guantes protectores antideslizantes de uso pesado.
	Póngase calzado de seguridad	Cuando utilice este equipo póngase zapatos de seguridad antideslizantes.
	Mantenga alejadas a las personas presentes	Mantenga a los circunstantes a una distancia mínima de 15 m (50 pies).
	Rebote	Cualquier objeto lanzado puede rebotar y producir lesiones personales o daños físicos.
	Contragolpe de la hoja de corte	Tenga cuidado con el contragolpe de la cuchilla. Los productos autorizados para usarse con cuchilla muestran este símbolo de alerta sobre el contragolpe de la cuchilla.

CARACTERÍSTICAS

ESPECIFICACIONES DEL PRODUCTO

Anchura del corte de la cuchilla254 mm (10 pulg.)

FAMILIARÍCESE CON EL ACCESORIO PARA DESBROZADORA

Vea la figura 1.

Para usar este producto con la debida seguridad se debe comprender la información indicada en la producto misma y en este manual, y se debe comprender también el trabajo que intenta realizar. Antes de usar este producto, familiarícese con todas las características de funcionamiento y normas de seguridad del mismo.

ARMADO

DESEMPAQUETADO

Este producto requiere armarse.

- Retire cuidadosamente los artículos de la caja. Asegúrese de que estén presentes todos los artículos enumerados en la **Lista de empaquetado**.

ADVERTENCIA:

No utilice este producto si alguna pieza incluida en la **Lista de empaquetado** ya está ensamblada al producto cuando lo desempaqueta. El fabricante no ensambla las piezas de esta lista en el producto. Éstas deben ser instaladas por el usuario. El uso de un producto que puede haber sido ensamblado de forma inadecuada podría causar lesiones personales graves.

- Inspeccione cuidadosamente el producto para asegurarse de que no haya sufrido roturas o daños durante el envío.
- No deseche el material de empaquetado hasta que haya inspeccionado cuidadosamente la producto y la haya utilizado satisfactoriamente.
- Si hay piezas dañadas o faltantes, le suplicamos llamar al 1-800-525-2579, donde le brindaremos asistencia.

LISTA DE EMPAQUETADO

Accesorio para desbrozadora

Conjunto de la manija "J"

Correa para el hombro

Bolsa de piezas de ferretería

Cubierta de la cuchilla

Protector de desbrozadora

Herramienta de fijación del cabezal de engranajes

Manual del operador

ADVERTENCIA:

Si falta o está dañada alguna pieza, no utilice este producto sin haber reemplazado la pieza. La inobservancia de esta advertencia puede causar lesiones graves.

ADVERTENCIA:

No intente modificar este producto ni hacer accesorios no recomendados para la misma. Cualquier alteración o modificación constituye maltrato el cual puede causar una condición peligrosa, y como consecuencia posibles lesiones corporales serias.

ADVERTENCIA:

Si falta o está dañada alguna pieza, no utilice este producto sin haber reemplazado la pieza. La inobservancia de esta advertencia puede causar lesiones graves.

COLOCACIÓN DEL PROTECTOR DE LA DESBROZADORA

Vea la figura 2.

NOTA: Instale el protector de la desbrozadora antes de conectar el accesorio al cabezal eléctrico.

- Retire el perno del protector de la desbrozadora.
- Inserte la lengüeta del soporte de montaje en la ranura del protector de la desbrozadora.
- Alinee el orificio para tornillos del soporte de montaje con el orificio para tornillos del protector de la desbrozadora.
- Inserte el perno a través del soporte de montaje y dentro del protector de la desbrozadora.
- Ajuste el perno firmemente con la arandela de seguridad y la arandela plana.

MONTAJE DEL ACCESORIO PARA DESBROZADORA EN EL CABEZAL MOTOR

Vea la figura 3.

ADVERTENCIA:

Nunca una ni ajuste ningún accesorio mientras esté funcionando el cabezal motor. Si no se detiene el motor podría causar lesiones personales graves.

El accesorio para desbrozadora se conecta al motor mediante dispositivo acoplador.

- Retire la tapa de suspensión del accesorio.
- Retire la cubierta de la cuchilla. Guarde la cubierta de la cuchilla.
- Afloje la perilla en el acoplador del eje del cabezal motor.
- Oprima el botón situado en el eje del accesorio para desbrozadora. Alinee el botón con el hueco guía situado en el acoplador del eje del accesorio y con un movimiento de deslizamiento una los dos ejes. Gire el accesorio para desbrozadora hasta que el botón se trabe en el orificio de posicionamiento.
- Apriete firmemente la perilla.

NOTA: Si los botones no se sueltan completamente en el orificio de posicionamiento, significa que los ejes no están bien asegurados en su lugar. Gire levemente los ejes de un lado a otro hasta que el botón quede asegurado en su lugar.

NOTA: Use solamente el orificio posicionador especificado para este accesorio.

ARMADO

ADVERTENCIA:

Asegúrese de que esté bien apretada la perilla antes de utilizar el equipo. Verifique periódicamente el apriete de la misma durante el uso para evitar lesiones serias.

DESMONTAJE DEL ACCESORIO DEL CABEZAL MOTOR

Para desmontar o cambiar el accesorio:

- Apague el motor o el motor eléctrico.
- Afloje la perilla.
- Oprima el botón y gire los ejes para separar los extremos de los mismos.

MONTAJE DEL MANIJA “J”

Vea la figura 4.

La manija de “J” se debe utilizar para asegurar el máximo control y optimizar la seguridad del operador al utilizar el desbrozadora. Si el cabezal de potencia al cual se acoplará el accesorio el desbrozadora no tiene un mango como tal, instale el mango suministrado.

- Coloque la abrazadera del mango en J inferior en el brazo del cabezal eléctrico en la etiqueta de ubicación del mango, como se muestra. Inserte la lengüeta de la abrazadera del mango en J superior en la ranura de la abrazadera del mango en J inferior.
- Coloque el extremo del mango en J entre las mordazas para que los orificios se alineen y el mango quede ubicado a la izquierda del operador.
- Empuje el perno a través de la mordaza y del mango.
- Instale la arandela plana, la arandela de seguridad y la tuerca de mariposa para sujetar el conjunto en posición.
- Ajuste la posición del mango de acuerdo con el área que indica la etiqueta en el alojamiento del eje de impulsión.
- Apriete la tuerca de mariposa firmemente.

CÓMO INSTALAR LA CORREA PARA EL HOMBRO Y EL COLGADOR

Vea la figura 5.

ADVERTENCIA:

Las desbrozadoras deben usarse en estado equilibrado. Se debe tener precaución al colocarse la correa para colgar para mantener el equilibrio operativo de la herramienta. Si no lo hace, puede sufrir lesiones personales graves y ocasionar daños materiales.

ADVERTENCIA:

Las ubicaciones de cada colgador de correa deben estar alineadas para mantener el equilibrio. La cuchilla no debe tocar el suelo. Mantenga siempre ambas manos en las manijas cuando use la herramienta. Si no lo hace, puede sufrir lesiones personales graves y ocasionar daños materiales.

- La ubicación del colgador de la correa del arnés para hombros varía según el peso total de la herramienta cuando se conecta a un cabezal eléctrico.
- Algunos modelos de cabezales eléctricos tienen etiquetas de posición de colgador. Si el cabezal eléctrico tiene una etiqueta, instale el colgador del arnés y ajústelo entre esas etiquetas.
- La herramienta se equilibra con la cuchilla de corte aproximadamente a 200 mm (7 pulg.) del suelo.

Para instalar el colgador del arnés para hombros:

- Separe los extremos del colgador del arnés de hombro para expandirlo ligeramente.
- Deslice el colgador sobre el eje del cabezal eléctrico inmediatamente detrás del mango en “J”.
- Apriete los extremos del gancho para volver a ajustarlos.
- Instale el perno, la arandela de seguridad y la contratuerca para asegurar.
- Conecte el pestillo del arnés para hombros al colgador de correa.
- Deslice la abrazadera del colgador hacia arriba y hacia abajo hasta que la unidad se equilibre con la cuchilla de la cortadora a 152 mm a 204 mm del suelo.
- Ajuste el colgador del arnés para asegurarlo.

FUNCIONAMIENTO

ADVERTENCIA:

No permita que su familiarización con las productos lo vuelva descuidado. Tenga presente que un descuido de un instante es suficiente para causar una lesión grave.

ADVERTENCIA:

Siempre póngase protección ocular con la marca de cumplimiento de la norma ANSI Z87.1 junto con protección para los oídos. La inobservancia de esta advertencia puede permitir que los objetos lanzados hacia los ojos y otros provocar lesiones graves.

ADVERTENCIA:

No utilice ningún accesorio o accesorio no recomendado por el fabricante de este producto. El empleo de accesorios o accesorios no recomendados podría causar lesiones serias.

AVISO:

Antes de cada uso, inspeccione todo el producto para detectar partes dañadas, faltantes o sueltas, como tornillos, tuercas, pernos, tapas, etc. Apriete firmemente todos los sujetadores y las tapas y no accione este producto hasta que todas las partes faltantes o dañadas sean reemplazadas. Póngase en contacto con el servicio al cliente o con un centro de servicio calificado para obtener ayuda.

APLICACIONES

Esta herramienta puede emplearse para los fines enumerado abajo:

- Sólo es adecuada para cortar maleza espesa y tallos pulposos

ADVERTENCIA:

Para evitar quemaduras causadas por tocar superficies calientes, al utilizar esta unidad nunca coloque la parte inferior de la misma arriba del nivel de la cintura.

UTILIZACIÓN DE LA DESBROZADORA

Vea las figuras 6 y 7.

Sujete la desbrozadora con la mano derecha en el mango trasero y coloque la mano izquierda en el mango de "J". Sujete firmemente la unidad con ambas manos durante la operación. Se recomienda sujetar la desbrozadora en una posición cómoda, con el mango de gatillo aproximadamente a la altura de la cadera. Mantenga la sujeción y equilibre en ambos pies. Adopte una postura tal que una reacción de contragolpe de la cuchilla no le haga perder el equilibrio.

Ajuste la correa para el hombro de tal manera que coloque la desbrozadora en una posición de manejo cómoda y para asegurarse de que la correa reduzca el riesgo de tocar la cuchilla con alguna parte del cuerpo.

Antes de asentar la desbrozadora, verifique que la cuchilla se ha detenido por completo.

CONTRAGOLPE DE LA CUCHILLA

Tenga extrema precaución al utilizar la cuchilla con esta unidad. El contragolpe de la cuchilla es la reacción que puede ocurrir cuando la hoja de corte en su movimiento giratorio toca un objeto que no puede cortar. Este contacto puede causar que la cuchilla se detenga durante un instante, y súbitamente "aviente" la unidad alejándola del objeto que tocó. Esta reacción puede ser de violencia suficiente para causar que el operador pierda el control de la unidad. El contragolpe de la cuchilla puede ocurrir sin ninguna señal previa si la cuchilla se engancha, se traba o se atasca. Esto tiene más probabilidad de ocurrir en áreas donde es difícil ver el material que está cortándose. Para mayor facilidad de corte y seguridad, corte las hierbas de derecha a izquierda con la desbrozadora. En caso de encontrar un objeto inesperado o material leñoso, de esta manera podría reducir el contragolpe de la cuchilla.

CUCHILLA TRI-ARC®

La cuchilla TRI-ARC® sólo es adecuada para cortar maleza espesa y tallos pulposos. Cuando la cuchilla pierda el filo, puede voltearse para prolongar la vida de servicio de la misma. No afile la cuchilla TRI-ARC®.

Sólo utilice la cuchilla TRI-ARC®, número de pieza 638006023, la cual se encuentra disponible en su centro de servicio.

FUNCIONAMIENTO

TÉCNICA DE CORTE - CON CUCHILLA

ADVERTENCIA:

Debe tenerse un cuidado extremo para asegurarse de manejar la unidad de forma segura al utilizar cuchillas. Lea la información de seguridad para el manejo seguro de la unidad al utilizar cuchillas; consulte el apartado *Reglas de seguridad específicas* más arriba en este manual.

- Al utilizar la unidad siempre manténgala firmemente con ambas manos a su lado derecho. Sujete firmemente ambos mangos.
- Mantenga la sujeción y equilibre en ambos pies. Adopte una postura tal que una reacción de contragolpe de la cuchilla no lo haga perder el equilibrio.

- Inspeccione y despeje el área de todo objeto oculto como vidrio, piedras, hormigón, cerca, alambre, madera, metal, etc. que pudiese enredarse con la cuchilla o ser lanzado por ella.
- Nunca utilice ninguna cuchilla cerca aceras, cercas, postes, edificaciones ni de ningún objeto inamovible.
- Nunca utilice ninguna cuchilla después de haber tocado con ella un objeto duro sin inspeccionarla después para ver si sufrió daños. No la utilice si detecta cualquier tipo de daño.
- La unidad se utiliza para cortar de derecha a izquierda con un movimiento amplio de barrido de lado a lado.
- Utilice únicamente cuchillas aprobadas para usar con este producto y mencionadas en el manual. Instalar una cuchilla o cabezal de corte de cualquier otra marca en esta desbrozadora podría producir lesiones corporales serias.

MANTENIMIENTO

ADVERTENCIA:

Antes de inspeccionar, limpiar o reparar la máquina, apague el motor y espere a que se detengan todas las piezas en movimiento. Desconecte el cable de la bujía, el cable de alimentación o retire la batería. El incumplimiento de estas instrucciones puede provocar lesiones personales graves o daños materiales.

ADVERTENCIA:

Siempre póngase protección ocular con la marca de cumplimiento de la norma ANSI Z87.1 junto con protección para los oídos. La inobservancia de esta advertencia puede permitir que los objetos lanzados hacia los ojos y otros provocarle lesiones graves.

ADVERTENCIA:

Al dar servicio a la unidad, utilice piezas de repuesto que cumplen o superan las especificaciones del producto original. El empleo de piezas diferentes podría causar un peligro o dañar el producto.

AVISO:

Inspeccione periódicamente todo el producto para detectar partes dañadas, faltantes o sueltas, como tornillos, tuercas, pernos, tapas, etc. Apriete firmemente todos los sujetadores y las tapas y no accione este producto hasta que todas las partes faltantes o dañadas sean reemplazadas. Póngase en contacto con el servicio al cliente o con un centro de servicio calificado para obtener ayuda.

MANTENIMIENTO GENERAL

Evite el empleo de solventes al limpiar piezas de plástico. La mayoría de los plásticos son susceptibles a diferentes tipos de solventes comerciales y pueden resultar dañados. Utilice paños limpios para eliminar la suciedad, el polvo, el aceite, la grasa, etc.

ADVERTENCIA:

No permita en ningún momento que fluidos para frenos, gasolina, productos a base de petróleo, aceites penetrantes, etc., lleguen a tocar las piezas de plástico. Las sustancias químicas pueden dañar, debilitar o destruir el plástico, lo cual a su vez puede producir lesiones corporales serias.

MANTENIMIENTO

REEMPLAZO DE LA HOJA TRI-ARC®

Vea las figuras 8 y 9.

Para desmontar la hoja:

- Alinee la ranura de la arandela de brida con la ranura del cabezal de engranajes.
- Coloque la herramienta de fijación del cabezal de engranajes a través de la ranura de la arandela de brida y de dicho cabezal.
- Retire la tuerca de la hoja de corte; para ello, gírela hacia la derecha (tiene rosca izquierda).
- Retire la arandela de construcción especial, la arandela de la cubierta y la cuchilla.

Para instalar la hoja:

- Coloque la arandela de brida en el eje de los engranajes con el lado hueco hacia la guarda de la desbrozadora.
- Centre la hoja de corte en la rondana de brida, asegurándose de que la hoja quede bien asentada y el cubo resaltado pase por el orificio de la hoja.
- Instale la arandela de la cubierta con el centro elevado alejado de la cuchilla.
- Alinee las lengüetas de la arandela de construcción especial con las ranuras de la arandela de la cubierta y proceda con la instalación.
- Coloque la tuerca de la hoja de corte en el eje de engranajes.
- Introduzca la herramienta de fijación del cabezal a través de la rondana de brida y del cabezal de engranajes.
- Instale la tuerca de la cuchilla; para ello, gírela hacia la izquierda (tiene rosca izquierda).
- Apriete la tuerca de la cuchilla y aplique un par de 24,40 Nm como mínimo.

MONTAJE DEL COLGADOR DE ALMACENAMIENTO

Vea la figura 10.

Hay dos formas de colgar el accesorio para guardarlo.

- Para usar la tapa de suspensión, oprima el botón y coloque la tapa en el extremo del eje del accesorio. Gire levemente la tapa de un lado a otro hasta que quede asegurado en su lugar el botón.
- El orificio secundario del eje del accesorio también se puede utilizar para colgarlo.

COLOCACIÓN DE LA CUBIERTA DE LA CUCHILLA

Vea la figura 11.

- Pare el motor.
- Afloje la perilla.
- Presione el botón y gire los ejes para quitar y separar los extremos.
- Coloque una punta de la cuchilla debajo de las lengüetas de la cubierta de la cuchilla.
- Repita los pasos para las dos puntas de cuchilla restantes.
- Empuje el centro de la cubierta de la cuchilla sobre la cuchilla para que las lengüetas queden seguras en el centro de la cuchilla.

ALMACENAMIENTO DEL ACCESORIO

- Limpie el accesorio completamente y lubríquela antes de guardarla.
- Instale la cubierta de la cuchilla.
- Guarde el accesorio en un espacio bien ventilado inaccesible a los niños.
- Mantenga la unidad alejada de agentes corrosivos como los productos químicos para el jardín y las sales para derretir el hielo.

Este producto tiene una garantía limitada de tres años para fines personales, familiares o domésticos (90 días para usos trabajo o comercial). Para obtener detalles sobre la garantía, diríjase a www.ryobitools.com o llame sin cargo al 1-800-525-2579.



OPERATOR'S MANUAL

MANUEL D'UTILISATION / MANUAL DEL OPERADOR

BRUSH CUTTER ATTACHMENT

ACCESSOIRE DE DÉBROUSSAILLEUSE / ACCESORIO PARA DESBROZADORA

RYBRC

- **PARTS AND SERVICE:** Prior to requesting service or purchasing replacement parts, please obtain your item, manufacturing, and serial numbers from the product data plate.

ITEM NO.* _____ **MANUFACTURING NO.** _____
SERIAL NO. _____

** Model/item number on product may have additional letters at the end. These letters designate manufacturing information and should be provided when calling for service.*

HOW TO OBTAIN REPLACEMENT PARTS: Replacement parts can be purchased online at www.ryobitools.com or by calling 1-800-525-2579. Replacement parts can also be obtained at one of our service centers.

HOW TO LOCATE A SERVICE CENTER: Service centers can be located online at www.ryobitools.com or by calling 1-800-525-2579.

HOW TO OBTAIN CUSTOMER OR TECHNICAL SUPPORT: To obtain customer or technical support please contact us at 1-800-525-2579.

RYOBI is a trademark of Ryobi Limited and is used pursuant to a license granted by Ryobi Limited.

- **PIÈCES ET SERVICE :** Avant de faire la demande de service ou l'achat de pièces de remplacement, veuillez obtenir le numéro d'article, le numéro de fabrication et le numéro de série à partir de la plaque de données du produit.

NUMÉRO D'ARTICLE* _____ **NUMÉRO DE FABRICATION** _____
NUMÉRO DE SÉRIE _____

** Le numéro de modèle/article sur le produit peut contenir des lettres supplémentaires à la fin. Ces lettres désignent les informations du fabricant et doivent être fournies lors d'un appel de demande de service.*

COMMENT OBTENIR LES PIÈCES DE REMPLACEMENT : Les pièces de remplacement peuvent être achetées en ligne sur le site www.ryobitools.com ou par téléphone au 1-800-525-2579. Les pièces de remplacement peuvent être obtenues à un de nos centres de service.

COMMENT TROUVER UN CENTRE DE SERVICE : Les centres de service peuvent être localisés en ligne au www.ryobitools.com ou en téléphonant au 1-800-525-2579.

COMMENT OBTENIR DE L'AIDE EN CONTACTANT LE SERVICE À LA CLIENTÈLE : Pour contacter le service à la clientèle pour une question technique ou pour tout autre renseignement, veuillez nous téléphoner au 1-800-525-2579.

RYOBI est une marque de Ryobi Limited et est utilisée en vertu d'une licence accordée par Ryobi Limited.

- **PIEZAS DE REPUESTO Y SERVICIO:** Antes de solicitar servicio técnico o comprar piezas de repuesto, obtenga su número de artículo, el número de fabricación y el número de serie de la placa de datos del producto.

NÚMERO DE ARTÍCULO* _____ **NÚMERO DE FABRICACIÓN** _____
NÚMERO DE SERIE _____

** El número de modelo/artículo que figura en el producto podría tener letras adicionales al final. Estas designan información de fabricación y deben suministrarse cuando llame para obtener asistencia o servicio.*

CÓMO OBTENER PIEZAS DE REPUESTO: Las piezas de repuesto se pueden comprar en nuestro sitio en la red mundial, en la dirección www.ryobitools.com o llamando al 1-800-525-2579. Las piezas de repuesto también se pueden obtener en uno de nuestros centros de servicio.

CÓMO LOCALIZAR UN CENTRO DE SERVICIO: Puede encontrar los centros de servicio visitando nuestro sitio en la red mundial, en la dirección www.ryobitools.com or by calling 1-800-525-2579.

CÓMO OBTENER SERVICIO O ASISTENCIA TÉCNICA AL CONSUMIDOR: Para obtener servicio o asistencia técnica al consumidor, sírvase comunicarse con nosotros llamando al 1-800-525-2579.

RYOBI es una marca de Ryobi Limited y se utiliza conforme a una licencia otorgada por Ryobi Limited.

TTI OUTDOOR POWER EQUIPMENT, INC.

999000056
10-24-23 (REV:02)

P.O. Box 1288, Anderson, SC 29622, USA
1-800-525-2579 • www.ryobitools.com