

# OPERATOR'S MANUAL

## MANUEL D'UTILISATION

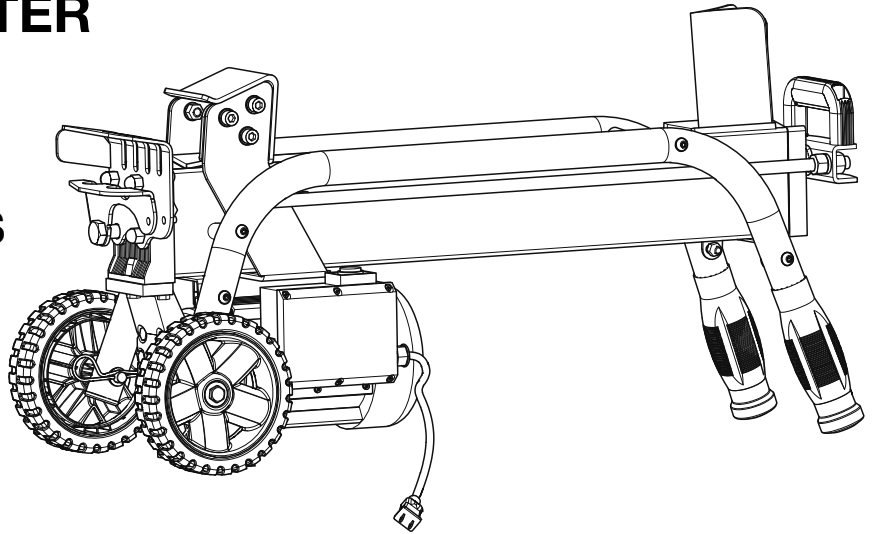
## MANUAL DEL OPERADOR

### ELECTRIC LOG SPLITTER

### FENDEUSE DE BÛCHES ÉLECTRIQUE

### PARTIDORA DE TRONCOS ELÉCTRICA

### RYAC490



#### TABLE OF CONTENTS

- General Safety Rules ..... 2-3
- Log Splitter Specific Safety Rules ... 3-4
- Additional Safety Rules ..... 4
- Symbols ..... 5-6
- Electrical ..... 7
- Features ..... 8
- Assembly ..... 8-9
- Operation ..... 9-10
- Maintenance ..... 11
- Troubleshooting ..... 12
- Parts Ordering/Service ..... Back Page

#### TABLE DES MATIÈRES

- Règles de sécurité générales ..... 2-3
- Règles de sécurité particulières de fendeuse de bûches ..... 3-4
- Règles de sécurité supplémentaires ..... 4
- Symboles ..... 5-6
- Caractéristiques électriques ..... 7
- Caractéristiques ..... 8
- Assemblage ..... 8-9
- Utilisation ..... 9-11
- Entretien ..... 11-12
- Dépannage ..... 13
- Commande de pièces / réparation ..... Page arrière

#### ÍNDICE DE CONTENIDO

- Reglas de seguridad generales ..... 2-3
- Reglas de seguridad específicas de partidora de troncos ..... 3-4
- Advertencias de seguridad adicionales ..... 4
- Símbolos ..... 5-6
- Aspectos eléctricos ..... 7
- Características ..... 8
- Armado ..... 8-9
- Funcionamiento ..... 9-11
- Mantenimiento ..... 11-12
- Corrección de problemas ..... 13
- Pedidos de piezas/ servicio ..... Pág. posterior

**⚠ WARNING:** To reduce the risk of injury, the user must read and understand the operator's manual before using this product.

**⚠ AVERTISSEMENT :** Pour réduire les risques de blessures, l'utilisateur doit lire et veiller à bien comprendre le manuel d'utilisation avant d'employer ce produit.

**⚠ ADVERTENCIA:** Para reducir el riesgo de lesiones, el usuario debe leer y comprender el manual del operador antes de usar este producto.

**SAVE THIS MANUAL FOR FUTURE REFERENCE**

**CONSERVER CE MANUEL POUR FUTURE RÉFÉRENCE**

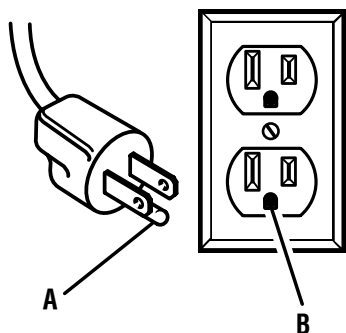
**GUARDE ESTE MANUAL PARA FUTURAS CONSULTAS**

# See this fold-out section for all the figures referenced in the operator's manual.

Voir que cette section d'encart pour toutes les figures a adressé dans le manuel d'utilisation.

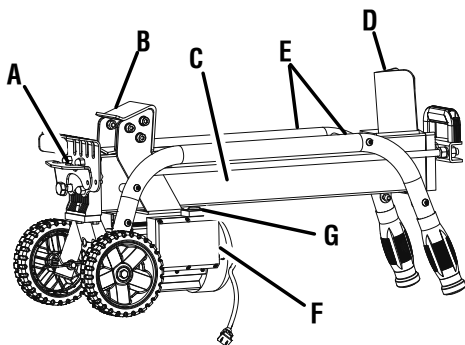
Vea esta sección de la página desplegable para todas las figuras mencionó en el manual del operador.

**Fig. 1**



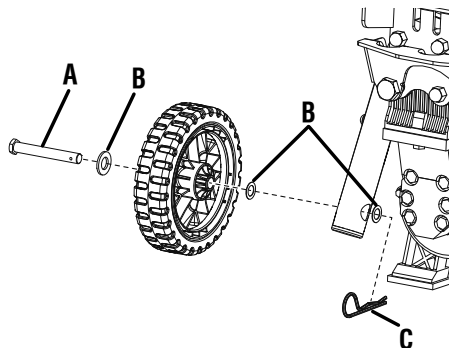
- A - Grounding pin (broche de mise à terre, patilla de conexión a tierra)
- B - Cover of grounded outlet box (couverture du boîtier de raccordement, cubierta de la caja de la toma de corriente con conexión a tierra)

**Fig. 2**



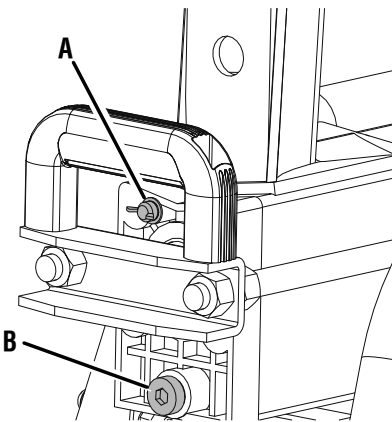
- A - Hydraulic control lever (levier de commande hydraulique, palanca de control hidráulico)
- B - Ram (vérin, ariete)
- C - Work table (gâchette, gatillo del interruptor)
- D - Wedge (coin, cuña)
- E - Side supports (supports latéraux, soportes laterales)
- F - Push button box (boîtier de commande, caja de botones pulsadores)
- G - On/off switch (interrupteur marche/arrêt, interruptor de encendido/apagado)

**Fig. 3**



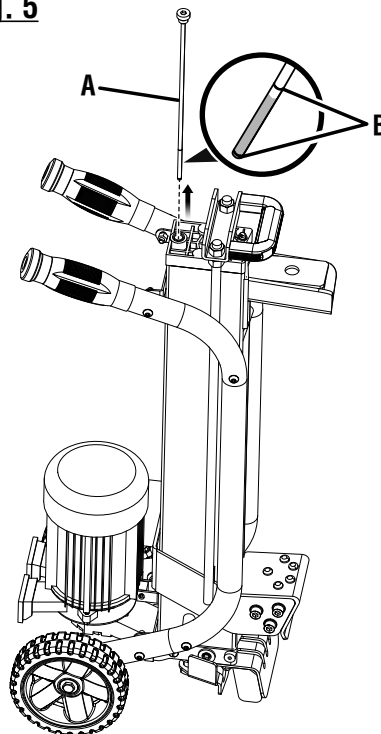
- A - Axle (essieu, eje)
- B - Washers (rondelles, arandelas)
- C - Hitch pin (axe d'attelage, pasador del engancho)

**Fig. 4**



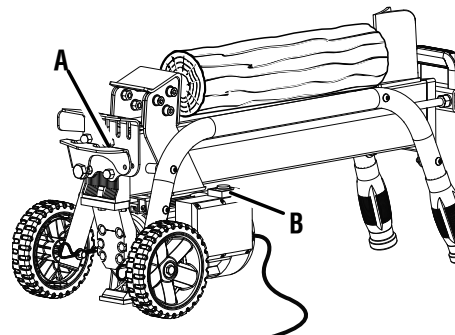
- A - Bleed screw (vis de purge, tornillo de purga)
- B - Oil drain bolt/dipstick (boulon de vidange d'huile/jauge, perno de drenaje de aceite con varilla para medir el nivel del aceite)

**Fig. 5**



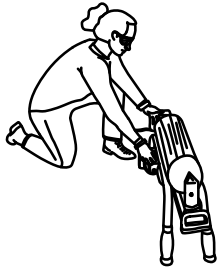
- A - Dipstick (jauge, varilla para medir el nivel de aceite)
- B - Oil lines (repères, conductors de aceite)

**Fig. 6**



- A - Hydraulic control lever (levier de commande hydraulique, palanca de control hidráulico)
- B - On/off switch (interrupteur marche/arrêt, interruptor de encendido/apagado)

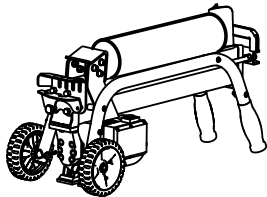
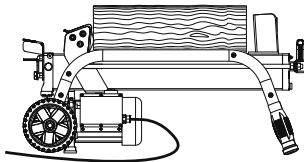
**Fig. 7** OPERATOR ZONE -  
CORRECT OPERATOR POSITION  
ZONE DE L'UTILISATEUR -  
BONNE POSITION D'UTILISATION  
ZONA DEL OPERADOR: POSICIÓN  
OPERATIVA CORRECTA



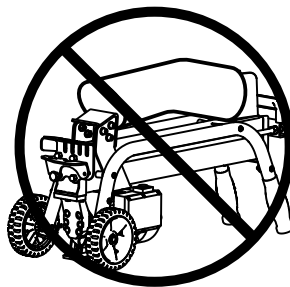
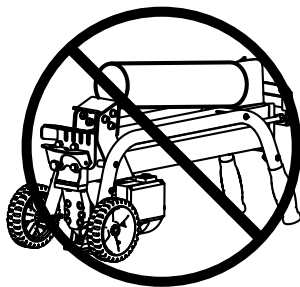
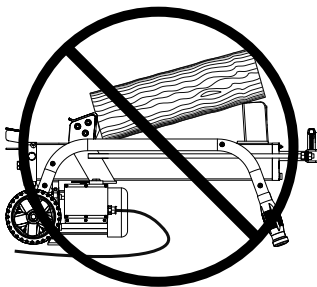
INCORRECT OPERATOR POSITION  
MAUVAISE POSITION D'UTILISATION  
POSICIÓN OPERATIVA INCORRECTA



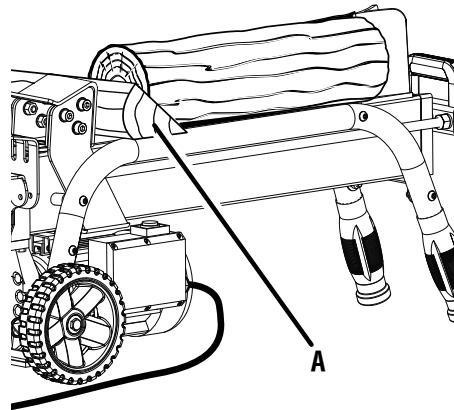
**Fig. 8** CORRECT  
CORRECT  
FORMA CORRECTA



**Fig. 9** INCORRECT / INCORRECT / INCORRECTO

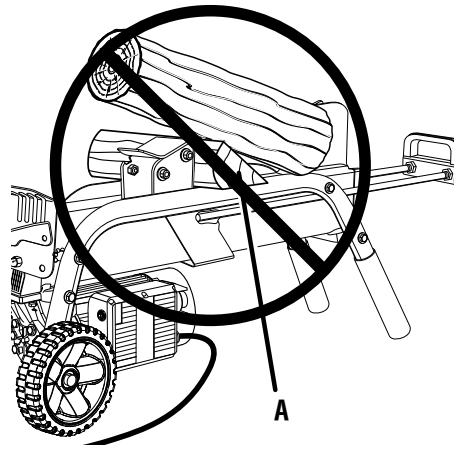


**Fig. 10** RIGHT  
CORRECT  
FORMA CORRECTA



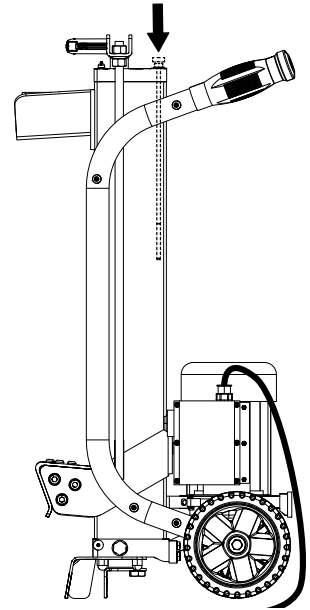
A - Wood wedge (coin de bois, cuña de madera)

**Fig. 11** INCORRECT  
INCORRECT  
INCORRECTO

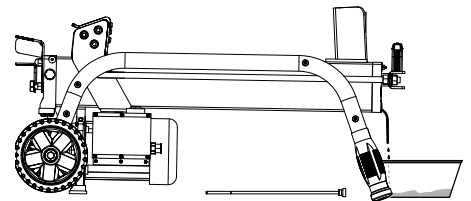


A - Wood wedge (coin de bois, cuña de madera)

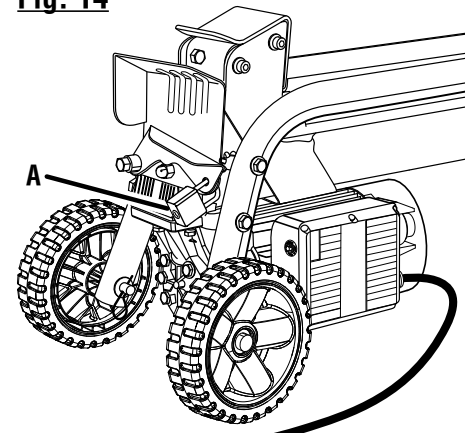
**Fig. 12** POSITION IN WHICH TO CHECK OIL LEVEL  
POSITION POUR LA VÉRIFICATION DU  
NIVEAU D'HUILE  
POSICIÓN CORRECTA PARA REVISAR EL  
NIVEL DE ACEITE



**Fig. 13** DRAINING OIL FROM OIL TANK  
VIDANGER DE L'HUILE DU  
RÉSERVOIR HYDRAULIQUE  
OPERACIÓN DE DRENADO DEL ACEITE



**Fig. 14**



A - Padlock (cadenas, candado)

# GENERAL SAFETY RULES



## WARNING:

**Read all safety warnings, instructions, illustrations and specifications provided with this power tool.** Failure to follow all instructions listed below may result in electric shock, fire and/or serious injury.

### Save all warnings and instructions for future reference.

The term “power tool” in the warnings refers to your mains-operated (corded) power tool or battery-operated (cordless) power tool.

## WORK AREA SAFETY

- **Keep work area clean and well lit.** Cluttered or dark areas invite accidents.
- **Do not operate power tools in explosive atmospheres, such as in the presence of flammable liquids, gases or dust.** Power tools create sparks which may ignite the dust or fumes.
- **Keep children and bystanders away while operating a power tool.** Distractions can cause you to lose control.

## ELECTRICAL SAFETY

- **Power tool plugs must match the outlet. Never modify the plug in any way. Do not use any adapter plugs with earthed (grounded) power tools.** Unmodified plugs and matching outlets will reduce risk of electric shock.
- **Avoid body contact with earthed or grounded surfaces, such as pipes, radiators, ranges and refrigerators.** There is an increased risk of electric shock if your body is earthed or grounded.
- **Do not expose power tools to rain or wet conditions.** Water entering a power tool will increase the risk of electric shock.
- **Do not abuse the cord. Never use the cord for carrying, pulling or unplugging the power tool. Keep cord away from heat, oil, sharp edges or moving parts.** Damaged or entangled cords increase the risk of electric shock.
- **When operating a power tool outdoors, use an extension cord suitable for outdoor use.** Use of a cord suitable for outdoor use reduces the risk of electric shock.
- **If operating a power tool in a damp location is unavoidable, use a ground fault circuit interrupter (GFCI) protected supply.** Use of a GFCI reduces the risk of electric shock.

## PERSONAL SAFETY

- **Stay alert, watch what you are doing and use common sense when operating a power tool. Do not use a power tool while you are tired or under the influence of drugs, alcohol or medication.** A moment of inattention while operating power tools may result in serious personal injury.
- **Use personal protective equipment. Always wear eye protection.** Protective equipment such as dust mask, non-skid safety shoes, hard hat, or hearing protection used for appropriate conditions will reduce personal injuries.
- **Prevent unintentional starting. Ensure the switch is in the off-position before connecting to power source and/or battery pack, picking up or carrying the tool.** Carrying power tools with your finger on the switch or energising power tools that have the switch on invites accidents.
- **Remove any adjusting key or wrench before turning the power tool on.** A wrench or a key left attached to a rotating part of the power tool may result in personal injury.
- **Do not overreach. Keep proper footing and balance at all times.** This enables better control of the power tool in unexpected situations.
- **Dress properly. Do not wear loose clothing or jewellery. Keep your hair, clothing and gloves away from moving parts.** Loose clothes, jewellery or long hair can be caught in moving parts.
- **If devices are provided for the connection of dust extraction and collection facilities, ensure these are connected and properly used.** Use of dust collection can reduce dust-related hazards.
- **Do not let familiarity gained from frequent use of tools allow you to become complacent and ignore tool safety principles.** A careless action can cause severe injury within a fraction of a second.

## POWER TOOL USE AND CARE

- **Do not force the power tool. Use the correct power tool for your application.** The correct power tool will do the job better and safer at the rate for which it was designed.
- **Do not use the power tool if the switch does not turn it on and off.** Any power tool that cannot be controlled with the switch is dangerous and must be repaired.
- **Disconnect the plug from the power source and/or remove the battery pack, if detachable, from the power tool before making any adjustments, changing accessories, or storing power tools.** Such preventive safety measures reduce the risk of starting the power tool accidentally.

# GENERAL SAFETY RULES

- **Store idle power tools out of the reach of children and do not allow persons unfamiliar with the power tool or these instructions to operate the power tool.** Power tools are dangerous in the hands of untrained users.
- **Maintain power tools and accessories. Check for misalignment or binding of moving parts, breakage of parts and any other condition that may affect the power tool's operation. If damaged, have the power tool repaired before use.** Many accidents are caused by poorly maintained power tools.
- **Keep cutting tools sharp and clean.** Properly maintained cutting tools with sharp cutting edges are less likely to bind and are easier to control.
- **Use the power tool, accessories and tool bits etc. in accordance with these instructions, taking into account the working conditions and the work to be performed.** Use of the power tool for operations different from those intended could result in a hazardous situation.
- **Keep handles and grasping surfaces dry, clean and free from oil and grease.** Slippery handles and grasping surfaces do not allow for safe handling and control of the tool in unexpected situations.

## SERVICE

- **Have your power tool serviced by a qualified repair person using only identical replacement parts.** This will ensure that the safety of the power tool is maintained.

# LOG SPLITTER SPECIFIC SAFETY RULES

- **DO NOT ALLOW** anyone to operate the log splitter who has not read the operator's manual or has not been instructed on the safe use of the splitter.
- **NEVER ALLOW CHILDREN OR UNTRAINED ADULTS TO OPERATE THIS MACHINE.**
- **IF SOMEONE** is helping bring logs to be split, **DO NOT** start the machine until that person is clear of the area by at least 10 feet. Only one person should operate, load, and unload the log splitter.
- **NEVER ALLOW ANYONE TO SIT OR RIDE ON THE MACHINE.**
- **NEVER TRANSPORT ANYTHING OR ANYONE ON THE LOG SPLITTER.**
- **HIGH FLUID PRESSURES ARE DEVELOPED IN HYDRAULIC LOG SPLITTERS.** Pressurized hydraulic fluid escaping through a pinhole opening can puncture skin and cause serious injury and/or severe blood poisoning. Observe the following instructions at all times:
  - a) Do not operate the log splitter if it has pinhole leaks, cracks, and/or any damage to the pressurized hydraulic fluid system, including the bleed screw, oil drain bolt/dipstick, hydraulic fluid tank/bolts, fittings, or any other hydraulic fluid system component.
  - b) Stop the motor and relieve hydraulic system pressure before changing or adjusting fittings, hoses, tubing, or other system components.
  - c) Do not adjust the pressure settings of the pump or valve.
  - d) Ensure all hydraulic fluid system components are secured and in good condition before starting the log splitter. Keep your body and hands away from pinholes, cracked, or damaged bleed screw, oil drain bolt/dipstick, hydraulic fluid tank/bolts, fittings, or other hydraulic fluid system components. Leaks can be located by passing cardboard or wood over the suspected area. Look for discoloration. If injured by escaping fluid, see a doctor at once. Serious injury, infection, and/or reaction can develop if proper medical treatment is not administered immediately.
- **KEEP THE OPERATOR ZONE** and adjacent area clear for safe, secure footing.
- **LOG SPLITTERS SHOULD BE USED ONLY** for splitting wood. **DO NOT** use for other purposes.
- **MAKE SURE THE LOG SPLITTER** is on a level surface. Block the splitter as required to prevent unintended movement.
- **ALWAYS OPERATE** the splitter from the manufacturer's indicated operator zone. The operator zone is in the right rear area as facing the log splitter controls and never directly behind the ram.
- **LOGS TO BE SPLIT ON RAM-TYPE UNITS** should be cut as flat as possible on each end.
- **ALWAYS** keep hands and feet clear of moving parts and partially split logs during the splitting operation.
- **NEVER** attempt to split logs larger than 10 in. in diameter or 20-1/2 in. in length. Only split dry whole logs and not partial, unevenly shaped, logs that will not sit flat on the work table, or logs that will not sit flat against the ram. Only split one log at a time and do not attempt to split stacked logs. Some types of wood are harder to split than others. If the log splitter is having trouble splitting a log, never continue to try for longer than five seconds.
- **BE** thoroughly familiar with all controls and with the proper use of the log splitter.
- **ALWAYS** wear eye protection with side shields marked to comply with ANSI Z87.1. Failure to do so could result in objects being thrown into your eyes, resulting in possible serious injury.

# LOG SPLITTER SPECIFIC SAFETY RULES




- **ALWAYS** operate the log splitter with all safety equipment in place and all controls operating properly.
- **ALWAYS** operate the log splitter at manufacturer's recommended speed.
- **WHEN LOADING** a ram-type log splitter, place your hands on the sides of the log not at the ends. **NEVER** place your hands or any part of your body between a log and any part of the log splitter.
- **ON RAM-TYPE** log splitters, **NEVER** attempt to split more than one (1) log at a time.
- **ONLY** operate log splitter in daylight or good artificial light.
- **ON RAM-TYPE** log splitters on which the logs are not flat on one end, the longest portion of the log should be rotated down and placed against the wedge and the most flat end placed against the ram.
- **CLEAR DEBRIS** from moving parts but only when the power source is shut off.
- **USE ONLY YOUR HAND TO OPERATE THE LOG SPLITTER CONTROLS.**
- **ALWAYS UNPLUG FROM THE POWER SOURCE** while repairing or adjusting the splitter except as recommended by the manufacturer.
- **CIRCUIT CAPACITY AND FUSES:**
  - a) Use only an electrical circuit having adequate capacity as recommended by the log splitter manufacturer.
  - b) "Blowing" a fuse or tripping a circuit breaker is usually a warning that you are overloading the machine or have too many devices taking power from the circuit, or both. Do not install a higher capacity fuse!
- **LEARN AND UNDERSTAND** all controls and the proper use of the equipment.
- **SAVE THESE INSTRUCTIONS.** Refer to them frequently and use to instruct other users. If you loan someone this tool, loan them these instructions also.

# ADDITIONAL SAFETY RULES









- **KEEP CHILDREN AND BYSTANDERS AWAY.** All bystanders should wear safety glasses and be kept a safe distance of at least 10 feet from work area. Do not let bystanders contact tool or extension cord while operating.
- **NEVER LEAVE TOOL RUNNING UNATTENDED. TURN THE POWER OFF.** Don't leave tool until it comes to a complete stop.
- **Before inspecting, cleaning, or servicing the unit, stop the motor, wait for all moving parts to stop, and disconnect from power supply.**
- **USE THE PROPER EXTENSION CORD.** Make sure your extension cord is in good condition. Use only a cord heavy enough to carry the current your product will draw. An undersized cord will cause a drop in line voltage resulting in loss of power and overheating. A wire gauge size (A.W.G.) of at least **14** is recommended for an extension cord 25 feet or less in length. If in doubt, use the next heavier gauge. The smaller the gauge number, the heavier the cord.
- **DRESS PROPERLY.** Do not wear loose clothing, neckties, scarves, or jewelry that can get caught and draw you into moving parts. Rubber gloves and nonskid footwear are recommended when working outdoors. Also wear protective hair covering to contain long hair above shoulder length.
- **NEVER** use an indoor type of extension power cord, these cords are designed for use with lamps and small appliances and are inadequate for high amperage machines used outdoors.
- **INSPECT TOOL CORDS PERIODICALLY.** If damaged, have repaired by a qualified service technician at an authorized service facility. The conductor with insulation having an outer surface that is green with or without yellow stripes is the equipment-grounding conductor. If repair or replacement of the electric cord or plug is necessary, do not connect the equipment-grounding conductor to a live terminal. Repair or replace a damaged or worn cord immediately. Stay constantly aware of cord location and keep it well away from the rotating blade.
- **INSPECT EXTENSION CORDS PERIODICALLY** and replace if damaged.

# SYMBOLS

The following signal words and meanings are intended to explain the levels of risk associated with this product.







SYMBOL	SIGNAL	MEANING
	<b>DANGER:</b>	Indicates a hazardous situation, which, if not avoided, will result in death or serious injury.
	<b>WARNING:</b>	Indicates a hazardous situation, which, if not avoided, could result in death or serious injury.
	<b>CAUTION:</b>	Indicates a hazardous situation, that, if not avoided, may result in minor or moderate injury.
	<b>NOTICE:</b>	(Without Safety Alert Symbol) Indicates information considered important, but not related to a potential injury (e.g. messages relating to property damage).

Some of the following symbols may be used on this tool. Please study them and learn their meaning. Proper interpretation of these symbols will allow you to operate the tool better and safer.

SYMBOL	NAME	DESIGNATION/EXPLANATION
	Safety Alert	Indicates a potential personal injury hazard.
	Read Operator's Manual	To reduce the risk of injury, user must read and understand operator's manual before using this product.
	Eye Protection	Always wear eye protection marked to comply with ANSI Z87.1.
	Wet Conditions Alert	Do not expose to rain or use in damp locations.
	Wear Gloves	Always wear nonslip, heavy-duty protective gloves when operating this product.
	Wear Safety Footwear	Always wear nonslip safety footwear when operating this product.
	Keep Bystanders Away	Always keep bystanders at least 10 ft. (3 m) away.
	Keep Hands Away	Always keep hands and body parts away from the wedge and the ram.

# SYMBOLS

Some of the following symbols may be used on this tool. Please study them and learn their meaning. Proper interpretation of these symbols will allow you to operate the tool better and safer.

SYMBOL	NAME	DESIGNATION/EXPLANATION
	Proper Loading	Only place dry logs flat and lengthwise in the direction of the grain on the work table. Only attempt to split one log at a time.
	Improper Loading	Never attempt to split a wet log or a log that is not placed flat and lengthwise on the worktable. Neither end should be off of the work table on the ram or wedge. Never attempt to split more than one log at a time.
	Improper Log Type	Only split dry, cylindrically shaped logs that are cut squarely on each end. Never attempt to split wet logs or logs that are curved or are cut at angles on either end.
	Operator Zone/Correct Operating Position	Always be positioned in the right rear area as facing the log splitter controls.
	Incorrect Operating Position	Never stand or kneel directly behind the ram when operating.
V	Volts	Voltage
A	Amperes	Current
Hz	Hertz	Frequency (cycles per second)
~	Alternating Current	Type of current
	Class II Construction	Double-insulated construction



# ELECTRICAL

## EXTENSION CORDS

Use only 3-wire extension cords that have 3-prong grounding plugs and 3-pole receptacles that accept the tool's plug. When using a power tool at a considerable distance from the power source, use an extension cord heavy enough to carry the current that the tool will draw. An undersized extension cord will cause a drop in line voltage, resulting in a loss of power and causing the motor to overheat. Use the chart provided below to determine the minimum wire size required in an extension cord. Only round jacketed cords listed by Underwriter's Laboratories (UL) should be used.

\*\*Ampere rating (on tool faceplate)

Cord Length	Wire Size (A.W.G.)					
	0-2.0	2.1-3.4	3.5-5.0	5.1-7.0	7.1-12.0	12.1-16.0
25'	16	16	16	16	14	14
50'	16	16	16	14	14	12
100'	16	16	14	12	10	—

\*\*Used on 12 gauge - 20 amp circuit.

**NOTE:** AWG = American Wire Gauge

When working with the tool outdoors, use an extension cord that is designed for outside use. This is indicated by the letters "WA" or "W" on the cord's jacket.

Before using an extension cord, inspect it for loose or exposed wires and cut or worn insulation.

### **WARNING:**

Keep the extension cord clear of the working area. Position the cord so that it will not get caught on lumber, tools or other obstructions while you are working with a power tool. Failure to do so can result in serious personal injury.

### **WARNING:**

Check extension cords before each use. If damaged replace immediately. Never use tool with a damaged cord since touching the damaged area could cause electrical shock resulting in serious injury.

## ELECTRICAL CONNECTION

This tool is powered by a precision built electric motor. It should be connected to a **power supply that is nominal 120V/60Hz AC (typical U.S. household circuit)**. Do not operate this tool on direct current (DC). A substantial voltage drop will cause a loss of power and the motor will overheat. If the product does not operate when plugged into an outlet, double check the power supply.

## SPEED AND WIRING

The speed is not constant and decreases under a load or with lower voltage. For voltage, the wiring in a shop is as important as the motor's horsepower rating. A line intended only for lights cannot properly carry a power tool motor. Wire that is heavy enough for a short distance will be too light for a greater distance. A line that can support one power tool may not be able to support two or three tools.

## GROUNDING INSTRUCTIONS

In the event of a malfunction or breakdown, grounding provides a path of least resistance for electric current to reduce the risk of electric shock. This tool is equipped with an electric cord having an equipment-grounding conductor and a grounding plug. The plug must be plugged into a matching outlet that is properly installed and grounded in accordance with all local codes and ordinances.

Do not modify the plug provided. If it will not fit the outlet, have the proper outlet installed by a qualified electrician. Improper connection of the equipment-grounding conductor can result in a risk of electric shock. The conductor with insulation having an outer surface that is green with or without yellow stripes is the equipment-grounding conductor. If repair or replacement of the electric cord or plug is necessary, do not connect the equipment-grounding conductor to a live terminal.

Check with a qualified electrician or service personnel if the grounding instructions are not completely understood, or if in doubt as to whether the tool is properly grounded.

Repair or replace a damaged or worn cord immediately.

This tool is intended for use on a circuit that has an outlet like the one shown in figure 1. It also has a grounding pin like the one shown.

# FEATURES

## PRODUCT SPECIFICATIONS

Splitting Force ..... 5 tons  
Oil Capacity ..... 3.4 qts.  
Input ..... nominal 120V/60Hz AC only, 15 Amps

Log Capacity Diameter, maximum ..... 10 in.  
Log Capacity Diameter, minimum ..... 4 in.  
Log Capacity Length ..... 20.5 in.

## KNOW YOUR LOG SPLITTER

See Figure 2.

The safe use of this product requires an understanding of the information on the product and in this operator's manual as well as a knowledge of the project you are attempting. Before use of this product, familiarize yourself with all operating features and safety rules.

## BLEED SCREW

Loosen the bleed screw to ensure the smooth flow of air in and out of the oil tank.

## HYDRAULIC CONTROL LEVER

Push down on the hydraulic control lever and the ram starts pushing the log into the wedge.

## LIFT HANDLE

The lift handle makes rolling the log splitter from one location to another simple and easy.

## OIL DRAIN BOLT/DIPSTICK

The oil drain bolt/dipstick makes checking and changing hydraulic oil easy.

## SIDE SUPPORTS

Side supports on each side of the work table keep logs resting securely on the log splitter.

## WORK TABLE

Provides surface to support log prior to splitting operation.

# ASSEMBLY

## UNPACKING

This product requires assembly.

- Carefully remove the tool and any accessories from the box. Make sure that all items listed in the packing list are included.

### WARNING:

Do not use this product if any parts in the **Packing List** are already assembled to your product when you unpack it. Parts on this list are not assembled to the product by the manufacturer and require customer installation. Use of a product that may have been improperly assembled could result in serious personal injury.

- Inspect the tool carefully to make sure no breakage or damage occurred during shipping.
- Do not discard the packing material until you have carefully inspected and satisfactorily operated the tool.
- If any parts are damaged or missing, please call 1-800-860-4050 for assistance.

## PACKING LIST

Log Splitter  
Wheel (2)  
Hardware Bag  
Operator's Manual

### WARNING:

If any parts are damaged or missing do not operate this product until the parts are replaced. Use of this product with damaged or missing parts could result in serious personal injury.

### WARNING:

Do not attempt to modify this tool or create accessories not recommended for use with this tool. Any such alteration or modification is misuse and could result in a hazardous condition leading to possible serious personal injury.

### WARNING:

Do not connect to power supply until assembly is complete. Failure to comply could result in accidental starting and possible serious personal injury.

# ASSEMBLY

## ASSEMBLING THE WHEELS

See Figure 3.

- Locate the axle and the hardware bag.
- Slide a washer onto the axle and insert the axle through the wheel. Slide a second washer onto the axle.
- Lift the unit slightly and insert the axle through the hole in the frame.

- Slide a washer onto the axle. Push the hitch pin into the hole on the end of the axle to secure the wheel assembly.

**NOTE:** The hitch pin should be pushed into the axle until the center of the pin rests on top of the axle.

- Repeat with the second wheel assembly.

# OPERATION

## WARNING:

Do not allow familiarity with tools to make you careless. Remember that a careless fraction of a second is sufficient to inflict serious injury.

## WARNING:

Always wear eye protection with side shields marked to comply with ANSI Z87.1. Failure to do so could result in objects being thrown into your eyes, resulting in possible serious injury.

## WARNING:

Do not use any attachments or accessories not recommended by the manufacturer of this tool. The use of attachments or accessories not recommended can result in serious personal injury.

## CAUTION:

The log splitter is heavy. Seek assistance from a second person when lifting the log splitter to avoid possible injury.

## NOTICE:

Before each use, inspect the entire product for damaged, missing, or loose parts such as screws, nuts, bolts, caps, etc. Tighten securely all fasteners and caps and do not operate this product until all missing or damaged parts are replaced. Please contact customer service or a qualified service center for assistance.

## BEFORE USING THE LOG SPLITTER

See Figures 4 - 5.

## WARNING:

Ensure all hydraulic fluid system components are secured and in good condition before starting the log splitter. Keep your body and hands away from pinholes, cracked, or damaged bleed screw, oil drain bolt/dipstick, hydraulic fluid tank/bolts, fittings, or other hydraulic fluid system components. Leaks can be located by passing cardboard or wood over the suspected area. Look for discoloration. If injured by escaping fluid, see a doctor at once. Serious injury, infection, and/or reaction can develop if proper medical treatment is not administered immediately.

Never operate the log splitter until the bleed screw has been slightly loosened (one to two full turns). Air flow through the bleed screw should be detectable once the log splitter is started. If no air flow is detected, loosen the screw until the air flow can be felt.

Air must flow in and out of the oil tank during operation to prevent the seals in the hydraulic system from rupturing.

Always check the oil level **before** you start the log splitter.

### To check the oil level:

- Unplug the log splitter.
- Using the lift handle, stand the log splitter up on the end with the wheels (see figure 12).
- Using an 8 mm hex key, remove the oil drain bolt and wipe the dipstick clean.
- Reinsert it back into the oil tank.
- Remove the dipstick and check to see if the oil level is between the first and second groove on the dipstick.
- If there is not enough oil in the oil tank, add oil until the proper level is reached.
- If there is the proper amount of oil in the oil tank, wipe the dipstick clean, then replace it in the oil tank and tighten the oil drain bolt securely.

**NOTE:** See **Replacing Hydraulic Oil** in the *Maintenance* section for recommended oil or equivalents.

# OPERATION

## STARTING THE LOG SPLITTER

See Figures 6 - 7.

### **WARNING:**

Operator must be positioned in the right rear area of the log splitter as facing the log splitter controls and never directly behind the ram when operating. Failure to follow these instructions could result in serious personal injury from a dislodged log or piece of wood.

### **NOTICE:**

Failure to loosen the bleed screw prior to operation of this product may cause the seals in the hydraulic system to blow out. Blown seals could cause permanent damage to the log splitter.

- This tool is designed for home use only.
- Operator should be positioned in the operator zone, which is in the right rear area as facing the log splitter controls and never directly behind the ram as shown.
- Place your left hand on the hydraulic control lever and your right hand on the on/off switch.
- Push down and hold the on/off switch.
- While continuing to hold down the on/off switch, push down and hold the hydraulic control lever.

**NOTE:** Both hands are required to start this product. The combination of both steps starts the ram which pushes the log into the wedge.

- To stop the log splitter, release both controls to return the ram to the starting position.

**NOTE:** If only one hand is removed from either the switch or the lever, the log splitter will freeze in place. When both the switch and the lever are released, the ram will return to the starting position.

## SPLITTING LOGS

See Figures 8 - 9.

### **WARNING:**

Never attempt to split logs larger than 10 in. in diameter or 20-1/2 in. in length. Only split dry whole logs and not partial, unevenly shaped, logs that will not sit flat on the work table, or logs that will not sit flat against the ram. Only split one log at a time and do not attempt to split stacked logs. Some types of wood are harder to split than others. If the log splitter is having trouble splitting a log, never continue to try for longer than five seconds. Failure to follow these instructions can result in the log or piece of wood dislodging and cause serious personal injury.

### **WARNING:**

Never place your hands or any body part in between the log and ram or log and wedge or allow anyone else to hold a log that is being split. Keep children and bystanders at least 10 feet away. Contact between the moving ram and log or log and wedge can result in serious personal injury.

Only place logs onto the log splitter that have flat cuts on the ends and make sure all limbs are removed. Always place logs lengthwise so that the log will sit as evenly as possible on the work table and resting firmly on the side supports with one end against the wedge. Place logs flat and in the direction of the grain. Never angle the log to split it or place the log crosswise on the splitter. Never split more than one log at a time.

### **NOTICE:**

Never keep pressure on the wood by trying to force the log splitter for more than five seconds. After five seconds, the oil will heat and can damage the tool.

- Place log lengthwise and lying flat on the work table.  
**NOTE:** If the log is small, place it against the wedge before starting the log splitter.
- Using your right hand, push down and hold the on/off switch.
- Push down and hold the hydraulic control lever with your left hand. With both the lever and the on/off switch activated, the ram will push the log into the wedge and split the wood.
- Once the log is split, release both controls to return the ram to the starting position.

## FREEING A JAMMED LOG

See Figures 10 - 11.

- Release both controls.
- Insert a wood wedge slightly under the jammed log after the ram is back at the starting position.
- Start the log splitter to push the wood wedge completely under the jammed log until it is completely freed.
- If the log is still jammed, repeat the above steps as needed using a thicker angled wood wedge until the log is completely freed.
- Do not place the wood wedge under the log so that the log is completely lifted off of the work table.

### **WARNING:**

Never try to knock the jammed log off the splitter. Doing so can damage the tool or could cause the log to fly up and hit someone causing serious personal injury.

# MAINTENANCE

## **WARNING:**

Before inspecting, cleaning, or servicing the unit, stop the motor, wait for all moving parts to stop, and disconnect from power supply. Failure to follow these instructions can result in serious personal injury or property damage.

## **WARNING:**

Always wear eye protection with side shields marked to comply with ANSI Z87.1. Failure to do so could result in objects being thrown into your eyes, resulting in possible serious injury.

## **WARNING:**

When servicing, use only identical replacement parts. Use of any other parts could create a hazard or cause product damage.

## **NOTICE:**

Periodically inspect the entire product for damaged, missing, or loose parts such as screws, nuts, bolts, caps, etc. Tighten securely all fasteners and caps and do not operate this product until all missing or damaged parts are replaced. Please contact customer service or a qualified service center for assistance.

## GENERAL MAINTENANCE

Avoid using solvents when cleaning plastic parts. Most plastics are susceptible to damage from various types of commercial solvents and may be damaged by their use. Use clean cloths to remove dirt, dust, lubricant, grease, etc.

## **WARNING:**

Do not at any time let brake fluids, gasoline, petroleum-based products, penetrating lubricants, etc., come in contact with plastic parts. Chemicals can damage, weaken or destroy plastic which could result in serious personal injury.

## LUBRICATION

All of the bearings in this tool are lubricated with a sufficient amount of high grade lubricant for the life of the unit under normal operating conditions. Therefore, no further lubrication is required.

## REPLACING HYDRAULIC OIL

See Figures 12 - 13.

## **CAUTION:**

Allow log splitter to cool off for 15 minutes after use before replacing hydraulic oil, as contact with warm hydraulic oil may cause burns.

The hydraulic oil in the log splitter should be changed every 150 hours of use.

- Unplug the log splitter.
- Position the log splitter so the motor end is slightly higher than the oil drain plug.
- Using an 8 mm hex key, remove the oil drain bolt.
- Drain the used hydraulic oil from the oil tank into a four liter capacity container that is approved for containing oil.
- Once the oil has drained from the oil tank, turn the log splitter up on the end with the wheels.
- Refill the oil tank with fresh hydraulic oil (3.4 qts. or 3.2 l).
- Place the cleaned dipstick into the oil tank. Remove and check the oil level.

**NOTE:** The oil level should be between the two grooves around the bottom of the dipstick as shown in figure 5.

- Replace the oil drain bolt. Tighten securely.
- Properly dispose of the used oil at an oil recycling center.

## SHARPENING THE WEDGE

After using the log splitter for some time, it may be necessary to sharpen the wedge. Using a fine-toothed file, smooth any burrs or crushed areas along the cutting edge.

## LOCKING THE LOG SPLITTER

See Figure 14.

## **WARNING:**

To prevent unauthorized use of the log splitter when moving, storing, or leaving the machine unattended that can result in serious personal injury, disconnect it from the power supply and install a padlock (not included) through the hole in the hydraulic control lever.

# TROUBLESHOOTING

PROBLEM	POSSIBLE CAUSE	SOLUTION
Won't split logs	<p>Log is improperly positioned.</p> <p>The size or hardness of the log exceeds the machine's capacity.</p> <p>Wedge cutting edge is blunt.</p> <p>Oil leaks.</p> <p>Unauthorized adjustment was made on the Maximum Pressure Limiting Screw. Lower maximum pressure rating was set.</p>	<p>Refer to <i>Operation</i> section for log loading.</p> <p>Reduce the log size before splitting.</p> <p>Refer to <b>Sharpening Wedge</b> in the <i>Maintenance</i> section.</p> <p>Locate leak(s). Contact an authorized service center.</p> <p>Contact an authorized service center.</p>
Log mover jerks and vibrates	<p>Lack of hydraulic oil and excessive air in the hydraulic system.</p>	<p>Check oil level for possible oil refilling. Contact an authorized service center.</p>
Oil leaks around cylinder ram or from other points	<p>Air sealed in hydraulic system while operating.</p> <p>Bleed screw is not tightened before moving the log splitter.</p> <p>Oil drain bolt is not tight.</p> <p>Hydraulic control valve assembly and/or seal(s) are worn.</p>	<p>Loosen bleed screw by 3–4 rotations before operating the log splitter.</p> <p>Tighten the bleed screw before moving the log splitter.</p> <p>Tighten the oil drain bolt.</p> <p>Contact an authorized service center.</p>

**This product has a Five-year Limited Warranty for personal, family, or household use (90 days for business or commercial use).  
For warranty details, visit [www.ryobitools.com](http://www.ryobitools.com)  
or call (toll free) 1-800-860-4050.**

# RÈGLES DE SÉCURITÉ GÉNÉRALES

## AVERTISSEMENT :

Lire les avertissements de sécurité, les instructions et les précisions et consulter les illustrations fournis avec cet outil électrique. Le fait de ne pas se conformer à l'ensemble des consignes présentées ci-dessous risque d'entraîner des décharges électriques, un incendie et/ou des blessures graves.

Conserver les avertissements et les instructions à des fins de référence ultérieure. Le terme « outil motorisé », utilisé dans tous les avertissements ci-dessous désigne tout outil fonctionnant sur secteur (câblé) ou sur piles (sans fil).

## SÉCURITÉ DU LIEU DE TRAVAIL

- **Garder le lieu de travail propre et bien éclairé.** Les endroits encombrés ou sombres sont propices aux accidents.
- **Ne pas utiliser d'outils électriques dans des atmosphères explosives, par exemple en présence de liquides, gaz ou poussières inflammables.** Les outils électriques produisent des étincelles risquant d'enflammer les poussières ou vapeurs.
- **Garder les enfants et badauds à l'écart pendant l'utilisation d'un outil électrique.** Les distractions peuvent causer une perte de contrôle.

## SÉCURITÉ ÉLECTRIQUE

- **Les fiches des outils électriques doivent correspondre à la prise secteur utilisée. Ne jamais modifier la fiche, de quelque façon que ce soit. Ne jamais utiliser d'adaptateurs de fiche avec des outils mis à la terre.** Les fiches et prises non modifiées réduisent le risque de choc électrique.
- **Éviter tout contact du corps avec des surfaces mises à la terre, telles que tuyaux, radiateurs, cuisinières et réfrigérateurs.** Le risque de choc électrique est accru lorsque le corps est mis à la terre.
- **Ne pas exposer les outils électriques à l'eau ou l'humidité.** La pénétration d'eau dans ces outils accroît le risque de choc électrique.
- **Ne pas maltraiter le cordon d'alimentation. Ne jamais utiliser le cordon d'alimentation pour transporter l'outil et ne jamais débrancher ce dernier en tirant sur le cordon.** Garder le cordon à l'écart de la chaleur, de l'huile, des objets tranchants et des pièces en mouvement. Un cordon endommagé ou emmêlé accroît le risque de choc électrique.
- **Pour les travaux à l'extérieur, utiliser un cordon spécialement conçu à cet effet.** Utiliser un cordon conçu pour l'usage extérieur pour réduire les risques de choc électrique.
- **S'il est nécessaire d'utiliser l'outil électrique dans un endroit humide, employer un dispositif interrupteur de défaut à la terre (GFCI).** L'utilisation d'un GFCI réduit le risque de décharge électrique.

## SÉCURITÉ PERSONNELLE

- **Rester attentif, prêter attention au travail et faire preuve de bon sens lors de l'utilisation de tout outil électrique. Ne pas utiliser cet outil en état de fatigue ou sous l'influence de l'alcool, de drogues ou de médicaments.** Un moment d'inattention pendant l'utilisation d'un outil électrique peut entraîner des blessures graves.
- **Utiliser l'équipement de sécurité. Toujours porter une protection oculaire.** L'équipement de sécurité, tel qu'un masque filtrant, de chaussures de sécurité, d'un casque ou d'une protection auditive, utilisé dans des conditions appropriées réduira le risque de blessures.
- **Éviter les démarrages accidentels. S'assurer que le commutateur est en position d'arrêt avant de brancher l'outil.** Porter un outil avec le doigt sur son commutateur ou brancher un outil dont le commutateur est en position de marche peut causer un accident.
- **Retirer les clés de réglage avant de mettre l'outil en marche.** Une clé laissée sur une pièce rotative de l'outil peut causer des blessures.
- **Ne pas travailler hors de portée. Toujours se tenir bien campé et en équilibre.** Ceci permettra de mieux contrôler l'outil en cas de situation imprévue.
- **Porter une tenue appropriée. Ne porter ni vêtements amples, ni bijoux. Garder les cheveux, les vêtements et les gants à l'écart des pièces en mouvement.** Les vêtements amples, bijoux et cheveux longs peuvent se prendre dans les pièces en mouvement.
- **Siles outils sont équipés de dispositifs de dépoussiérage, s'assurer qu'ils sont connectés et correctement utilisés.** L'usage de ces dispositifs de dépoussiérage peut réduire les dangers présentés par la poussière.
- **Malgré votre expérience acquise par l'utilisation fréquente des outils, soyez toujours vigilant et respectez les principes de sécurité relatifs aux outils.** Il s'agit d'une fraction de seconde pour qu'un geste irréfléchi puisse causer de graves blessures.

## UTILISATION ET ENTRETIEN DES OUTILS ÉLECTRIQUES

- **Ne pas forcer l'outil. Utiliser l'outil approprié pour l'application.** Un outil approprié exécutera le travail mieux et de façon moins dangereuse s'il est utilisé dans les limites prévues.
- **Ne pas utiliser l'outil si le commutateur ne permet pas de le mettre en marche ou de l'arrêter.** Tout outil qui ne peut pas être contrôlé par son commutateur est dangereux et doit être réparé.
- **Avant de procéder à un réglage, à un changement d'accessoire ou au rangement de l'outil, débranchez la prise de la source d'alimentation ou, si le bloc-piles est amovible, retirez-le de l'outil.** Ces mesures de sécurité préventives réduisent les risques de démarrage accidentel de l'outil.
- **Ranger les outils motorisés hors de la portée des enfants et ne laisser personne n'étant pas familiarisé**

# RÈGLES DE SÉCURITÉ GÉNÉRALES

avec l'outil ou ces instructions utiliser l'outil. Dans les mains de personnes n'ayant pas reçu des instructions adéquates, les outils sont dangereux.

- **Entretien des outils motorisés et accessoires. Vérifier qu'aucune pièce mobile n'est mal alignée ou bloquée, qu'aucune pièce n'est brisée et s'assurer qu'aucun autre problème ne risque d'affecter le bon fonctionnement de l'outil. En cas de dommages faire réparer l'outil avant de l'utiliser de nouveau.** Beaucoup d'accidents sont causés par des outils mal entretenus.
- **Garder les outils bien affûtés et propres.** Des outils correctement entretenus et dont les tranchants sont bien affûtés risquent moins de se bloquer et sont plus faciles à contrôler.
- **Utiliser l'outil, les accessoires et embouts, etc. conformément à ces instructions pour les applications**

**pour lesquelles ils sont conçus, en tenant compte des conditions et du type de travail à exécuter.** L'usage d'un outil motorisé pour des applications pour lesquelles il n'est pas conçu peut être dangereux.

- **Gardez les poignées et les surfaces de prise sèches, propres et exemptes d'huile et de graisse.** Des poignées et des surfaces de prise glissantes empêchent la manipulation et le contrôle sécuritaires de l'outil dans des circonstances imprévues.

## DÉPANNAGE

- **Les réparations doivent être confiées à un technicien qualifié, utilisant exclusivement des pièces identiques à celles d'origine.** Ceci assurera le maintien de la sécurité de l'outil.

# RÈGLES DE SÉCURITÉ PARTICULIÈRES POUR FENDEUSE DE BÛCHES

- **NE PAS LAISSER** quiconque n'ayant pas lu le manuel d'utilisation ou reçu des instructions adéquates sur la sécurité, utiliser la fendeuse.
- **NE JAMAIS LAISSER DES ENFANTS OU DES ADULTES N'AYANT PAS REÇU LES INSTRUCTIONS APPROPRIÉES UTILISER LA MACHINE.**
- **SI QUELQU'UN AIDE** au chargement des bûches à fendre, **NE PAS** mettre la machine en marche avant que cette personne ne se soit éloignée d'au moins 3,05 m (10 pi). Une seule personne devrait utiliser, charger et décharger la fendeuse de bûches.
- **NE JAMAIS LAISSER QUICONQUE MONTER OU S'ASSEOIR SUR LA MACHINE.**
- **NE JAMAIS TRANSPORTER QUOI QUE CE SOIT SUR LA FENDEUSE.**
- **LES FENDEUSES À BÛCHES HYDRAULIQUES UTILISENT DES PRESSIONS DE FLUIDE ÉLEVÉES.** Le fluide sous pression s'échappant d'un trou d'épingle peut perforer la peau et causer des blessures graves et un empoisonnement du sang grave. Toujours respecter les instructions suivantes :
  - a) Ne pas utiliser la machine si des flexibles, raccords ou tuyaux sont détériorés, vrillés, fissurés ou endommagés.
  - b) Arrêter le moteur et relâcher la pression hydraulique du système avant de changer ou d'ajuster les raccords, flexibles, tuyaux ou autres composants.
  - c) Ne pas modifier les réglages de pression de la pompe.
  - d) S'assurer que tous les composants du système de fluide hydraulique sont sécurisés et en bon état avant de démarrer la fendeuse de bûches. Tenir le corps et les mains à l'écart des trous d'épingle, des vis de purge, du boulon de vidange d'huile et de la jauge, du réservoir du fluide hydraulique et des boulons, des raccords ou de tout autre composant du système de fluide hydraulique

qui sont fissurés ou endommagés. Les fuites peuvent être localisées au moyen d'un morceau de bois ou de carton. Les fuites sont révélées par une décoloration. En cas de blessure par une fuite de liquide, consulter immédiatement un médecin. Une blessure, infection ou réaction grave peut se produire, si un traitement médical approprié n'est pas administré immédiatement.

- **GARDER LA ZONE DE TRAVAIL** et les alentours bien dégager afin que des objets ou débris ne risquent pas de faire perdre l'équilibre.
- **LES FENDEUSES NE DOIVENT ÊTRE UTILISÉES** que pour fendre du bois. **NE PAS** utiliser la machine pour d'autres applications.
- **S'ASSURER QUE LA FENDEUSE** se trouve sur une surface horizontale. Caler la machine selon le besoin pour éviter tout mouvement inopiné.
- **TOUJOURS ACTIONNER** la fendeuse en se tenant à l'endroit indiqué par le fabricant. La zone de l'utilisateur se trouve dans la zone arrière droite faisant face aux commandes de la fendeuse de bûches et n'est jamais directement derrière le vérin.
- **LES BÛCHES À FENDRE SUR UNE MACHINE À VÉRIN** doivent être coupées le plus à plat possible à chaque bout.
- **TOUJOURS** maintenir les mains et les pieds hors de portée des pièces mobiles et des bûches partiellement fendues lors du fendage.
- **NE JAMAIS** tenter de fendre des bûches avec un diamètre supérieur à 254,00 mm (10 po) et une longueur supérieure à 520,70 mm (20-1/2 po). Fendre uniquement des bûches sèches, entières et non partielles, de forme irrégulière, des bûches ne se reposant pas à plat sur la table ou des bûches ne se positionnant pas à plat contre le vérin. Fendre uniquement une bûche à la fois et ne pas tenter de fendre des bûches fendues empilées. Certains types



# RÈGLES DE SÉCURITÉ PARTICULIÈRES POUR FENDEUSE DE BÛCHES

de bois sont plus durs à fendre. Si la fendeuse de bûches a des difficultés à fendre une bûche, ne jamais poursuivre l'utilisation pendant plus de cinq secondes.

- **ÊTRE** bien familiarisé avec toutes les commandes et l'utilisation appropriée de la fendeuse de bûches.
- **TOUJOURS** porter une protection oculaire munie d'écrans latéraux certifiée conforme à la norme ANSI Z87.1. Si cette précaution n'est pas prise, des objets peuvent être projetés dans les yeux et causer des blessures graves.
- **TOUJOURS** utiliser la fendeuse avec tous les dispositifs de sécuroté en place pour éviter le risque d'accident.
- **TOUJOURS** utiliser la fendeuse à la vitesse indiquée par le fabricant.
- **LORS DU CHARGEMENT** d'une fendeuse hydraulique, tenir la bûche par les côtés, pas par les extrémités. **NE JAMAIS** placer les mains ou une partie quelconque du corps entre une bûche et une partie quelle qu'elle soit de la machine.
- **SUR LES FENDEUSES HYDRAULIQUES, NE JAMAIS** essayer de fendre plus d'une (1) bûche à la fois.
- **UNIQUEMENT** utiliser la fendeuse de bûches en plein jour ou avec un bon éclairage artificiel.
- **POUR LES FENDEUSES DE BÛCHES À VÉRIN** où les bûches ne reposent pas à plat sur un bout, la partie la plus

longue doit être tournée vers le bas et positionnée contre le coin, puis le bout le plus plat placé contre le vérin.




- **NE NETTOYER LES DÉBRIS** des pièces mobiles que lorsque la fendeuse est hors tension.
- **LES COMMANDES DE LA FENDEUSES DOIVENT ÊTRE ACTIONNÉES AVEC LES MAINS SEULEMENT.**
- **TOUJOURS DÉBRANCHER LA MACHINE** avant de procéder à des réglages ou réparations, sauf indication contraire de la part du fabricant.
- **CAPACITÉ DU CIRCUIT ET FUSIBLES :**
  - a) Ne pas utiliser un circuit dont la capacité est inférieure à celle recommandée par le fabricant de la machine.
  - b) Un fusible grillé ou un disjoncteur déclenché est généralement une indication que la machine est surchargée, qu'un trop grand nombre d'outil est branché sur le circuit, ou les deux. Ne pas installer un fusible de plus grande capacité !
- **APPRENDRE ET VEILLER À BIEN COMPRENDRE** le fonctionnement de toutes les commandes et l'utilisation correcte du matériel.
- **CONSERVER CES INSTRUCTIONS.** Les consulter fréquemment et les utiliser pour instruire les autres utilisateurs. Si cet outil est prêté, il doit être accompagné de ces instructions.

# RÈGLES DE SÉCURITÉ SUPPLÉMENTAIRES









- **GARDER LES ENFANTS ET VISITEURS À L'ÉCART.** Tous les passants doivent porter des lunettes de sécurité et se tenir à une distance sécuritaire d'au moins 3,05 m (10 pi) de la zone de travail. Ne pas laisser les visiteurs toucher l'outil ou son cordon d'alimentation pendant le fonctionnement.
- **NE JAMAIS LAISSER L'OUTIL EN FONCTIONNEMENT SANS SURVEILLANCE. COUPER L'ALIMENTATION ÉLECTRIQUE.** Ne pas s'éloigner de l'outil avant qu'il soit parvenu à un arrêt complet.
- **Avant d'inspecter, nettoyer ou entretenir l'équipement, arrêtez le moteur, attendre que toutes les pièces en mouvement s'arrêtent et déconnectez la fiche de la source de courant.**
- **UTILISER UN CORDON PROLONGATEUR ADÉQUAT.** S'assurer que le cordon prolongateur est en bon état. Utiliser exclusivement un cordon d'une capacité suffisante pour supporter le courant de fonctionnement de l'outil. Un cordon de capacité insuffisante causerait une baisse de la tension de ligne, entraînant une perte de puissance et une surchauffe. Un calibre de fil (A.W.G) d'au minimum **14** est recommandé pour un cordon prolongateur de 7,5 m (25 pi) ou moins. En cas de doute, utiliser un cordon du calibre immédiatement supérieur. Moins le numéro de calibre est élevé, plus la capacité du fil est grande.
- **PORTER UNE TENUE APPROPRIÉE.** Ne pas porter de vêtements amples, cravates, écharpes ou bijoux susceptibles de s'accrocher et de vous entraîner dans les pièces mobiles. Des gants en caoutchouc et des chaussures antidérapantes sont recommandées pour le travail à l'extérieur. Les cheveux longs doivent être ramassés sous un couvre-chef.
- **NE JAMAIS** utiliser une rallonge de cordon d'alimentation pour l'intérieur, car elle est conçue pour les lampes et les petits appareils et ne convient pas aux machines à haute intensité utilisées à l'extérieur.
- **INSPECTER RÉGULIÈREMENT LES CORDONS DE L'OUTIL.** Faire remplacer tout commutateur défectueux par un technicien qualifié ou un centre de réparations agréé. Le fil à gaine verte, avec ou sans traceur jaune est le fil de terre. Si le cordon doit être réparé ou remplacé, ne pas connecter le fil de terre de l'outil sur une borne sous tension. Tout cordon endommagé doit être réparé ou remplacé immédiatement. Toujours rester conscient de l'emplacement du cordon et veiller à le tenir à l'écart de la lame en rotation.
- **INSPECTER RÉGULIÈREMENT LES CORDONS PROLONGATEURS** et les remplacer s'ils sont endommagés.

# SYMBOLES

Les termes de mise en garde suivants et leur signification ont pour but d'expliquer le degré de risques associé à l'utilisation de ce produit.







SYMBOLE	SIGNAL	SIGNIFICATION
	<b>DANGER :</b>	Indique une situation dangereuse qui, si elle n'est pas évitée, aura pour conséquences des blessures graves, voire mortelles.
	<b>AVERTISSEMENT :</b>	Indique une situation dangereuse qui, si elle n'est pas évitée, aura pour conséquences des blessures graves ou mortelles.
	<b>ATTENTION :</b>	Indique une situation dangereuse qui, si elle n'est pas évitée, pourrait entraîner des blessures légères ou de gravité modérée.
	<b>AVIS :</b>	(Sans symbole d'alerte de sécurité) Indique les informations jugées importantes sans toutefois représenter un risque de blessure (ex. : messages concernant les dommages matériels).

Certains des symboles ci-dessous peuvent être présents sur l'outil. Veiller à les étudier et à apprendre leur signification. Une interprétation correcte de ces symboles permettra d'utiliser l'outil plus efficacement et de réduire les risques.

SYMBOLE	NOM	DÉSIGNATION/EXPLICATION
	Symbole d'alerte de sécurité	Indique un risque de blessure potentiel.
	Lire le manuel d'utilisation	Pour réduire les risques de blessures, l'utilisateur doit lire et veiller à bien comprendre le manuel d'utilisation avant d'utiliser ce produit.
	Protection oculaire	Toujours porter une protection oculaire certifiée conforme à la norme ANSI Z87.1.
	Avertissement concernant l'humidité	Ne pas exposer l'outil à la pluie ni à l'humidité.
	Gants	Toujours porter des gants antidérapants épais lors de l'utilisation de ce produit.
	Chaussures de sécurité	Toujours porter des chaussures de sécurité antidérapantes lors de l'utilisation de ce produit.
	Ne laisser personne s'approcher	Ne jamais laisser quiconque se tenir à moins de 3 m (10 pi) de la machine
	Garder les mains à l'écart	Toujours garder les mains et la corse à l'écart du coin et du vérin.

# SYMBOLES

Certains des symboles ci-dessous peuvent être présents sur l'outil. Veiller à les étudier et à apprendre leur signification. Une interprétation correcte de ces symboles permettra d'utiliser l'outil plus efficacement et de réduire les risques.

SYMBOLE	NOM	DÉSIGNATION / EXPLICATION
	Chargement approprié	Placer uniquement sur la table des bûches sèches, à plat, sur la longueur et dans le sens du grain. Tenter seulement de fendre une bûche à la fois.
	Chargement inapproprié	Ne jamais tenter de fendre une bûche humide ou qui ne repose pas à plat et sur la longueur sur la table. Aucune extrémité ne doit se trouver hors de la table sur le vérin ou le coin. Ne jamais tenter de fendre plusieurs bûches à la fois.
	Mauvais type de bûche	Fendre uniquement des bûches cylindriques et sèches, qui sont coupées à l'équerre à chaque bout. Ne jamais tenter de fendre des bûches humides ou des bûches courbées ou coupées en angle à chaque bout.
	Zone de l'utilisateur/bonne position d'utilisation	Toujours se placer dans la zone arrière droite faisant face aux commandes de la fendeuse de bûches.
	Mauvaise position d'utilisation	Ne jamais se tenir debout ou s'agenouiller directement derrière le vérin lors de l'utilisation.
V	Volts	Tension
A	Ampères	Intensité
Hz	Hertz	Fréquence (cycles par seconde)
~	Courant alternatif	Type de courant
	Construction de classe II	Construction à double isolation

# CARACTÉRISTIQUES ÉLECTRIQUES

## CORDONS PROLONGATEURS

Utiliser exclusivement des cordons prolongateurs à 3 fils doté d'une fiche à prise de terre branchés sur une prise triphasée compatible avec la fiche de l'outil. Lors de l'utilisation d'un outil électrique à grande distance d'une prise secteur, veiller à utiliser un cordon prolongateur d'une capacité suffisante pour supporter l'appel de courant de l'outil. Un cordon de capacité insuffisante causerait une baisse de la tension de ligne, entraînant une perte de puissance et une surchauffe. Se reporter au tableau ci-dessous pour déterminer le calibre minimum de fil requis pour un cordon donné. Utiliser exclusivement des cordons à gaine ronde homologués par Underwriter's Laboratories (UL).

\*\*Intensité nominale (sur la plaquette signalétique de l'outil)

	0-2,0	2,1-3,4	3,5-5,0	5,1-7,0	7,1-12,0	12,1-16,0
Longueur du cordon	Calibre de fil (A.W.G.)					
25'	16	16	16	16	14	14
50'	16	16	16	14	14	12
100'	16	16	14	12	10	—

\*\*Utilisé sur circuit de calibre 12 – 20 A

NOTE : AWG = American Wire Gauge

Pour les travaux à l'extérieur, utiliser un cordon prolongateur spécialement conçu à cet effet. La gaine des cordons de ce type porte l'inscription « WA » ou « W ».

Avant d'utiliser un cordon prolongateur, vérifier que ses fils ne sont ni détachés ni exposés et que son isolation n'est ni coupée, ni usée.

### AVERTISSEMENT :

Maintenir le cordon prolongateur à l'écart de la zone de travail. Lors du travail avec un cordon électrique, placer le cordon de manière à ce qu'il ne risque pas de se prendre dans les pièces de bois, outils et autres obstacles. Ne pas prendre cette précaution peut entraîner des blessures graves.

### AVERTISSEMENT :

Vérifier l'état des cordons prolongateurs avant chaque utilisation. Remplacer immédiatement tout cordon endommagé. Ne jamais utiliser un outil dont le cordon d'alimentation est endommagé, car tout contact avec la partie endommagée pourrait causer un choc électrique et des blessures graves.

## CONNEXION ÉLECTRIQUE

Cet outil est équipé d'un moteur électrique de précision. Elle doit être branchée uniquement sur une **caractéristique nominale de l'alimentation électrique CA est de 120 V/ 60 Hz (circuit électrique domestique américain typique)**. Ne pas utiliser cet outil sur une source de courant continu (c.c.). Une chute de tension importante causerait une perte de puissance et une surchauffe du moteur. Si l'outil ne fonctionne pas une fois branché, vérifier l'alimentation électrique.

## VITESSE ET CÂBLAGE

La vitesse n'est pas constante et elle diminue sous une charge ou en présence d'une baisse de tension. Le câblage de l'atelier est aussi important que la puissance nominale du moteur. Une ligne conçue seulement pour l'éclairage ne peut pas alimenter correctement le moteur d'un outil électrique. Un fil électrique d'une capacité suffisante pour une courte distance ne le sera pas nécessairement pour une distance plus longue. Une ligne dont la capacité est suffisante pour un outil électrique ne l'est pas nécessairement pour deux ou trois.

## INSTRUCTIONS DE MISE À LA TERRE

En cas de problème de fonctionnement ou de panne, la mise à la terre fournit un chemin de résistance au courant électrique, pour réduire le risque de choc électrique. Cet outil est équipé d'un cordon électrique avec conducteur et fiche de mise à la terre. Le cordon doit être branché sur une prise correctement installée et mise à la terre conformément à tous les codes et réglementations locaux en vigueur.

Ne pas modifier la fiche fournie. Si elle ne peut pas être insérée dans la prise secteur, faire installer une prise adéquate par un électricien qualifié. L'usage d'un cordon prolongateur incorrect peut présenter des risques de choc électrique. Le fil à gaine verte, avec ou sans traceur jaune est le fil de terre. Si le cordon doit être réparé ou remplacé, ne pas connecter le fil de terre de l'outil sur une borne sous tension.

Consulter un électricien qualifié ou le personnel de service si les instructions de mise à la terre ne sont pas bien comprises, ou en cas de doute au sujet de la mise à la terre.

Tout cordon endommagé doit être réparé ou remplacé immédiatement.

Cet outil est conçu pour être branché sur un circuit comportant une prise telle que celle montrée à la figure 1. Sa fiche est dotée d'une broche de terre semblable à celle représentée.

# CARACTÉRISTIQUES

## FICHE TECHNIQUE

Force de fendage ..... 4535,9 kg (5 tonnes)  
Contenance en huile.....3,2 l (3,4 quarts)  
Alimentation..... caractéristique nominal CA  
de 120V/60 Hz seulement, 15 A

## APPRENDRE À CONNAÎTRE LA FENDEUSE

Voir la figure 2.

L'utilisation sécuritaire de ce produit nécessite une compréhension de l'information sur le produit et dans le manuel de l'utilisation ainsi que la connaissance du projet à effectuer. Avant d'utiliser ce produit, familiarisez-vous avec toutes les fonctions d'utilisation et les règles de sécurité.

## VIS DE PURGE

Desserrer la vis de purge pour assurer une bonne circulation d'air dans le réservoir d'huile.

## LEVIER DE COMMANDE HYDRAULIQUE

Lorsque ce levier est abaissé, le vérin pousse la bûche sur le coin.

Capacité maximum de diamètre de bûche.. 254 mm (10 po)  
Capacité minimum de diamètre de bûche... 102 mm (4 po)  
Capacité de longueur de bûche..... 521 mm (20,5 po)

## POIGNÉE DE LEVAGE

La poignée de levage permet de déplacer la machine commodément et facilement.

## BOULON DE VIDANGE D'HUILE ET JAUGE

Le boulon de vidange à jauge permet de vérifier le niveau et de changer l'huile facilement.

## SUPPORTS LATÉRAUX

Les supports placés de chaque côté de la table maintiennent solidement la bûche sur la fendeuse.

## TABLE

La table soutient la bûche à fendre.

# ASSEMBLAGE

## DÉBALLAGE

Ce produit doit être assemblé.

- Avec précaution, sortir l'outil et les accessoires de la boîte. S'assurer que toutes les pièces figurant sur la liste de contrôle sont incluses.

### AVERTISSEMENT :

Ne pas utiliser le produit si, en le déballant, vous constatez que des éléments figurant dans la **Liste de contrôle d'expédition** sont déjà assemblés. Certaines pièces figurant sur cette liste n'ont pas été assemblées par le fabricant et exigent une installation. Le fait d'utiliser un produit qui a été assemblé de façon inadéquate peut entraîner des blessures.

- Examiner soigneusement l'outil pour s'assurer que rien n'a été brisé ou endommagé en cours de transport.
- Ne pas jeter les matériaux d'emballage avant d'avoir soigneusement examiné l'outil et avoir vérifié qu'il fonctionne correctement.
- Si des pièces sont manquantes ou endommagées, appeler le 1-800-860-4050.

## LISTE DE CONTRÔLE D'EXPÉDITION

Fendeuse hydraulique  
Roues (2)  
Sachet de quincaillerie  
Manuel d'utilisation

### AVERTISSEMENT :

Si des pièces manquent ou sont endommagées, ne pas utiliser ce produit avant qu'elles aient été remplacées. Le fait d'utiliser ce produit même s'il contient des pièces endommagées ou s'il lui manque des pièces peut entraîner des blessures graves.

### AVERTISSEMENT :

Ne pas essayer de modifier cet outil ou de créer des accessoires non recommandés pour l'outil. De telles altérations ou modifications sont considérées comme un usage abusif et peuvent créer des conditions dangereuses, risquant d'entraîner des blessures graves.

# ASSEMBLAGE

## **AVERTISSEMENT :**

Ne pas brancher sur le secteur avant d'avoir terminé l'assemblage. Le non respect de cet avertissement peut causer un démarrage accidentel, entraînant des blessures graves.

## **FIXATION DE ROUES**

Voir la figure 3.

- Trouver le sachet de quincaillerie et l'essieu.
- Glisser une rondelle sur l'essieu et insérer l'essieu dans la roue. Glisser une autre rondelle sur l'essieu.

- Soulever légèrement la machine et insérer l'essieu dans le trou du châssis.

- Glisser la rondelle sur l'essieu. Pousser la goupille d'attelage dans le trou à l'extrémité de l'essieu pour bloquer l'ensemble de roue.

**NOTE :** La goupille d'attelage doit être poussée dans l'essieu jusqu'à ce que le centre de la goupille repose sur le dessus de l'essieu.

- Répéter la procédure avec le deuxième ensemble de roue.

# UTILISATION

## **AVERTISSEMENT :**

Ne pas laisser la familiarité avec l'outil faire oublier la prudence. Ne pas oublier qu'une fraction de seconde d'inattention peut entraîner des blessures graves.

## **AVERTISSEMENT :**

Toujours porter une protection oculaire munie d'écrans latéraux certifiée conforme à la norme ANSI Z87.1. Si cette précaution n'est pas prise, des objets peuvent être projetés dans les yeux et causer des lésions graves.

## **AVERTISSEMENT :**

Ne pas utiliser d'outils ou accessoires non recommandés pour cet outil. L'utilisation de pièces et accessoires non recommandés peut entraîner des blessures graves.

## **ATTENTION :**

La fendeuse de bûches est lourde. Demander l'aide d'une autre personne pour soulever la fendeuse de bûche, afin d'éviter toute blessure.

## **AVIS :**

Avant chaque utilisation, inspecter au complet le produit afin de s'assurer qu'aucune pièce (vis, écrous, boulons, chapeaux, etc.) n'est endommagée, manquante ou desserrée. Serrer solidement toutes les pièces de fixation et les chapeaux et ne pas utiliser le produit tant que toutes les pièces manquantes ou endommagées n'ont pas été remplacées. Pour obtenir de l'aide, veuillez communiquer avec le service à la clientèle ou un centre de réparations qualifié.

## **AVANT DE METTRE LA FENDEUSE EN MARCHÉ**

Voir les figures 4 et 5.

## **AVERTISSEMENT :**

S'assurer que tous les composants du système de fluide hydraulique sont sécurisés et en bon état avant de démarrer la fendeuse de bûches. Tenir le corps et les mains à l'écart des trous d'épingle, des vis de purge, du boulon de vidange d'huile et de la jauge, du réservoir du fluide hydraulique et des boulons, des raccords ou de tout autre composant du système de fluide hydraulique qui sont fissurés ou endommagés. Les fuites peuvent être localisées à l'endroit suspecté au moyen d'un morceau de bois ou de carton. Elles sont révélées par une décoloration. En cas de blessure par une fuite de liquide, consulter immédiatement un médecin. Une blessure, infection ou réaction grave peut se produire, si un traitement médical approprié n'est pas administré immédiatement.

Ne jamais mettre la fendeuse en marche avant d'avoir desserré légèrement la vis de purge (un ou deux tours complets). La circulation d'air au travers de la vis de purge doit être évidente lorsque la fendeuse est en marche. Si ce n'est pas le cas, desserrer la vis de purge jusqu'à ce que de l'air en sorte.

L'air doit pouvoir entrer dans le réservoir et en sortir pour éviter la rupture des joints du circuit hydraulique.

Cet outil est conçu pour l'usage domestique seulement. Ne jamais fendre de bûches de plus de 305 mm (12 po) de diamètre ou de 50 (20-1/2 po) cm de long. Certains bois sont plus difficiles à fendre que d'autres. Si la machine a des difficultés à fendre une bûche, ne jamais essayer d'actionner le vérin pendant plus de cinq secondes consécutives.

Toujours vérifier le niveau d'huile **avant** d'utiliser la fendeuse.

# UTILISATION

## Pour vérifier le niveau d'huile :

- Débrancher la fendeuse.
- Mettre la fendeuse à la verticale sur son côté muni des roues, en la redressant à l'aide de la poignée de levage (voir la figure 12).
- À l'aide d'une clé de 8 mm, retirer le boulon de vidange d'huile et essayer la jauge.
- Réinsérer dans le réservoir d'huile.
- La retirer de nouveau pour voir si le niveau d'huile se trouve entre les deux repères.
- Si le niveau est insuffisant, faire l'appoint.
- Si le niveau est correct, essayer la jauge, la réinsérer dans le réservoir et serrer le boulon de vidange d'huile fermement.

**NOTE :** Voir l'huile recommandée et les produits équivalents au chapitre **Changement d'huile hydraulique** de la section *Entretien*.

## MISE EN MARCHÉ DE LA FENDEUSE

Voir les figures 6 et 7.

### **AVERTISSEMENT :**

L'utilisateur doit se trouver dans la zone arrière droite faisant face aux commandes de la fendeuse de bûches et ne jamais se tenir directement derrière le vérin lors de l'utilisation. Ne pas respecter cette consigne peut entraîner des blessures graves dues à une bûche ou un morceau de bois délogé.

### **AVIS :**

Ne pas desserrer la vis de purge avant d'utiliser la machine peut causer la rupture des joints du circuit hydraulique. La rupture des joints peut entraîner des dommages permanents à la fendeuse.

- Cet outil est conçu pour l'usage domestique seulement.
- L'utilisateur doit se trouver dans la zone de l'utilisateur, à savoir la zone arrière droite faisant face aux commandes de la fendeuse de bûches et jamais directement derrière le vérin comme il est illustré.
- Placer la main gauche sur le levier de commande hydraulique et la main droite sur le commutateur marche / arrêt.
- Maintenir le commutateur enfoncé.
- Tout en maintenant le commutateur enfoncé, abaisser le levier de commande hydraulique et le maintenir dans cette position.

**NOTE :** Il est nécessaire d'utiliser les deux mains pour mettre cette machine en marche. Ces deux opérations simultanées actionnent le vérin, qui pousse la bûche sur le coin.

- Pour arrêter la fendeuse et rétracter le vérin, relâcher les deux commandes.

**NOTE :** Si une seule des commandes est relâchée, le vérin s'immobilise. Lorsque les deux commandes sont relâchées, le vérin se rétracte complètement.

## FENTE DE BÛCHES

Voir les figures 8 et 9.

### **AVERTISSEMENT :**

Ne jamais tenter de fendre des bûches avec un diamètre supérieur à 254,00 mm (10 po) et une longueur supérieure à 520,70 mm (20-1/2 po). Fendre uniquement des bûches sèches, entières et non partielles, de forme irrégulière, des bûches ne se reposant pas à plat sur la table ou des bûches ne se positionnant pas à plat contre le vérin. Fendre uniquement une bûche à la fois et ne pas tenter de fendre des bûches fendues empilées. Certains types de bois sont plus durs à fendre. Si la fendeuse de bûches a des difficultés à fendre une bûche, ne jamais poursuivre l'utilisation pendant plus de cinq secondes. Ne pas respecter cette consigne peut déloger un morceau de bois ou une bûche, puis causer une blessure grave.

### **AVERTISSEMENT :**

Ne jamais placer les mains ou toute partie du corps entre la bûche et le vérin ou entre la bûche et le coin, ou ne jamais laisser toute autre personne tenir une bûche à fendre. Garder les enfants et les passants à l'écart, à au moins 3,05 m (10 pi). Tout contact entre le vérin en mouvement et la bûche ou entre la bûche et le coin peut entraîner une blessure grave.

Placer sur la fendeuse de bûches uniquement des bûches qui ont des coupes plates aux extrémités et veiller à retirer toutes les branches. Toujours placer les bûches dans le sens de la longueur pour qu'elles reposent aussi plates que possible sur la table et soient fermement appuyées sur les supports latéraux avec un bout contre le coin. Positionner les bûches à plat, dans le sens du grain. Ne jamais mettre une bûche en biais ou en travers pour la fendre. Ne jamais fendre plus d'une bûche à la fois.

### **AVIS :**

Ne jamais essayer de forcer la machine en actionnant le vérin pendant plus de cinq secondes. Après cinq secondes l'huile chaufferait ce qui pourrait endommager la machine.

- Placer la bûche sur la table à plat, dans le sens de la longueur.

**NOTE :** Si la bûche est courte, la placer contre le coin avant d'actionner le vérin.

# UTILISATION

- Maintenir le commutateur enfoncé avec la main droite.
- Maintenir le levier de commande hydraulique enfoncé avec la main gauche. Les deux commandes étant actionnées, le vérin pousse la bûche sur le coin pour la fendre.
- Une fois la bûche fendue, relâcher les deux commandes pour rétracter le vérin.

## LIBÉRATION D'UNE BÛCHE COINCÉE

Voir les figures 10 et 11.

- Relâcher les deux commandes.
- Une fois le vérin en position de départ, insérer une cale en bois légèrement au-dessous de la bûche coincée.
- Démarrer la fendeuse de bûche pour pousser complètement la cale au-dessous de la bûche coincée, jusqu'à ce que celle-ci soit entièrement libérée.

- Si la bûche n'est toujours pas libérée, reprendre les étapes ci-dessus autant de fois que nécessaire avec une plus grosse cale.
- Ne pas placer la cale en bois au-dessous de la bûche, de telle sorte que la bûche soit complètement soulevée de la table.

### **AVERTISSEMENT :**

Ne jamais essayer de cogner sur une bûche pour la libérer de la fendeuse. Cela peut endommager la machine et pourrait la bûche éjectée brusquement risquerait de heurter quelqu'un et causer des blessures graves.

# ENTRETIEN

### **AVERTISSEMENT :**

Avant d'inspecter, nettoyer ou entretenir l'équipement, arrêtez le moteur, attendez que toutes les pièces en mouvement s'arrêtent et déconnectez la fiche de la source de courant. Le non-respect de ces instructions peut entraîner des blessures graves ou des dégâts matériels.

### **AVERTISSEMENT :**

Toujours porter une protection oculaire munie d'écrans latéraux certifiée conforme à la norme ANSI Z87.1. Si cette précaution n'est pas prise, des objets peuvent être projetés dans les yeux et causer des lésions graves.

### **AVERTISSEMENT :**

Utiliser exclusivement des pièces d'origine pour les réparations. L'usage de toute autre pièce pourrait créer une situation dangereuse ou endommager l'outil.

### **AVIS :**

Inspecter périodiquement au complet le produit afin de s'assurer qu'aucune pièce (vis, écrous, boulons, chapeaux, etc.) n'est endommagée, manquante ou desserrée. Serrer solidement toutes les pièces de fixation et les chapeaux et ne pas utiliser le produit tant que toutes les pièces manquantes ou endommagées n'ont pas été remplacées. Pour obtenir de l'aide, veuillez communiquer avec le Service à la clientèle ou un centre de réparations qualifié.

## ENTRETIEN GÉNÉRAL

Éviter d'utiliser des solvants pour le nettoyage des pièces en plastique. La plupart des matières plastiques peuvent être endommagées par divers types de solvants du commerce. Utiliser un chiffon propre pour éliminer la saleté, la poussière, le lubrifiant, la graisse, etc.

### **AVERTISSEMENT :**

Ne jamais laisser de liquides tels que le fluide de freins, l'essence, les produits à base de pétrole, les lubrifiants pénétrants, etc., entrer en contact avec les pièces en plastique. Les produits chimiques peuvent endommager, affaiblir ou détruire le plastique, ce qui peut entraîner des blessures graves.



# ENTRETIEN

## LUBRIFICATION

Tous les roulements de cet outil sont enduits d'une quantité suffisante de lubrifiant de haute qualité pour la durée de vie de l'outil, dans des conditions d'utilisation normales. Aucune autre lubrification n'est donc nécessaire.

## CHANGEMENT DE L'HUILE HYDRAULIQUE

Voir les figures 12 et 13.

### ATTENTION :

Avant de changer l'huile hydraulique, laisser la fendeuse de bûche refroidir pendant 15 minutes après l'utilisation, car tout contact avec de l'huile chaude peut causer des brûlures.

L'huile hydraulique de la fendeuse doit être changée toutes les 150 heures d'utilisation.

- Débrancher la fendeuse.
- Positionner la fendeuse de façon à ce que le moteur soit légèrement plus élevé que le bouchon de vidange d'huile.
- À l'aide d'une clé de 8 mm, retirer le boulon de vidange d'huile.
- Vider complètement le réservoir d'huile hydraulique dans un récipient de quatre litres, qui est approuvé pour contenir de l'huile.
- Une fois le réservoir vide, mettre la fendeuse à la verticale, roues en bas.

- Remplir le réservoir d'huile hydraulique fraîche (3,2 l soit 3,4 quarts).
- Une fois la jauge essuyée, la réinsérer dans le réservoir d'huile. La retirer pour vérifier le niveau d'huile.  
**NOTE :** Le niveau d'huile doit se trouver entre les deux lignes du bas de la jauge, comme le montre la figure 5.
- Remettre le boulon de vidange d'huile en place. Serrer fermement.
- Éliminer correctement l'huile usée en le confiant à un centre de recyclage.

## AFFÛTAGE DU COIN

Après un certain temps, il peut être nécessaire d'affûter le coin de la fendeuse. Éliminer les barbes et parties aplaties du coin à l'aide d'une lime fine.

## POUR VERROUILLER LA FENDEUSE DE BÛCHES

Voir la figure 14.

### AVERTISSEMENT :

Afin d'empêcher l'utilisation non autorisée de la fendeuse de bûches lorsqu'elle est déplacée, remise ou laissée sans surveillance, ce qui pourrait entraîner des blessures graves, couper l'alimentation et installer un cadenas (non inclus) dans le trou du levier de commande hydraulique.

# DÉPANNAGE

PROBLÈME	CAUSE POSSIBLE	SOLUTION
La machine ne fend pas les bûches	<p>La bûche n'est pas correctement positionnée.</p> <p>La taille ou la dureté de la bûche est supérieure à la capacité de la machine.</p> <p>Le tranchant du coin est émoussé.</p> <p>Fuites d'huile.</p> <p>Le réglage de la vis de limite de pression maximum a été modifié sans autorisation. La pression maximum a été abaissée.</p>	<p>Consulter la section <i>Utilisation</i> pour le chargement des bûches.</p> <p>Réduire la taille de la bûche avant de la fendre.</p> <p>Voir <b>Affûtage du coin</b> à la section <i>Entretien</i>.</p> <p>Localiser les fuites d'huile. Communiquer avec un centre de réparations agréé.</p> <p>Communiquer avec un centre de réparations agréé.</p>
Le poussoir de bûche produit des saccades et vibre	Manque d'huile ou excédent d'air dans le circuit hydraulique.	Vérifier le niveau d'huile. Communiquer avec un centre de réparations agréé.
Fuites d'huile à la tige du vérion ou ailleurs	<p>Air emprisonné dans le circuit hydraulique pendant le fonctionnement.</p> <p>La vis de purge n'a pas été serrée avant de déplacer la fendeuse.</p> <p>Le boulon de vidange d'huile n'est pas correctement serré.</p> <p>Vane de commande hydraulique et / ou joints usés.</p>	<p>Desserrer la vis de purge de 3 ou 4 tours avant d'utiliser la fendeuse.</p> <p>Serrer la vis de purge avant de déplacer la fendeuse.</p> <p>Serrer le boulon de vidange d'huile.</p> <p>Communiquer avec un centre de réparations agréé.</p>

**Ce produit est accompagné d'une garantie limitée de cinq (5) ans pour utilisation personnel, familiales ou domestiques (90 jours pour utilisation affaires ou commerciaux). Pour obtenir les détails de la garantie, visiter le site [www.ryobitools.com](http://www.ryobitools.com) ou appeler (sans frais) au 1-800-860-4050.**

# REGLAS DE SEGURIDAD GENERALES



## ADVERTENCIA:

Lea todas las advertencias, instrucciones, ilustraciones y especificaciones proporcionadas con esta herramienta eléctrica. No seguir las instrucciones indicadas a continuación puede provocar descargas eléctricas, incendios o lesiones graves.

Guarde todas las advertencias e instrucciones para consultarlas en el futuro. El término “herramienta eléctrica” en las advertencias se refiere a las herramientas eléctricas que funcionan con corriente (con cordón) o las que funcionan con batería (inalámbricas).

## ÁREA DE TRABAJO

- **Mantenga limpia y bien iluminada el área de trabajo.** Un área de trabajo mal despejada o mal iluminada propicia accidentes.
- **No utilice herramientas motorizadas en atmósferas explosivas, como las existentes alrededor de líquidos, gases y polvos inflamables.** Las herramientas eléctricas generan chispas que pueden encender el polvo y los vapores inflamables.
- **Mantenga alejados a los niños y circunstantes al maniobrar una herramienta eléctrica.** Toda distracción puede causar la pérdida del control de la herramienta.

## SEGURIDAD ELÉCTRICA

- **Las clavijas de las herramientas eléctricas deben corresponder a las tomas de corriente donde se conectan. Nunca modifique la clavija de ninguna forma. No utilice ninguna clavija adaptadora con herramientas eléctricas dotadas de contacto a tierra.** Conectando las clavijas originales en las tomas de corriente donde corresponden se disminuye el riesgo de una descarga eléctrica.
- **Evite el contacto del cuerpo con las superficies de objetos conectados a tierra, como las tuberías, radiadores, estufas y refrigeradores.** Existe un mayor riesgo de descargas eléctricas si el cuerpo está haciendo tierra.
- **No exponga las herramientas eléctricas a la lluvia ni a condiciones de humedad.** La introducción de agua en una herramienta eléctrica aumenta el riesgo de descargas eléctricas.
- **No maltrate el cordón eléctrico. Nunca utilice el cordón para trasladar, desconectar o tirar de la herramienta eléctrica. Mantenga el cordón lejos del calor, aceite, bordes afilados y piezas móviles.** Los cordones eléctricos dañados o enredados aumentan el riesgo de descargas eléctricas.
- **Al utilizar una herramienta eléctrica a la intemperie, use un cordón de extensión apropiado para el exterior.** Usando un cordón adecuado para el exterior se disminuye el riesgo de descargas eléctricas.
- **Si debe operar una herramienta en lugares húmedos, use un suministro protegido por un interruptor de circuito con pérdida a tierra (GFCI).** El uso de un GFCI reduce el riesgo de descargas eléctricas.

## SEGURIDAD PERSONAL

- **Permanezca alerta, preste atención a lo que esté haciendo y aplique el sentido común al utilizar herramientas eléctricas. No utilice la herramienta eléctrica si está cansado o se encuentra bajo los efectos de alguna droga, alcohol o medicamento.** Un momento de inatención al utilizar una herramienta eléctrica puede causar lesiones corporales serias.
- **Utilice protección el equipo otros. Siempre póngase protección ocular.** El uso de equipo protector como mascarilla para el polvo, calzado de seguridad, casco y protección para los oídos en las circunstancias donde corresponda disminuye el riesgo de lesiones.
- **Evite que la herramienta se active accidentalmente. Asegúrese de que el interruptor esté en la posición de apagado antes de conectar la herramienta a un suministro de corriente o de colocar un paquete de baterías.** Transportar herramientas eléctricas con el dedo en el interruptor o enchufar herramientas eléctricas que tienen el interruptor encendido puede ocasionar accidentes.
- **Retire toda llave o herramienta de ajuste antes de encender la herramienta eléctrica.** Toda llave o herramienta de ajuste dejada en una pieza giratoria de la herramienta eléctrica puede causar lesiones.
- **No estire el cuerpo para alcanzar mayor distancia. Mantenga una postura firme y buen equilibrio en todo momento.** De esta manera se logra un mejor control de la herramienta eléctrica en situaciones inesperadas.
- **Vístase adecuadamente. No vista ropas holgadas ni joyas. Mantenga el cabello, la ropa y los guantes alejados de las piezas móviles.** Las ropas holgadas y las joyas, así como el cabello largo, pueden engancharse en las piezas móviles.
- **Si se suministran dispositivos para conectar mangueras de extracción y captación de polvo, asegúrese de que éstas estén bien conectadas y se usen correctamente.** El uso de la captación de polvo puede reducir los peligros relacionados con éste.
- **No permita que la familiaridad obtenida por el uso frecuente de las herramientas lo vuelva complaciente e ignore los principios de seguridad de las herramientas.** Una acción descuidada puede causar lesiones graves en una fracción de segundo.

## EMPLEO Y CUIDADO DE LA HERRAMIENTA ELÉCTRICA

- **No fuerce la herramienta eléctrica. Utilice la herramienta eléctrica adecuada para cada trabajo.** La herramienta eléctrica adecuada efectúa mejor y de manera más segura el trabajo, si además se maneja a la velocidad para la que está diseñada.
- **No utilice la herramienta si el interruptor no enciende o no apaga.** Cualquier herramienta eléctrica que no pueda controlarse con el interruptor es peligrosa y debe repararse.
- **Desconecte el enchufe de la fuente de alimentación o retire el paquete de baterías, si es desmontable, de la herramienta eléctrica antes de realizar ajustes, cambiar accesorios o almacenar herramientas eléctricas.** Tales

# REGLAS DE SEGURIDAD GENERALES

medidas preventivas de seguridad reducen el riesgo de poner en marcha accidentalmente la herramienta.

- **Guarde las herramientas eléctricas desocupadas fuera del alcance de los niños y no permita que las utilicen personas no familiarizadas con las mismas o con estas instrucciones.** Las herramientas eléctricas son peligrosas en manos de personas no capacitadas en el uso de las mismas.
- **Mantenimiento de las herramientas eléctricas y accesorios. Revise para ver si hay desalineación o atoramiento de piezas móviles, ruptura de piezas o toda otra condición que pueda afectar el funcionamiento de la herramienta eléctrica. Si está dañada la herramienta eléctrica, permita que la reparen antes de usarla.** Numerosos accidentes son causados por herramientas eléctricas mal cuidadas.

- **Mantenga las herramientas de corte afiladas y limpias.** Las herramientas de corte bien cuidadas y con bordes bien afilados, tienen menos probabilidad de atascarse en la pieza de trabajo y son más fáciles de controlar.
- **Use la herramienta eléctrica, los accesorios, las brocas, etc. según estas instrucciones, teniendo en cuenta las condiciones de trabajo y la tarea que se va a realizar.** Si se utiliza la herramienta eléctrica para operaciones diferentes de las indicadas podría originar una situación peligrosa.
- **Mantenga los mangos y superficies de agarre limpias y libres de aceite y grasa.** Los mangos y superficies de agarre resbalosas no permiten la manipulación y control seguro de la herramienta en situaciones inesperadas.

## SERVICIO

- **Permita que un técnico de reparación calificado preste servicio a la herramienta eléctrica, y sólo con piezas de repuesto idénticas.** De esta manera se mantiene la seguridad de la herramienta eléctrica.

# REGLAS DE SEGURIDAD ESPECÍFICAS DE PARTIDORA DE TRONCOS

- **NO PERMITA** que utilice la partidora de troncos ninguna persona que no haya leído el manual del operador y que no haya recibido instrucciones sobre la forma de usar la partidora con seguridad.
- **NUNCA PERMITA QUE UTILICEN ESTA MÁQUINA NIÑOS NI ADULTOS CARENTES DE LA DEBIDA INSTRUCCIÓN PARA SU MANEJO.**
- **SI ALGUIEN** ayuda a trasladar los troncos para partir, **NO** encienda la máquina hasta que esa persona se haya alejado del área, al menos, unos 3,05 m (10 pies). Solo una persona debe operar, cargar y descargar la partidora de troncos.
- **NUNCA PERMITA QUE ALGUIEN SE SIENTE SOBRE LA MÁQUINA O LA MONTE.**
- **NUNCA TRANSPORTE NADA O NADIE EN LA PARTIDORA DE TRONCOS.**
- **EN LAS PARTIDORAS DE TRONCOS HIDRÁULICAS SE DESARROLLAN PRESIONES HIDRÁULICAS ELEVADAS.** El fluido hidráulico presurizado que escapa por un agujero podría perforar la piel y causar lesiones graves o intoxicación sanguínea severa. Tenga presentes las siguientes instrucciones todo el tiempo:
  - a) No use la partidora de troncos si hay fugas en orificios, roturas o daños en el sistema de fluido hidráulico presurizado, incluidos el tornillo de purga, el perno/la varilla de medición de drenaje de aceite, el tanque/los pernos del fluido hidráulico, accesorios u otros componentes del sistema de fluido hidráulico.
  - b) Apague el motor y purgue la presión del sistema hidráulico antes de cambiar o ajustar los accesorios, mangueras, conductos y demás componentes del sistema.
  - c) No modifique los ajustes de presión de la bomba ni de la válvula.
  - d) Asegúrese de que todos los componentes del sistema de fluido hidráulico estén asegurados y en buen estado

antes de empezar a partir los troncos. Mantenga el cuerpo y las manos alejados de agujeros, un tornillo de purga resquebrajado o dañado, el perno/la varilla de medición de drenaje de aceite, el tanque/los pernos del fluido hidráulico, accesorios u otros componentes del sistema de fluido hidráulico. Podría sufrir una lesión, infección o reacción grave si no se administra un tratamiento médico apropiado de inmediato.

- **MANTENGA DESPEJADAS LA ZONA DEL OPERADOR** y el área adyacente para poder adoptar una postura firme y segura.
- **LAS PARTIDORAS DE TRONCOS DEBEN UTILIZARSE ÚNICAMENTE** para partir madera. **NO** las utilice para ningún otro propósito.
- **ASEGÚRESE DE QUE LA PARTIDORA DE TRONCOS** esté en una superficie nivelada. Bloquee la partidora según sea necesario para evitar todo movimiento no planeado.
- **SIEMPRE MANEJE** la partidora desde la zona del operador indicada por el fabricante. La zona del operador es el área trasera derecha mirando hacia los controles de la partidora de troncos; nunca directamente detrás del ariete.
- **LOS TRONCOS QUE DESEE DIVIDIR EN UNIDADES CON ARIETE** deben cortarse de la manera más plana posible en cada extremo.
- **Mantenga SIEMPRE** las manos y los pies alejados de las partes en movimiento y los troncos partidos parcialmente al partir troncos con la herramienta.
- No intente **NUNCA** partir troncos con un diámetro mayor de 254,00 mm (10 pulg.) o de 520,70 mm (20-1/2 pulg.) de largo. Solo parta troncos enteros y secos; no parciales, con formas irregulares que no puedan apoyarse de manera plana contra la mesa de trabajo ni troncos que no puedan apoyarse de manera plana contra el ariete. Solo divida un tronco por vez y no intente dividir troncos atorados. Algunos tipos de

# REGLAS DE SEGURIDAD ESPECÍFICAS DE PARTIDORA DE TRONCOS

maderas son más duros que otros. Si la partidora de troncos tiene dificultad para partir uno, no siga intentando durante más de cinco segundos.

- **FAMILIARÍCESE** bien con todos los controles y con el uso apropiado de la partidora de troncos.
- Utilice **SIEMPRE** protección ocular que cubra los laterales de los ojos e incluya la etiqueta que indique el cumplimiento de la norma ANSI Z87.1. De lo contrario, podría sufrir lesiones graves como resultado del impacto de objetos que puedan saltar hacia los ojos.
- **SIEMPRE** maneje la partidora de troncos con todo el equipo de seguridad instalado y con todos los controles debidamente ajustados para un manejo seguro.
- **SIEMPRE** utilice la partidora de troncos a la velocidad recomendada por el fabricante.
- **AL COLOCAR TRONCOS** en una partidora de ariete, ponga las manos en los costados del tronco, no en los extremos. **NUNCA** coloque las manos ni ninguna otra parte del cuerpo entre el tronco y cualquier parte de la partidora de troncos.
- **CON LAS PARTIDORAS DE ARIETE, NUNCA** intente partir más de un (1) tronco a la vez.
- Use la partidora de troncos **SOLAMENTE** de día o con buena luz artificial.
- **EN LAS PARTIDORAS DE TRONCOS CON ARIETE** en las que los troncos no sean planos en un extremo, debe rotarse hacia abajo la porción más larga del tronco y colocarse contra

la cuña; y el extremo más plano debe colocarse contra el ariete.




- **RETIRE TODO DESECHO** de las piezas móviles, pero hágalo sólo cuando esté apagada la corriente.
- **SÓLO UTILICE LAS MANOS PARA MANEJAR LOS CONTROLES DE LA PARTIDORA DE TRONCOS.**
- **SIEMPRE DESCONECTE DEL SUMINISTRO DE CORRIENTE LA PARTIDORA DE TRONCOS** mientras la repara o ajusta, excepto cuando así lo recomiende el fabricante.
- **CAPACIDAD DEL CIRCUITO Y FUSIBLES:**
  - a) Sólo utilice un circuito eléctrico con capacidad suficiente de conformidad con las recomendaciones del fabricante de la partidora de troncos.
  - b) El “quemado” de un fusible o la activación de un disyuntor normalmente son indicaciones de sobrecarga de la máquina, de la presencia de un número excesivo de dispositivos alimentándose de corriente del circuito, o de ambas causas. ¡No instale fusibles de mayor capacidad!
- **APRENDA Y COMPRENDA** todos los controles y el correcto uso del equipo.
- **GUARDE ESTAS INSTRUCCIONES.** Consúltelas con frecuencia y empléelas para instruir a otros usuarios. Si presta a alguien esta herramienta, facilítele también las instrucciones.

## ADVERTENCIAS DE SEGURIDAD ADICIONALES









- **MANTENGA A LOS NIÑOS Y PERSONAS EN LAS INMEDIACIONES ALEJADOS.** Todas las personas que estén en las inmediaciones deben usar gafas de protección y mantener una distancia de, al menos, 3,05 m (10 pies) con respecto al área de trabajo. No permita que ninguno de los presentes toque la herramienta eléctrica o el cordón de extensión mientras esté funcionando la unidad.
- **NUNCA DEJE FUNCIONANDO DESATENDIDA LA HERRAMIENTA. APAGUE LA CORRIENTE.** No abandone la herramienta hasta verla completamente detenida.
- **Antes de inspeccionar, limpiar o dar servicio el unidad, apague el motor, espere a que todas las piezas en movimiento se detengan y desconecte del suministro de corriente.**
- **USE UN CORDÓN DE EXTENSIÓN ADECUADO.** Asegúrese de que esté en buen estado el cordón de extensión. Al utilizar un cordón de extensión sólo utilice uno del calibre suficiente para soportar la corriente que consume el producto. Un cordón de un grosor insuficiente causa una caída en el voltaje de línea, y produce recalentamiento y pérdida de potencia. Se recomienda que los conductores sean de calibre **14 (A.W.G.)** por lo menos, para un cordón de extensión de 7,6 metros (25 pies) de largo o menos. Si tiene dudas, utilice un cordón del calibre más grueso siguiente. Cuanto menor es el número de calibre, mayor es el grosor del cordón.
- **VÍSTASE ADECUADAMENTE.** No use ropa holgada, corbatas, bufandas ni joyas que puedan quedar atrapadas y hacer que se acerque a partes en movimiento. Se recomiendan guantes y calzado antiderrapantes al trabajar al aire libre. Si tiene el pelo largo cúbrase de alguna manera para contenerlo.
- **NUNCA** use un cable de alimentación de extensión de uso interno. Estos cables están diseñados para usar con lámparas y dispositivos pequeños, y son inadecuados para máquinas de alto amperaje de uso exterior.
- **INSPECCIONE PERIÓDICAMENTE LOS CORDONES ELÉCTRICOS DE LAS HERRAMIENTAS.** Si están dañados, llévelos a un establecimiento de servicio autorizado para que los revise un técnico de servicio calificado. El conductor con aislamiento que tiene una superficie exterior verde con o sin tiras amarillas es el conductor de conexión a tierra del equipo. Si es necesaria la reparación o reemplazo del cordón eléctrico o de la clavija, no conecte el conductor de conexión a tierra a una terminal portadora de corriente. Repare o reemplace de inmediato todo cordón dañado o gastado. Siempre esté consciente de la ubicación del cordón y manténgalo bien alejado de la hoja en movimiento de giro.
- **INSPECCIONE PERIÓDICAMENTE LOS CORDONES DE EXTENSIÓN** y reemplácelos si están dañados.

# SÍMBOLOS

Las siguientes palabras de señalización y sus significados tienen el objeto de explicar los niveles de riesgo relacionados con este producto.







SÍMBOLO	SEÑAL	SIGNIFICADO
	<b>PELIGRO:</b>	Indica una situación peligrosa, la cual, si no se evita, causará lesiones graves o mortales.
	<b>ADVERTENCIA:</b>	Indica una situación peligrosa, la cual, si no se evita, podría causar lesiones graves o mortales.
	<b>PRECAUCIÓN:</b>	Indica una situación peligrosa, la cual, si no se evita, podría causar lesiones menores o leves.
	<b>AVISO:</b>	(Sin el símbolo de alerta de seguridad) Indica la información que se considera importante, pero no relacionada con lesiones potenciales (por ej. en relación a daños a la propiedad).

Es posible que se empleen en esta herramienta algunos de los siguientes símbolos. Le suplicamos estudiarlos y aprender su significado. Una correcta interpretación de estos símbolos le permitirá utilizar mejor y de manera más segura la herramienta.

SÍMBOLO	NOMBRE	DENOMINACIÓN/EXPLICACIÓN
	Alerta de seguridad	Indica un peligro posible de lesiones personales.
	Lea el manual del operador	Para reducir el riesgo de lesiones, el usuario debe leer y comprender el manual del operador antes de usar este producto.
	Protección ocular	Siempre póngase protección ocular con la marca de cumplimiento de la norma ANSI Z87.1.
	Alerta de condiciones húmedas	No exponga la unidad a la lluvia ni la use en lugares húmedos.
	Póngase guantes	Al manejar este producto siempre póngase guantes protectores antideslizantes de uso pesado.
	Póngase calzado de seguridad	Al manejar este producto siempre póngase calzado de seguridad antideslizante.
	Mantenga alejadas a las personas presentes	Mantenga a los circunstantes a una distancia mínima de 3 m (10 pies).
	Mantenga lejos las manos	Siempre mantenga las manos lejos de la cuña y del ariete.

# SÍMBOLOS

Es posible que se empleen en esta herramienta algunos de los siguientes símbolos. Le suplicamos estudiarlos y aprender su significado. Una correcta interpretación de estos símbolos le permitirá utilizar mejor y de manera más segura la herramienta.

SÍMBOLO	NOMBRE	DENOMINACIÓN/EXPLICACIÓN
	Carga apropiada	Coloque solamente troncos secos de manera plana y en sentido longitudinal, en dirección del grano en la mesa de trabajo. Solo intente partir un tronco por vez.
	Carga inapropiada	No intente nunca partir un tronco húmedo o uno que no esté colocado de manera plana y en sentido longitudinal en la mesa de trabajo. Ningún extremo debe sobresalir a la mesa de trabajo en el ariete o la cuña. No intente nunca partir más de un tronco por vez.
	Tipo de tronco inapropiado	Solo parta troncos de forma cilíndrica y cortados en ángulo recto en cada extremo. No intente nunca partir troncos húmedos, o troncos curvados o que estén cortados en ángulo en los extremos.
	Zona del operador/posición operativa correcta	Ubíquese siempre en el área trasera derecha mirando hacia los controles de la partidora de troncos.
	Posición operativa incorrecta	Nunca se pare ni se arrodille directamente detrás del ariete al usar la unidad.
V	Volts	Voltaje
A	Amperes	Corriente
Hz	Hertz	Frecuencia (ciclos por segundo)
~	Corriente alterna	Tipo de corriente
	Fabricación Clase II	Fabricación con doble aislamiento

# ASPECTOS ELÉCTRICOS

## CORDONES DE EXTENSIÓN

Sólo utilice cordones de extensión de 3 conductores con clavijas de 3 patillas y receptáculos de 3 polos que acepten la clavija del cordón de la herramienta. Al utilizar una herramienta eléctrica a una distancia considerable del suministro de corriente, asegúrese de utilizar un cordón de extensión del grueso suficiente para soportar el consumo de corriente de la herramienta. Un cordón de extensión de un grueso insuficiente causa una caída en el voltaje de línea, además de producir una pérdida de potencia y un recalentamiento del motor. Báse en la tabla suministrada abajo para determinar el calibre mínimo requerido de los conductores del cordón de extensión. Solamente deben utilizarse cordones con forro redondo registrados en Underwriter's Laboratories (UL).

\*\*Amperaje (aparece en la placa frontal)

Longitud del cordón	0-2,0	2,1-3,4	3,5-5,0	5,1-7,0	7,1-12,0	12,1-16,0
25'	16	16	16	16	14	14
50'	16	16	16	14	14	12
100'	16	16	14	12	10	—

\*\*Se usa en los circuitos de calibre 12, de 20 amperes.

**NOTA:** AWG = Calibre conductores norma americana

Al trabajar a la intemperie con la herramienta, utilice un cordón de extensión fabricado para uso en el exterior. Tal característica está indicada con las letras "WA" o "W" en el forro del cordón.

Antes de utilizar un cordón de extensión, inspecciónelo para ver si tiene conductores flojos o expuestos y aislamiento cortado o gastado.

### ADVERTENCIA:

Mantenga el cordón de extensión fuera del área de trabajo. Al trabajar con una herramienta eléctrica, coloque el cordón de tal manera que no pueda enredarse en la madera, herramientas ni en otras obstrucciones. La inobservancia de esta advertencia puede causar lesiones serias.

### ADVERTENCIA:

Inspeccione los cordones de extensión cada vez antes de usarlos. Si están dañados reemplácelos de inmediato. Nunca utilice la herramienta con un cordón dañado, ya que si toca la parte dañada puede producirse una descarga eléctrica, y las consecuentes lesiones serias.

## CONEXIÓN ELÉCTRICA

Esta herramienta está impulsada por un motor eléctrico fabricado con precisión. Debe conectarse únicamente a un **suministro de voltaje que tenga capacidad de 120 V/60 Hz CA (típico circuito hogareño de EE. UU.)**. No utilice esta herramienta con corriente continua (c.c.). Una caída considerable de voltaje causa una pérdida de potencia y el recalentamiento del motor. Si la herramienta no funciona al conectarla en una toma de corriente, vuelva a revisar el suministro de corriente.

## VELOCIDAD Y CABLEADO

La velocidad no es constante y disminuye durante el corte o con un voltaje bajo. En cuanto al voltaje, el cableado de un taller es tan importante como la potencia nominal del motor. Una línea destinada sólo para luces no puede alimentar el motor de una herramienta eléctrica. El cable con el calibre suficiente para una distancia corta será demasiado delgado para una mayor distancia. Una línea que alimenta una herramienta eléctrica quizá no sea suficiente para alimentar dos o tres herramientas.

## INSTRUCCIONES DE CONEXIÓN A TIERRA

En caso de un mal funcionamiento o desperfecto, la conexión a tierra brinda a la corriente eléctrica una trayectoria de mínima resistencia para disminuir el riesgo de una descarga eléctrica. Esta herramienta está equipada de un cordón eléctrico con un conductor y una clavija de conexión a tierra para equipo. La clavija debe conectarse en una toma de corriente igual que esté instalada y conectada a tierra correctamente, de conformidad con los códigos y reglamentos de la localidad.

No modifique la clavija suministrada. Si no entra en la toma de corriente, llame a un electricista calificado para que instale una toma de corriente adecuada. Si se conecta de forma incorrecta el conductor de conexión a tierra del equipo puede presentarse un riesgo de descarga eléctrica. El conductor con aislamiento que tiene una superficie exterior verde con o sin tiras amarillas es el conductor de conexión a tierra del equipo. Si es necesaria la reparación o reemplazo del cordón eléctrico o de la clavija, no conecte el conductor de conexión a tierra a una terminal portadora de corriente.

Consulte a un electricista calificado o técnico de servicio si no ha comprendido completamente las instrucciones de conexión a tierra o si no está seguro si la herramienta está bien conectada a tierra.

Repáre o reemplace de inmediato todo cordón dañado o gastado.

Esta herramienta debe utilizarse conectada a un circuito con una toma de corriente como la mostrada en la figura 1. También dispone de una patilla de conexión a tierra como la mostrada.



# CARACTERÍSTICAS

## ESPECIFICACIONES DEL PRODUCTO

Fuerza de partición.....4535,9 kg (5 toneladas)  
Capacidad de aceite .....3,2 l (3,4 cuartos)  
Corriente de entrada .....capacidad de 120 V/60 Hz CA  
únicamente, 15 A

## FAMILIARÍCESE CON LA PARTIDORA DE TRONCOS

*Vea la figura 2.*

Para usar este producto con la debida seguridad se debe comprender la información indicada en el producto mismo y en este manual, y se debe comprender también el trabajo que intenta realizar. Antes de usar este producto, familiarícese con todas las características de funcionamiento y normas de seguridad del mismo.

## TORNILLO DE PURGA

Afloje el tornillo de purga para permitir un flujo libre hacia adentro y afuera del tanque de aceite.

## PALANCA DE CONTROL HIDRÁULICO

Empuje hacia abajo la palanca de control hidráulico, con lo cual el ariete comienza a empujar el tronco hacia la cuña.

Capacidad de troncos, diámetro max.... 254 mm (10 pulg.)  
Capacidad de troncos, diámetro min..... 102 mm (4 pulg.)  
Capacidad de troncos, longitud..... 521 mm (20,5 pulg.)

## MANGO DE LEVANTAMIENTO

El mango de levantamiento facilita y simplifica el traslado de la partidora de troncos de un sitio a otro.

## PERNO DE DRENAJE DE ACEITE CON VARILLA PARA MEDIR EL NIVEL DEL ACEITE

El perno de drenaje de aceite con varilla para medir el nivel del aceite permite revisar y cambiar con facilidad el aceite hidráulico.

## SOPORTES LATERALES

Los soportes laterales situados a cada lado de la mesa de trabajo sirven para mantener reposando con seguridad los troncos en la partidora de troncos.

## MESA DE TRABAJO

Proporciona una superficie de soporte para el tronco antes de la operación de partición.

# ARMADO

## DESEMPAQUETADO

Este producto requiere armarse.

- Extraiga cuidadosamente de la caja la herramienta y los accesorios. Asegúrese de que estén presentes todos los artículos enumerados en la lista de empaquetado.

### ADVERTENCIA:

No utilice este producto si alguna pieza incluida en la **Lista de empaquetado** ya está ensamblada al producto cuando lo desempaqueta. El fabricante no ensambla las piezas de esta lista en el producto. Éstas deben ser instaladas por el usuario. El uso de un producto que puede haber sido ensamblado de forma inadecuada podría causar lesiones personales graves.

- Inspeccione cuidadosamente la herramienta para asegurarse de que no haya sufrido ninguna rotura o daño durante el transporte.
- No deseche el material de empaquetado hasta que haya inspeccionado cuidadosamente la herramienta y la haya utilizado satisfactoriamente.
- Si hay piezas dañadas o faltantes, le suplicamos llamar al 1-800-860-4050, donde le brindaremos asistencia.

## LISTA DE EMPAQUETADO

Partidora de troncos  
Ruedas (2)  
Bolsa de herrajes  
Manual del operador

### ADVERTENCIA:

Si falta o está dañada alguna pieza, no utilice este producto sin haber reemplazado la pieza. Usar este producto con partes dañadas o faltantes puede causar lesiones serias al operador.

### ADVERTENCIA:

No intente modificar esta herramienta ni hacer accesorios no recomendados para la misma. Cualquier alteración o modificación constituye maltrato el cual puede causar una condición peligrosa, y como consecuencia posibles lesiones corporales serias.

# ARMADO

## **ADVERTENCIA:**

No conecte la unidad al suministro de corriente sin haber terminado de armarla. De lo contrario la unidad puede ponerse en marcha accidentalmente, con el consiguiente riesgo de lesiones corporales serias.

## **ACOPLAMIENTO DE RUEDA**

*Vea la figura 3.*

- Localice el eje y la bolsa de tornillería.
- Deslice una arandela en el eje e inserte el eje en la rueda.  
Deslice otra arandela en el eje.

- Levante la máquina suavemente e inserte el eje por el orificio en el marco.
- Deslice la arandela en el eje. Empuje el pasador de enganche en el orificio en el extremo del eje para fijar el conjunto de la rueda.

**NOTA:** Se recomienda empujar el pasador de enganche en el eje hasta que el centro del pasador se apoye en la parte superior del eje.

- Repita el proceso con el segundo conjunto de rueda.

# FUNCIONAMIENTO

## **ADVERTENCIA:**

No permita que su familiarización con las herramientas lo vuelva descuidado. Tenga presente que un descuido de un instante es suficiente para causar una lesión grave.

## **ADVERTENCIA:**

Siempre póngase protección ocular con protección lateral con la marca de cumplimiento de la norma ANSI Z87.1. La inobservancia de esta advertencia puede permitir que los objetos lanzados hacia los ojos puedan provocarles lesiones graves.

## **ADVERTENCIA:**

No utilice ningún aditamento o accesorio no recomendado por el fabricante de esta herramienta. El empleo de aditamentos o accesorios no recomendados podría causar lesiones serias.

## **PRECAUCIÓN:**

La partidora de troncos es pesada. Busque ayuda de una segunda persona al levantar la partidora de troncos para evitar posibles lesiones.

## **AVISO:**

Antes de cada uso, inspeccione todo el producto para detectar partes dañadas, faltantes o sueltas, como tornillos, tuercas, pernos, tapas, etc. Apriete firmemente todos los sujetadores y las tapas y no accione este producto hasta que todas las partes faltantes o dañadas sean reemplazadas. Póngase en contacto con el servicio al cliente o con un centro de servicio calificado para obtener ayuda.

## **ANTES DE ENCENDER LA PARTIDORA DE TRONCOS**

*Vea las figuras 4 y 5.*

## **ADVERTENCIA:**

Asegúrese de que todos los componentes del sistema de fluido hidráulico estén asegurados y en buen estado antes de empezar a partir los troncos. Mantenga el cuerpo y las manos alejados de agujeros, un tornillo de purga resquebrajado o dañado, el perno/la varilla de medición de drenaje de aceite, el tanque/los pernos del fluido hidráulico, accesorios u otros componentes del sistema de fluido hidráulico. Puede localizar fugas pasando cartón o madera sobre el área en cuestión. Busque decoloración. Si resulta lesionado con fluido que escapa, busque asistencia sanitaria de inmediato. Si no se administra un tratamiento médico apropiado de inmediato, podría sufrir lesiones, infecciones o una reacción severa.

# FUNCIONAMIENTO

Nunca encienda la partidora de troncos sin haber aflojado levemente el tornillo de purga (de una a dos vueltas). El flujo de Aire que pasa a través del tornillo de purga debe ser detectable una vez encendida la partidora de troncos. Si no se detecta ningún flujo de aire, afloje el tornillo hasta que pueda sentirse el flujo de aire.

El aire debe fluir hacia adentro y afuera del tanque de aceite durante el funcionamiento de la unidad para evitar la ruptura de los sellos del sistema hidráulico.

Esta herramienta está diseñada para uso en el hogar únicamente. Nunca parta troncos con un diámetro superior a 305 mm (12 pulg.) o una longitud superior a 52,1 cm (20-1/2 pulg.). Algunos tipos de madera son más duros de partir que otros. Si se le dificulta a la partidora partir un tronco, nunca continúe intentándolo durante más de cinco segundos.

Siempre revise el nivel de aceite **antes** de encender la partidora de troncos.

## Para revisar el nivel de aceite:

- Desconecte la partidora de troncos.
- Con el mango de levantamiento ponga en posición vertical la partidora de troncos sobre el extremo donde están las ruedas (vea la figura 12).
- Con una llave hexagonal de 8 mm retire el perno de drenaje de aceite, y limpie con un paño la varilla del nivel del aceite.
- Vuelva a introducirla en el tanque de aceite.
- Retire la varilla del nivel del aceite y vea si dicho nivel está entre la primera y la segunda ranura de la varilla.
- Si no hay suficiente aceite en el tanque, vierta aceite en el mismo hasta llegar al nivel adecuado.
- Si hay suficiente aceite en el tanque, limpie con un paño la varilla del nivel del aceite, vuelva a colocarla en el tanque y apriete firmemente el perno de purga.

**NOTA:** Vea el apartado **Reemplazo del aceite hidráulico** en la sección *Mantenimiento*, donde encontrará el aceite recomendado y aceites equivalentes.

## ENCENDIDO DE LA PARTIDORA DE TRONCOS

Vea las figuras 6 y 7.

### **ADVERTENCIA:**

El operador debe colocarse en el área trasera derecha de la partidora de troncos mirando hacia los controles de la herramienta y nunca directamente detrás del ariete al usarla. Si no sigue estas instrucciones, podría sufrir lesiones personales graves por la expulsión de un tronco o un pedazo de madera.

### **AVISO:**

Si no se afloja el tornillo de purga antes de poner a funcionar este producto puede causarse un reventamiento de los sellos del sistema hidráulico. El reventamiento de los sellos puede causar daños permanentes a la partidora de troncos.

- Esta herramienta se diseñó solo para uso doméstico.
- El operador debe colocarse en el área de operación, es decir, el área trasera derecha del divisor de troncos mirando hacia los controles de la herramienta y nunca directamente detrás del ariete al usarla, como se muestra en la imagen.
- Coloque la mano izquierda en la palanca de control hidráulico y la derecha en el interruptor de encendido.
- Oprima el interruptor de encendido y no lo suelte.
- Mientras mantiene oprimido el interruptor, empuje hacia abajo la palanca de control hidráulico y no la suelte.

**NOTA:** Para encender esta herramienta se requieren ambas manos. Con la combinación de ambos pasos se acciona el ariete, el cual empuja el tronco contra la cuña.

- Para apagar la partidora, suelte ambos controles, con lo cual regresa a la posición inicial el ariete.

**NOTA:** Si se quita solamente una mano, ya sea del interruptor o de la palanca, se inmoviliza la partidora de troncos. Cuando se suelta tanto el interruptor como la palanca, el ariete regresa a la posición inicial.

## CÓMO PARTIR TRONCOS

Vea las figuras 8 y 9.

### **ADVERTENCIA:**

No intente nunca partir troncos con un diámetro mayor de 254,00 mm (10 pulg.) o de 520,70 mm (20-1/2 pulg.) de largo. Solo parta troncos enteros y secos; no parciales, con formas irregulares que no puedan apoyarse de manera plana contra la mesa de trabajo ni troncos que no puedan apoyarse de manera plana contra el ariete. Solo divida un tronco por vez y no intente dividir troncos atorados. Algunos tipos de maderas son más duros que otros. Si la partidora de troncos tiene dificultad para partir uno, no siga intentando durante más de cinco segundos. Si no sigue estas instrucciones, podría sufrir lesiones personales graves por la expulsión de un tronco o un pedazo de madera.

# FUNCIONAMIENTO

## **ADVERTENCIA:**

No coloque nunca las manos o partes del cuerpo entre el tronco y el ariete, o el tronco y la cuña, ni permita que nadie sostenga un tronco mientras lo esté partiendo. Mantenga a los niños y personas en las inmediaciones a una distancia de, al menos, 3,05 m (10 pies). El contacto entre el ariete y el tronco o entre el tronco y la cuña en movimiento podría resultar en lesiones personales graves.

Solo coloque troncos en la herramienta que tengan cortes planos en los extremos y asegúrese de quitar todas las ramitas innecesarias en el tronco. Coloque siempre los troncos en sentido longitudinal de modo que queden apoyados lo más equitativamente posible sobre la mesa de trabajo y de manera firme en los soportes laterales, con un extremo contra la cuña. Coloque los troncos horizontalmente, y en la dirección de la fibra de la madera. Nunca ponga en ángulo el tronco para partirlo, ni lo ponga transversalmente en la partidora. Nunca parta más de un tronco a la vez.

## **AVISO:**

Nunca mantenga la presión en la madera tratando de forzar la partidora de troncos durante más de cinco segundos. Después de cinco segundos se calienta el aceite y puede dañar la herramienta.

- Coloque el tronco a lo largo, horizontalmente sobre la mesa de trabajo.

**NOTA:** Si está pequeño el tronco, colóquelo contra la cuña antes de encender la partidora.

- Con la mano derecha oprima el interruptor de encendido y no lo suelte.
- Con la mano izquierda empuje hacia abajo la palanca de control hidráulico y no la suelte. Estando tanto la palanca como el interruptor de encendido en la posición de funcionamiento, el ariete empuja el tronco contra la cuña y parte la madera.
- Una vez partido el tronco, suelte ambos controles, con lo cual regresa a la posición inicial el ariete.

## **DESALOJO DE TRONCOS ATORADOS**

*Vea las figuras 10 y 11.*

- Suelte ambos controles.
- Inserte una cuña de madera ligeramente debajo del tronco atorado después que el ariete esté nuevamente en el punto de partida.
- Encienda la partidora de troncos para empujar la cuña de madera completamente debajo del tronco atorado hasta liberarlo por completo.
- Si aún sigue atorado el tronco, repita los pasos descritos arriba según sea necesario con una cuña más gruesa hasta desalojar completamente el tronco.
- No coloque la cuña de madera debajo del tronco de modo que el tronco se despreague completamente de la mesa de trabajo.

## **ADVERTENCIA:**

Nunca trate de golpear el tronco atorado para desalojarlo de la partidora. Si lo hace puede dañar la herramienta o el tronco podría salir volando, golpear a alguien y causarle lesiones serias.

# MANTENIMIENTO

## **ADVERTENCIA:**

Antes de inspeccionar, limpiar o dar servicio el unidad, apague el motor, espere a que todas las piezas en movimiento se detengan y desconecte del suministro de corriente. Si no se observan estas instrucciones, podrían producirse lesiones graves o daño materiales.

## **ADVERTENCIA:**

Al dar servicio a la unidad, sólo utilice piezas de repuesto idénticas. El empleo de piezas diferentes podría causar un peligro o dañar el producto.

## **ADVERTENCIA:**

Siempre póngase protección ocular con protección lateral con la marca de cumplimiento de la norma ANSI Z87.1. La inobservancia de esta advertencia puede permitir que los objetos lanzados hacia los ojos puedan provocarles lesiones graves.

# MANTENIMIENTO

## AVISO:

Antes de cada uso, inspeccione todo el producto para detectar partes dañadas, faltantes o sueltas, como tornillos, tuercas, pernos, tapas, etc. Apriete firmemente todos los sujetadores y las tapas y no accione este producto hasta que todas las partes faltantes o dañadas sean reemplazadas. Póngase en contacto con el servicio al cliente o con un centro de servicio calificado para obtener ayuda.

## MANTENIMIENTO GENERAL

Evite el empleo de solventes al limpiar piezas de plástico. La mayoría de los plásticos son susceptibles a diferentes tipos de solventes comerciales y pueden resultar dañados. Utilice paños limpios para eliminar la suciedad, el polvo, el lubricante, la grasa, etc.

## ⚠️ ADVERTENCIA:

No permita en ningún momento que fluidos para frenos, gasolina, productos a base de petróleo, lubricantes penetrantes, etc., lleguen a tocar las piezas de plástico. Los productos químicos pueden dañar, debilitar o destruir el plástico, lo cual podría causar lesiones serias.

## LUBRICACIÓN

Todos los cojinetes de esta herramienta están lubricados con suficiente cantidad de lubricante de alta calidad para toda la vida útil de la unidad en condiciones normales de funcionamiento. Por lo tanto, no se necesita lubricación adicional.

## REEMPLAZO DEL ACEITE HIDRÁULICO

Vea las figuras 12 y 13.

## ⚠️ PRECAUCIÓN:

Deje que la partidora de troncos se enfríe durante 15 minutos después del uso y antes de volver a colocar aceite hidráulico, ya que el contacto con aceite hidráulico caliente podría causar quemaduras.

El aceite hidráulico de la partidora de troncos debe cambiarse cada 150 horas de uso.

- Desconecte la partidora de troncos.
- Acomode la partidora de manera que el extremo del motor quede a un nivel levemente arriba del tapón de drenaje de aceite.
- Con una llave hexagonal de 8 mm retire el perno de drenaje de aceite.
- Drene todo el aceite hidráulico del tanque en un recipiente de cuatro litros de capacidad.
- Una vez habiendo drenado el aceite del tanque, voltee la partidora de troncos para dejarla vertical sobre el extremo donde están las ruedas.
- Reabastezca el tanque con aceite hidráulico nuevo (3,4 cuartos de galón, o sea 3,2 l).
- Coloque la varilla del nivel del aceite ya limpia en el tanque. Retírela y revise el nivel de aceite.

**NOTA:** El nivel de aceite debe quedar entre las dos ranuras existentes cerca del extremo inferior de la varilla del nivel de aceite, como se muestra en la figura 5.

- Vuelva a colocar el perno de drenaje de aceite. Apriételes firmemente.
- Deseche de manera apropiada el aceite usado en un centro de reciclado de aceite.

## AFILADO DE LA CUÑA

Después de usar la partidora de troncos durante algún tiempo puede ser necesario afilar la cuña. Con una lima de diente fino lime y alise todas las rebabas y melladuras presentes a lo largo del filo.

## PARA TRABAR LA PARTIDORA DE TRONCOS

Vea la figura 14.

## ⚠️ ADVERTENCIA:

Para evitar el uso no autorizado de la partidora de troncos cuando mueva, guarde o abandone la máquina que pueda resultar en lesiones personales graves, desconéctela de la fuente de alimentación y coloque un candado (no incluido) en el orificio de la palanca de control hidráulico.

# CORRECCIÓN DE PROBLEMAS

PROBLEMA	CAUSA POSIBLE	SOLUCIÓN
No se parten los troncos	<p>Está mal acomodado el tronco.</p> <p>El tamaño o la dureza del tronco excede la capacidad de la máquina.</p> <p>Está desafilado el borde de corte de la cuña.</p> <p>Hay fugas de aceite.</p> <p>Se efectuó un ajuste no autorizado en el tornillo de limitación de presión máxima. Se fijó el nivel nominal de presión máximo inferior.</p>	<p>Consulte la sección Funcionamiento para todo lo relacionado con la colocación de los troncos.</p> <p>Reduzca el tamaño del tronco antes de partirlo.</p> <p>Consulte el apartado <b>Afilado de la cuña</b> en la sección <i>Mantenimiento</i>.</p> <p>Localice las fugas. Comuníquese con el centro de servicio autorizado.</p> <p>Comuníquese con el centro de servicio autorizado.</p>
El ariete da sacudidas y vibra	Falta aceite hidráulico y hay una cantidad excesiva de aire en el sistema hidráulico.	Revise el nivel de aceite por si es necesario un reabastecimiento. Comuníquese con el centro de servicio autorizado.
Hay fugas de aceite alrededor del cilindro del ariete y en otras partes	<p>Hay aire encerrado en el sistema hidráulico durante el funcionamiento.</p> <p>No se apretó el tornillo de purga antes de mover la partidora de troncos.</p> <p>No está apretado el perno de drenaje de aceite.</p> <p>Está gastado el conjunto de la válvula de control y/o el sello (o sellos).</p>	<p>Afloje el tornillo de purga 3 ó 4 vueltas antes de poner a funcionar la partidora de troncos.</p> <p>Apriete el tornillo de purga antes de mover la partidora de troncos.</p> <p>Apriete el perno de drenaje de aceite.</p> <p>Comuníquese con el centro de servicio autorizado.</p>

**Este producto tiene una garantía limitada de cinco años para fines personales, familiares o domésticos (90 días para usos trabajo o comercial). Para obtener detalles sobre la garantía, diríjase a [www.ryobitools.com](http://www.ryobitools.com) o llame sin cargo al 1-800-860-4050.**











**OPERATOR'S MANUAL**  
**MANUEL D'UTILISATION / MANUAL DEL OPERADOR**  
**ELECTRIC LOG SPLITTER**  
**FENDEUSE DE BÛCHES ÉLECTRIQUE**  
**PARTIDORA DE TRONCOS ELÉCTRICA**  
**RYAC490**

• **PARTS AND SERVICE:** Prior to requesting service or purchasing replacement parts, please obtain your item, manufacturing, and serial numbers from the product data plate.

ITEM NO. \_\_\_\_\_

MANUFACTURING NO. \_\_\_\_\_

SERIAL NO. \_\_\_\_\_

**HOW TO OBTAIN REPLACEMENT PARTS:** Replacement parts can be purchased online at [www.ryobitools.com](http://www.ryobitools.com) or by calling 1-800-860-4050. Replacement parts can also be obtained at one of our service centers.

**HOW TO LOCATE A SERVICE CENTER:** Service centers can be located online at [www.ryobitools.com](http://www.ryobitools.com) or by calling 1-800-860-4050.

**HOW TO OBTAIN CUSTOMER OR TECHNICAL SUPPORT:** To obtain customer or technical support please contact us at 1-800-860-4050.

RYOBI is a trademark of Ryobi Limited and is used pursuant to a license granted by Ryobi Limited.

• **PIÈCES ET SERVICE :** Avant de faire la demande de service ou l'achat de pièces de remplacement, veuillez obtenir le numéro d'article, le numéro de fabrication et le numéro de série à partir de la plaque de données du produit.

NUMÉRO D'ARTICLE \_\_\_\_\_

NUMÉRO DE FABRICATION \_\_\_\_\_

NUMÉRO DE SÉRIE \_\_\_\_\_

**COMMENT OBTENIR LES PIÈCES DE REMPLACEMENT :** Les pièces de remplacement peuvent être achetées en ligne sur le site [www.ryobitools.com](http://www.ryobitools.com) ou par téléphone au 1-800-860-4050. Les pièces de remplacement peuvent être obtenues à un de nos centres de service.

**COMMENT TROUVER UN CENTRE DE SERVICE :** Les centres de service peuvent être localisés en ligne au [www.ryobitools.com](http://www.ryobitools.com) ou en téléphonant au 1-800-860-4050.

**COMMENT OBTENIR DE L'AIDE EN CONTACTANT LE SERVICE À LA CLIENTÈLE :** Pour contacter le service à la clientèle pour une question technique ou pour tout autre renseignement, veuillez nous téléphoner au 1-800-860-4050.

RYOBI est une marque de Ryobi Limited et est utilisée en vertu d'une licence accordée par Ryobi Limited.

• **PIEZAS DE REPUESTO Y SERVICIO:** Antes de solicitar servicio técnico o comprar piezas de repuesto, obtenga su número de artículo, el número de fabricación y el número de serie de la placa de datos del producto.

NÚMERO DE ARTÍCULO \_\_\_\_\_

NÚMERO DE FABRICACIÓN \_\_\_\_\_

NÚMERO DE SERIE \_\_\_\_\_

**CÓMO OBTENER PIEZAS DE REPUESTO:** Las piezas de repuesto se pueden comprar en nuestro sitio en la red mundial, en la dirección [www.ryobitools.com](http://www.ryobitools.com) o llamando al 1-800-860-4050. Las piezas de repuesto también se pueden obtener en uno de nuestros centros de servicio.

**CÓMO LOCALIZAR UN CENTRO DE SERVICIO:** Puede encontrar los centros de servicio visitando nuestro sitio en la red mundial, en la dirección [www.ryobitools.com](http://www.ryobitools.com) or by calling 1-800-860-4050.

**CÓMO OBTENER SERVICIO O ASISTENCIA TÉCNICA AL CONSUMIDOR:** Para obtener servicio o asistencia técnica al consumidor, sírvase comunicarse con nosotros llamando al 1-800-860-4050.

RYOBI es una marca de Ryobi Limited y se utiliza conforme a una licencia otorgada por Ryobi Limited.

**TECHTRONIC INDUSTRIES POWER EQUIPMENT**

P.O. Box 1288, Anderson, SC 29622, USA  
1-800-860-4050 • [www.ryobitools.com](http://www.ryobitools.com)