

⚠ ADVERTENCIA: Esta guía de referencia rápida no es un sustituto para leer el manual del operador. Para reducir los riesgos de lesiones o muerte, el usuario debe leer y comprender el manual del operador antes de utilizar este producto. Todas las referencias a páginas se refieren al manual del operador.

MONTAJE INICIAL

1 Instalación del mango superior (vea la página 7).

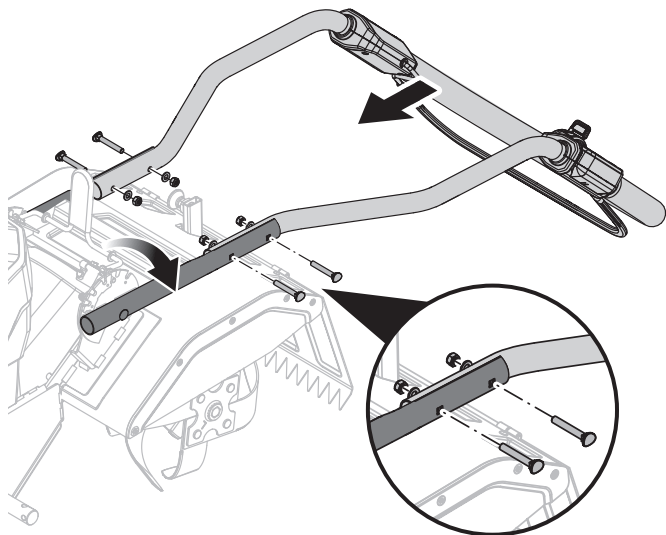

2 Conecte el conjunto de alambre (vea la página 7).

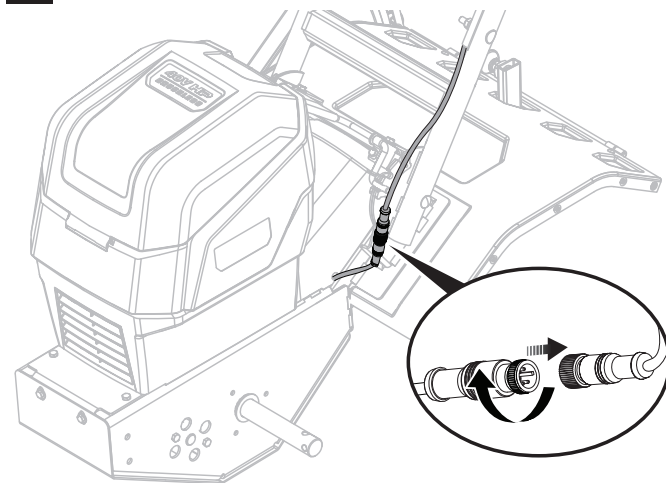

3 Instale la barra protectora con la llave incluida (vea la página 7).

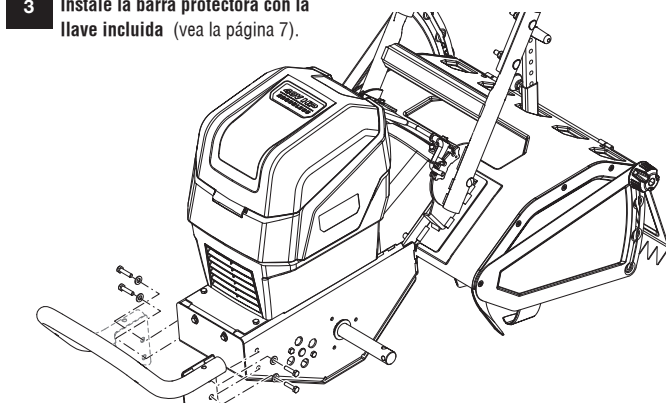

4 Coloque el tanque de lastre (vea la página 8).

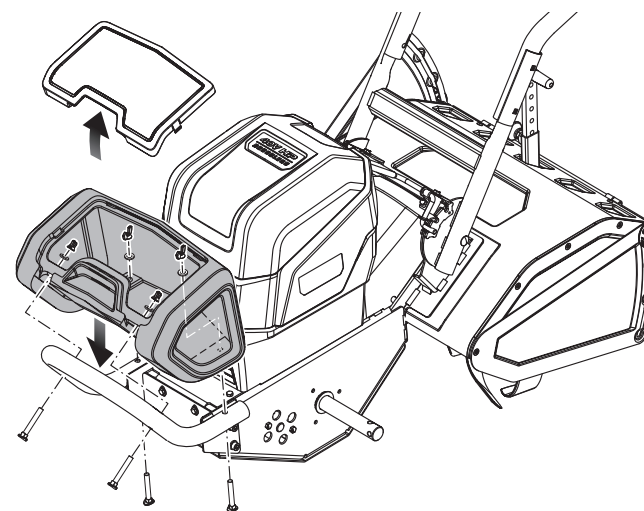

5 Instale las ruedas. Alinee el orificio de la rueda con el orificio más alejado del extremo del eje (vea la página 7).

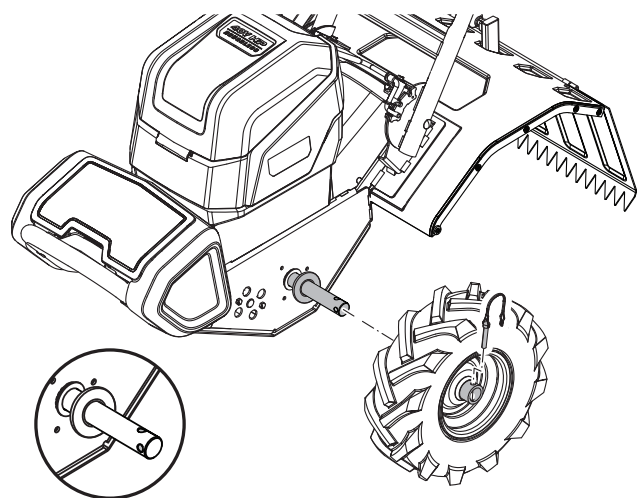

6 Instalación de los paneles laterales (vea la página 8).

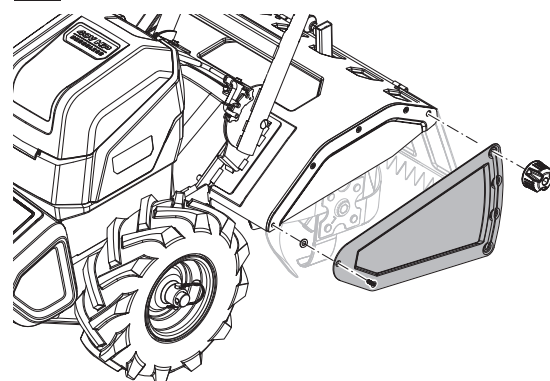

7 Ajuste la posición del panel lateral (vea la página 8).

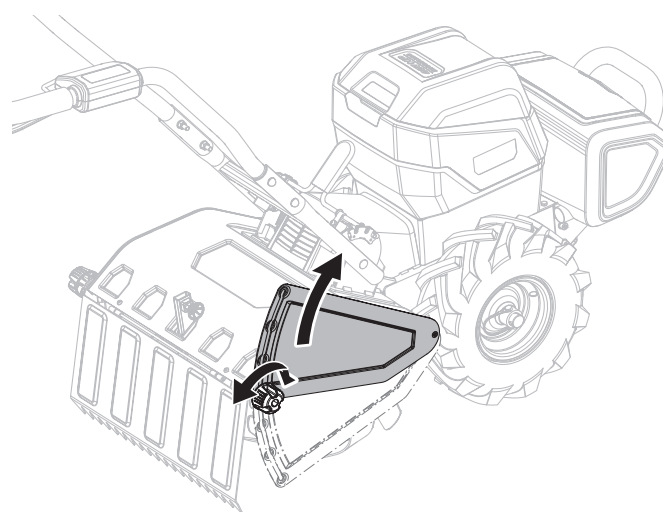

8 Instalación de la barra de profundidad (vea la página 8).

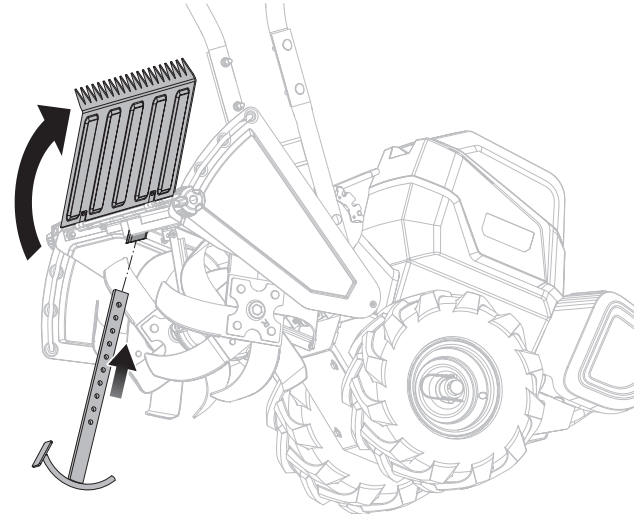

9 Instalación del mango de barra de profundidad (vea la página 9).

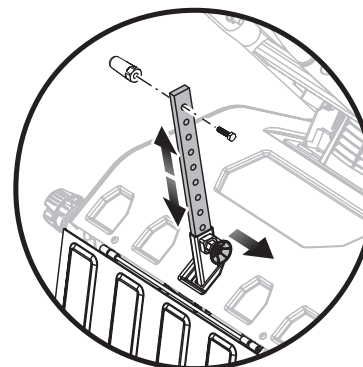

ARRANQUE DE LA UNIDAD

1 Instale al menos dos baterías de 40 V en el lado izquierdo (PAR A) o en el lado derecho (PAR B) (vea la página 9).

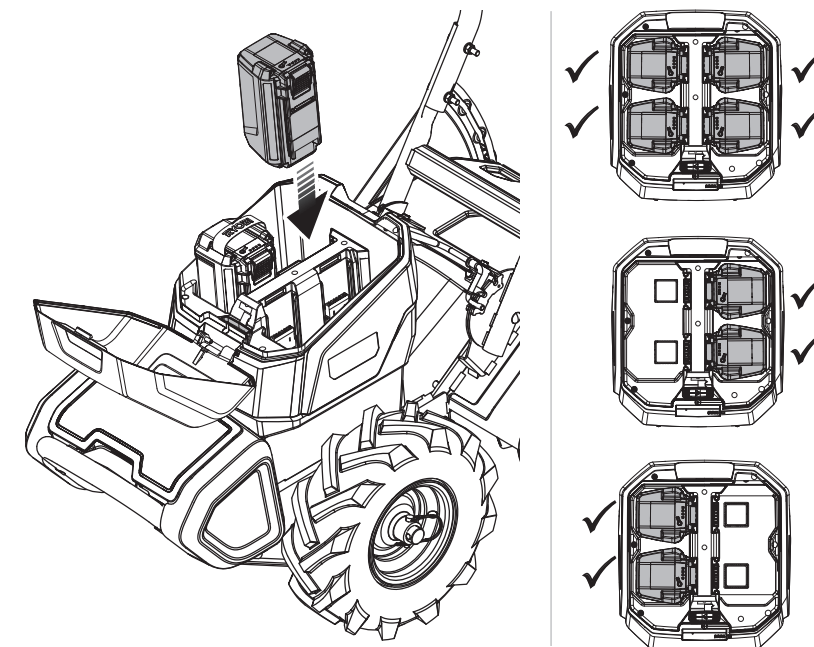

2 Inserte la llave de arranque en la ranura que está frente a par de paquetes de baterías cargadas (vea la página 8).

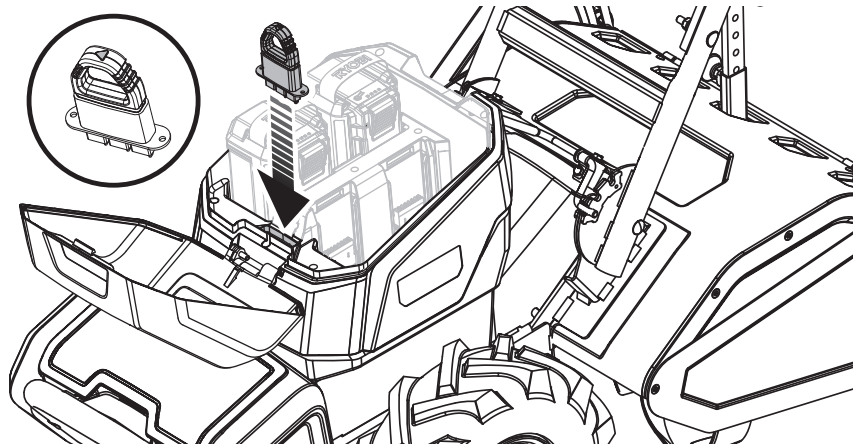

3 Tire de la palanca hacia el mango y suelte el botón de arranque cuando arranque la motor y las púas (vea la página 8 y 9).

