

⚠ WARNING:

This insert sheet is not a substitute for reading the operator's manual. To reduce the risk of injury or death, user must read and understand operator's manual before using this product.

⚠ WARNING:

Always remove start key and battery packs from lawn mower when assembling, adjusting, cleaning, unclogging, or when not in use. Place start key and battery packs out of the reach of children and untrained users when not in use. Follow these instructions to prevent accidental starting that could result in serious personal injury.

UNFOLDING AND ADJUSTING THE HANDLE ASSEMBLY

See Figures 1 - 2.

NOTICE:

Do not allow the starter cable to become pinched or trapped when raising the handle.

To raise the handle:

- Pull the lever on the handle crossbar to unlock the handle.
- Moving the lever in either direction will unlock the handle.
- Raise the handle to desired position.
- Lock handle into place in either of the two notches on the handle brackets.

NOTE: Handle can be adjusted to two heights for mowing.

To lower the handle:

- Lift the lever located on the crossbar in either direction to fold the handle.

INSTALLING THE GRASS CATCHER (FOR REAR BAGGING OPERATION)

See Figure 3.

NOTE: When using the grass catcher, do not install the mulching plug.

- Remove start key and battery packs.
- Lift the rear discharge door.
- Lift the grass catcher by its handle and place under the rear discharge door so that the hooks on the grass catcher are seated onto the slots on the mower housing.
- Release the rear discharge door.
- Reinstall start key and battery packs when you are ready to mow.

INSTALLING THE MULCHING PLUG (FOR MULCHING OPERATION)

See Figure 4.

NOTE: When using the mulching plug, do not install the grass catcher.

- Remove start key and battery packs.
- Lift and hold the rear discharge door.
- Grasp the mulching plug by its handle and insert it at a slight angle, as shown.
- Push the mulching plug securely into place. The tabs on the mulching plug should be seated in the slots at the bottom of the rear discharge opening, and the slot on the mulching plug should go over the tab in the center of the discharge opening.
- Lower the rear discharge door.
- Reinstall start key and battery packs when you are ready to mow.

Fig. 1

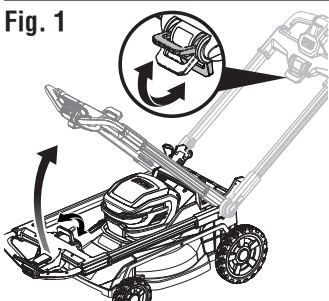

Fig. 2

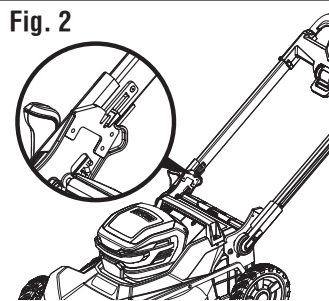

Fig. 3

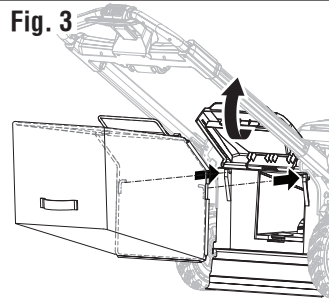

Fig. 4

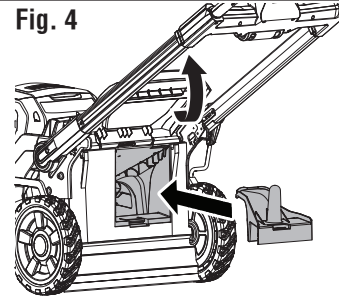

Fig. 5

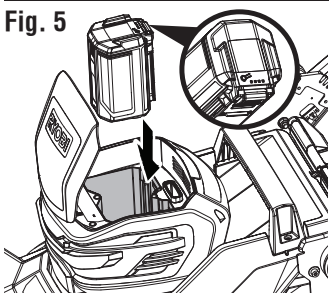

Fig. 6

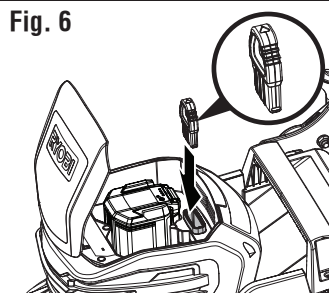
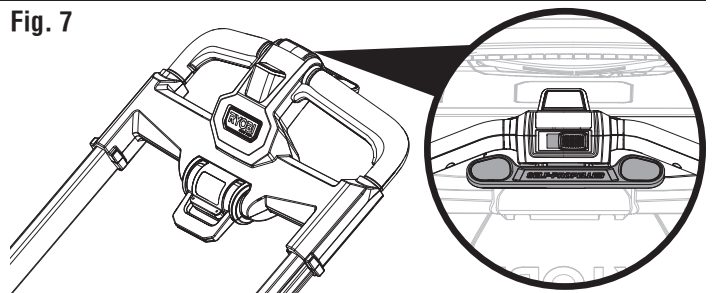

Fig. 7



STARTING/STOPPING THE MOWER

See Figures 5 - 7.

- Unfold the handle assembly by lifting the lever on the handle crossbar.
 - NOTE:** The mower will not start if the handle assembly is not in the operating position.
- Raise the battery cover.
- Install the battery packs into the rear battery port.
- Insert the start key into the slot between the batteries in the battery port.
 - NOTE:** Arrow should be pointed toward the battery to be used.
- Lower the battery cover and make sure it is securely closed.
- Press the start button then engage either lever to start the motor and blades.
 - Release the levers to stop the motor.
 - NOTE:** The motor and blades will also start if the lever is engaged first and the start button is pressed afterwards.

⚠ WARNING:

To avoid accidental starting that could result in serious personal injury, always remove the start key when moving or transporting the mower.

SELF-PROPELLED MOWING

See Figure 7.

⚠ WARNING:

Never engage the blades when transporting the mower from one location to another. Only engage the blades by pressing the start button when you are ready to mow. Failure to follow these instructions can result in serious personal injury.

- Once the mower has been started, the self-propelled feature is engaged by pushing the self-propel paddle downward to meet the handle.
- To disengage the self-propelled feature, release the self-propel paddle.
- Press the paddle located on back of upper controls to increase the speed.
- Adjust the maximum speed selector and press the self-propelled paddle located on the back of the upper controls to increase the speed.

NOTE: The self-propelled levers can be used without engaging the blades to power the mower from one location to another. You must pull the bail and then one or both self-propel levers to move the mower without engaging the blades.

MAXIMUM SPEED SELECTOR

See Figure 7.

While using the self-propelled feature, the maximum speed of the mower can be set using the speed selector switch.

- Slide the switch on the top of the handle to the left to decrease your maximum speed, slide the switch to the right to increase your maximum speed.
- The self-propelled paddle allows you to control the drive speed between 0mph and the maximum speed selected.

Model/item number on product may have additional letters at the end. These letters designate manufacturing information and should be provided when calling for service.

AVERTISSEMENT :

Ce feuillet n'est pas un substitut pour la lecture manuel d'utilisation. Pour réduire les risques de blessures, l'utilisateur doit lire et veiller à bien comprendre le manuel d'utilisation avant d'utiliser ce produit.

AVERTISSEMENT :

Toujours enlever la clé de contact et les blocs-piles de la tondeuse à gazon pour procéder à l'assemblage, au réglage, au nettoyage et à la désobstruction ou lorsque l'on ne l'utilise pas. Garder la clé et les bloc piles de contact hors de la portée des enfants ou des utilisateurs inexpérimentés lorsque l'on n'utilise pas la tondeuse à gazon. Respecter ces instructions évitera un démarrage accidentel et les blessures graves.

DÉVOILEMENT ET AJUSTEMENT ENSEMBLE DE POIGNÉE

Voir les figures 1 et 2.

AVIS :

Veiller à ne pas pincer ou d'attraper le câble de démarreur lors du l'abaissement du poignée.

Pour lever la poignée :

- Tirer sur le levier situé sur la barre transversale de la poignée pour déverrouiller la poignée.
- Déplacer le levier dans un sens quelconque déverrouillera la poignée.
- Soulever la poignée jusqu'à la position souhaitée.
- Verrouiller la poignée en place dans l'une des deux encoches se trouvant sur les supports de la poignée.

NOTE : La poignée est réglable en deux hauteurs pour la tonte.

Pour abaisser la poignée :

- Soulever le levier situé sur la barre transversale dans un sens quelconque afin de plier la poignée.

INSTALLATION DU COLLECTEUR D'HERBE (POUR ARRIÈRE UTILISATION D'ENSACHAGE)

Voir la figure 3.

NOTE : Lorsque vous utilisez le dispositif de paillage n'installez pas le dispositif de paillage.

- Retirer la clé de démarrage et bloc-piles.
- Levez le couvercle d'éjection arrière.
- Saisir le déflecteur pour déchiqetage par sa poignée et l'insérer à un angle faible, tel qu'illustré.
- Pousser solidement le déflecteur pour déchiqetage en place. Les languettes sur le bouchon de déchiqetage devraient reposer dans les fentes se trouvant au bas de l'orifice de décharge arrière, et la fente sur le bouchon de déchiqetage devrait aller sur la languette située au centre de l'orifice de décharge.
- Relâchez le couvercle de la décharge arrière.
- Réinstaller la clé de démarrage et les bloc-piles dès le moment de la tonte.

INSTALLATION DE BOUCHON DE PAILLAGE (POUR LE PAILLAGE)

Voir la figure 4.

NOTE : Lorsque vous utilisez le dispositif de paillage n'installez pas le dispositif de paillage.

- Retirer la clé de démarrage et bloc-piles.
- Levez le couvercle d'éjection arrière.
- Saisir le déflecteur pour déchiqetage par sa poignée et l'insérer à un angle faible, tel qu'illustré.
- Pousser solidement le déflecteur pour déchiqetage en place. Les languettes sur le bouchon de déchiqetage devraient reposer dans les fentes se trouvant au bas de l'orifice de décharge arrière, et la fente sur le bouchon de déchiqetage devrait aller sur la languette située au centre de l'orifice de décharge.

DÉMARRAGE/ARRÊT DE LA TONDEUSE

Voir les figures 5 à 7.

- Déplier l'ensemble de poignée en soulevant le levier situé sur la barre transversale de la poignée.

NOTE : La tondeuse ne démarrera pas si l'ensemble de la poignée n'est pas en position de fonctionnement.

- Ouvrir la couvercle des piles.
 - Insérer les bloc-piles dans la prise arrière de la pile.
 - Insérer la clé de démarrage dans la fente se trouvant entre les piles dans le port de pile.
- NOTE :** La flèche doit orienter sur la pile en utilisation.
- Fermeture la couvercle des piles et s'assurer que la couvercle tiennent fermement.
 - Appuyer sur le bouton de démarrage, puis enclencher le levier pour démarrer le moteur et les lames.
 - Pour arrêter la tondeuse, relâcher les leviers.

NOTE : Le moteur et les lames démarreront également, si le levier est enclenché avant d'appuyer sur le bouton de démarrage.

AVERTISSEMENT :

Pour éviter le démarrage accidentel pouvant causer des blessures graves, toujours retirer la clé de démarrage lors du déplacement ou du transport de la tondeuse.

FONCTION D'AUTOPROPULSION

Voir la figure 7.

AVERTISSEMENT :

N'activez jamais les lames pendant que vous transportez la tondeuse d'un endroit à un autre. Activez seulement les lames en appuyant sur le bouton de démarrage lorsque vous êtes prêt à tondre. Des blessures graves peuvent survenir si ces instructions ne sont pas respectées.

- Lorsque la tondeuse a été démarrée, la fonction automotrice est activée en tirant sur un ou les deux leviers de fonction automotrice vers le haut pour les joindre à la poignée.
- Pour désactiver la fonction automotrice, relâchez le lame de fonction automotrice.
- Appuyer sur le levier situé à l'arrière des commandes supérieures pour augmenter la vitesse.
- Ajuster le sélecteur de vitesse maximum et appuyer sur le levier d'autopropulsion situé à l'arrière des commandes supérieures pour augmenter la vitesse.

SÉLECTEUR DE VITESSE MAXIMUM

Voir la figure 7.

Lorsque la fonction d'autopropulsion est utilisée, il est possible d'ajuster la vitesse maximum de la tondeuse en utilisant le sélecteur de vitesse maximum.

- Glisser le commutateur situé en haut de la poignée vers la gauche pour réduire la vitesse maximum, ou vers la droite pour l'augmenter.
- Le levier d'autopropulsion permet de contrôler la vitesse de conduite entre 0 km/h (0 mi/h) et la vitesse maximum sélectionnée.

Le numéro de modèle/article sur le produit peut contenir des lettres supplémentaires à la fin. Ces lettres désignent les informations du fabricant et doivent être fournies lors d'un appel de demande de service.

ADVERTENCIA:

Leer esta hoja agregada no equivale a leer el manual del operador. Para reducir los riesgos de lesiones o muerte, el usuario debe leer y comprender el manual del operador antes de utilizar este producto.

ADVERTENCIA:

Siempre retire de la herramienta el paquete de pilas al montarle piezas, hacerle ajustes, limpiarla o tenerla desocupada. Coloque la llave de inicio y los paquetes de baterías fuera del alcance de los niños y de toda persona no capacitada en el uso de la misma. Si sigue estas instrucciones evitará un arranque accidental que podría provocar lesiones personales graves.

DESPLIEGAR Y AJUSTAR EL CONJUNTO DE MANGOS

Vea las figuras 1 y 2.

AVISO:

No permita que se enreden el cable del arrancador pellizque al levantar de los mangos.

Para levantar el mango:

- Tire de la palanca de la barra transversal del mango para desbloquear el mango.
- Al mover la palanca en cualquier dirección, se desbloqueará el mango.
- Levante el mango a la posición deseada.
- Bloquee el mango en cualquiera de las dos muescas de los soportes del mango.

NOTA: El mango se puede ajustar en dos alturas para cortar el césped.

Para bajar el mango:

- Levante la palanca ubicada en la barra transversal en cualquier dirección para plegar el mango.

INSTALACIÓN DEL RECEPTOR DE HIERBA (OPERACIÓN DE ENSACADO TRASERO)

Vea la figura 3.

NOTA: Cuando se usa el receptor de hierba, no instala el tapón para trituración.

- Retire la llave del arranque y paquetes de baterías.
- Levante la puerta de descarga posterior.
- Levante el receptor de hierba por su mango y colóquelo debajo de la puerta de descarga posterior de modo que los ganchos del receptor de hierba queden asentados en la caja del podadora.
- Suelte la puerta de descarga posterior.
- Vuelva a instalar la llave del arranque y el paquetes de baterías cuando esté listo para podar el pasto.

INSTALACIÓN DEL TAPÓN PARA TRITURACIÓN (PARA LA OPERACIÓN DE TRITURACIÓN)

Vea la figura 4.

NOTA: Cuando se usa la tapón para trituración, no instala el receptor de hierba.

- Retire la llave del arranque y paquetes de baterías.
- Levante y sujete la puerta de descarga posterior.
- Sostenga la tapón para trituración del mango e insértelo inclinándolo levemente, como se muestra.
- Empuje firmemente el tapón para trituración en su lugar. Las lengüetas del tapón para trituración deben ir sobre las ranuras de la parte inferior de la abertura de descarga posterior y la lengüeta del tapón para trituración debe ir sobre la ranura en el centro de la abertura de descarga.
- Suelte la puerta de descarga posterior.
- Vuelva a instalar la llave del arranque y el paquetes de baterías cuando esté listo para podar el pasto.

ENCENDIDO Y APAGADO DE LA PODADORA

Vea las figuras 5 a 7.

- Abra el conjunto del mango levantando la palanca de la barra transversal del mango.
- **NOTA:** La podadora no arrancará si el conjunto del mango no está en posición operativa.
- Abra la tapa de las baterías.
- Instale el paquetes de baterías en el puerto trasero de la batería.
- Inserte la llave de arranque en la ranura que está entre las baterías en el puerto de la batería.
- **NOTA:** La flecha debe apuntar hacia la batería que se utilizará.
- Cierre la tapa de las baterías y asegúrese de que esté bien sujeto.
- Presione el botón de arranque y luego active cualquier palanca para encender el motor y las cuchillas.
- Para detener la podadora, suelte de las palancas.
- **NOTA:** Las cuchillas también se encienden si se se presiona primero el botón de arranque y luego se tira de la asa hacia el mango.
- **NOTA:** El motor y las cuchillas también arrancarán si primero se acciona la palanca y luego se presiona el botón de arranque.

ADVERTENCIA:

Para evitar un arranque accidental que pueda provocar lesiones personales graves, siempre extraiga la llave de arranque cuando mueva o transporte la podadora.

FUNCIÓN AUTOPROPULSADO

Vea la figura 7.

ADVERTENCIA:

Nunca active las cuchillas al transportar la podadora de un lugar a otro. Solo active las cuchillas presionando el botón de inicio cuando esté listo para podar. El incumplimiento de estas instrucciones podría causar lesiones personales de gravedad.

- Una vez que la podadora haya arrancado, la función de autopropulsión se activa tirando de una o ambas palancas autopropulsadas hacia arriba.
- Para desactivar la función de autopropulsión, suelte la paleta autopropulsadas.
- Presione la paleta ubicada en la parte posterior de los controles superiores para aumentar la velocidad.
- Ajuste el selector de velocidad máxima y presione la paleta de autopropulsión ubicada en la parte posterior de los controles superiores para aumentar la velocidad.
- **NOTA:** Las palancas autopropulsadas pueden usarse sin activar las cuchillas para mover la podadora de un lugar a otro. Debe tirar del asa y luego de una o ambas palancas autopropulsadas para mover la podadora sin activar la hoja.

SELECTOR DE VELOCIDAD MÁXIMA

Vea la figura 7.

Mientras usa la función de autopropulsión, la velocidad máxima de la podadora de césped se puede configurar usando el interruptor selector de velocidad.

- Deslice el interruptor de la parte superior del mango hacia la izquierda para disminuir la velocidad máxima y hacia la derecha para aumentar la velocidad máxima.
- La paleta de autopropulsión le permite controlar la velocidad de avance entre 0 y la velocidad máxima seleccionada.

El número de modelo/artículo que figura en el producto podría tener letras adicionales al final. Estas designan información de fabricación y deben suministrarse cuando llame para obtener asistencia o servicio.