







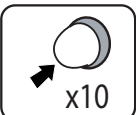
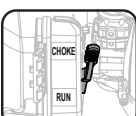

⚠WARNING: This Engine Starting Procedure is not a substitute for reading the operator's manual. To reduce the risk of injury, user must read and understand operator's manual before using this product.

ENGINE STARTING PROCEDURE

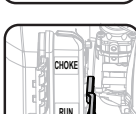
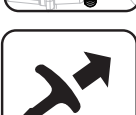
- 1  50:1 Ratio = Mix 2.6 oz 2-cycle lubricant with 1 gallon of fresh gasoline in separate gas container. SHAKE. Pour into fuel tank.
- 2  Set the cruise control lever to the START/QUIET position.
- 3  Slowly press the primer bulb 10 times.
NOTE: After the 10th press, fuel should be visible in the primer bulb. If it is not, continue to press the primer until you see fuel in the bulb.
- 4  Set the choke lever to CHOKE position.
- 5  Pull starter grip and rope sharply until engine attempts to run. Do not pull starter grip more than 5 times.
- 6  Set the choke lever to the RUN position.
- 7  Pull the starter grip and rope until the engine runs. Do not pull starter grip more than 6 times.
NOTE: If engine does not start, return to the START/QUIET position and repeat the steps that follow.

- Warm Starting**

 - 1  Set the choke lever to the RUN position.
 - 2  Set the cruise control lever to the START/QUIET position.
 - 3  Pull starter grip sharply until engine attempts to run. Do not pull starter grip more than 4 times.

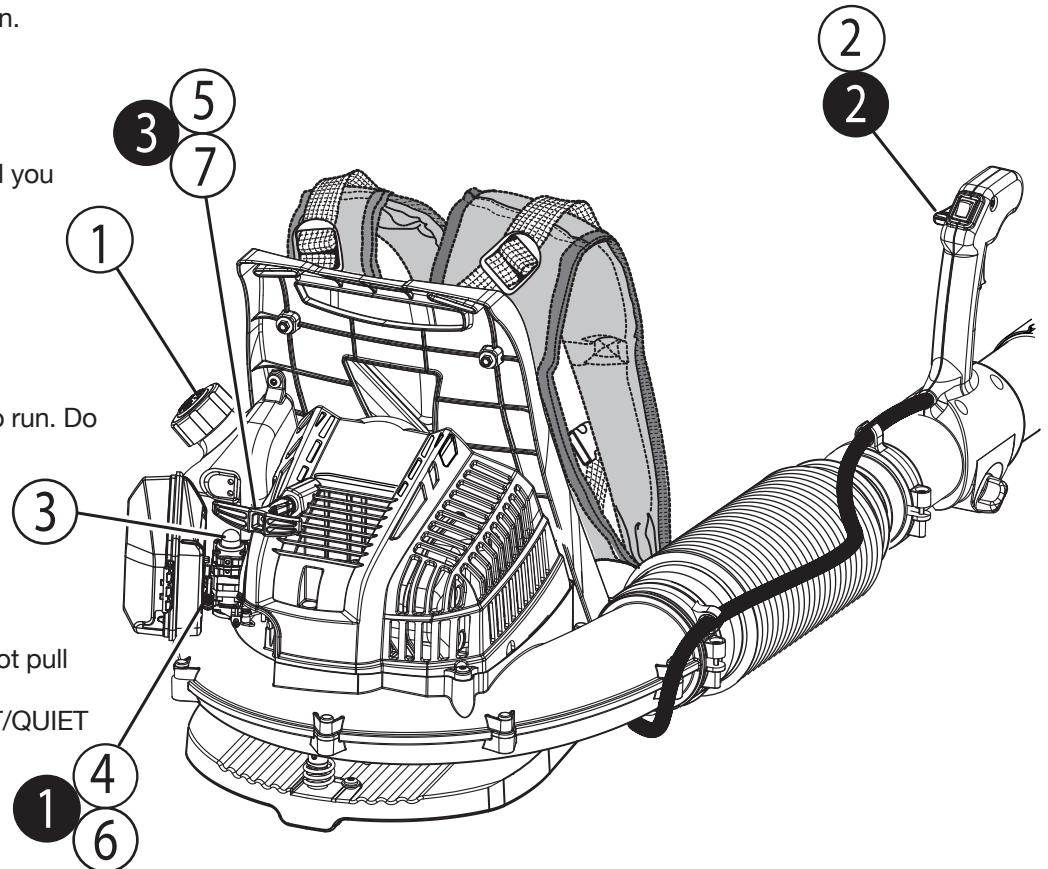

To Stop:

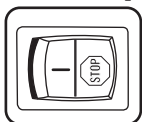

Depress the STOP switch.



Go to www.ryobitools.com and register your new tool on-line.

For any questions about operating or maintaining your product, call the Ryobi™ Help Line! Your Product has been fully tested prior to shipment to ensure your complete satisfaction. Troubleshooting tips are also available in your operator's manual.

⚠ AVERTISSEMENT : Cette procédure de démarrage du moteur n'est pas un substitut au manuel d'utilisation, qu'il importe de lire. Pour réduire les risques de blessures, l'utilisateur doit lire et veiller à bien comprendre le manuel d'utilisation avant d'employer ce produit.

⚠ ADVERTENCIA: Comprender el Procedimiento de arranque del motor no equivale a leer el manual del operador. Para reducir el riesgo de lesiones, el usuario debe leer y comprender el manual del operador antes de usar este producto.

Procédure de démarrage du moteur

Procedimiento de arranque del motor

1



Rapport de 50:1 = Mélanger 2,6 oz d'huile 2 temps et 1 gallon d'essence fraîche dans un jerrycan séparé. AGITER. Verser dans le réservoir.

Proporción de 50:1 = Mezcle 2.6 onzas de aceite para motor de dos tiempos con 1 galón de gasolina fresca en un recipiente para gasolina separado. AGÍTELO. Vierta la mezcla en el tanque de combustible.

2



Deverrouiller le régulateur de START/QUIET (démarrage / silencieuse).
Bloquee la a control de START/QUIET (arranque/silenciosa).

3

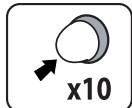

Appuyer lentement 10 fois sur la poire d'amorçage.

NOTE : Après la 10e pression, on devrait apercevoir du carburant dans la poire d'amorçage. Sinon, continuer à presser sur l'amorceur jusqu'à voir du carburant dans la poire

Presione lentamente 10 veces la bomba de cebado.

NOTA: Luego de la 10ª vez que oprima, se debe ver el combustible en la bomba de cebado. Si esto no sucede, continúe presionando el cebador hasta que vea combustible en la bomba.

4

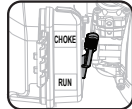

Mettre le volet de départ en position d'étranglement CHOKE (volet de départ).
Coloque la palanca del anegador en la posición CHOKE (anegador).

5



Tirer sur le poignée du lanceur et corde jusqu'à ce que le moteur essaie de démarrer. Ne pas tirer le poignée du lanceur et corde plus de quatre (5) fois.

Tire enérgicamente del mango del arrancador y cuerda hasta que el motor intente arrancar. No tire de la mango del arrancador y cuerda más de cuatro (5) veces.

6

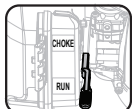

Mettre le volet de départ en position RUN (demi étranglement)
Coloque la palanca del anegador en la posición RUN (anegación media).

7



Tirer sur le poignée du lanceur et corde du démarreur jusqu'à ce que le moteur démarre. Ne pas tirer le poignée du lanceur et corde plus de six (6) fois.

NOTE : Si le moteur ne démarre pas, mettre le levier d'étranglement en position START/QUIET (démarrage / silencieuse) et répéter les étapes suivantes.

Tire del mango del arrancador y cuerda del arrancado hasta que empiece a funcionar el motor. No tire del mango del arrancador y cuerda más de seis (6) veces.

NOTA: Si el motor no arranca, vuelva a la posición del START/QUIET (arranque/silenciosa) y repita los siguientes pasos.

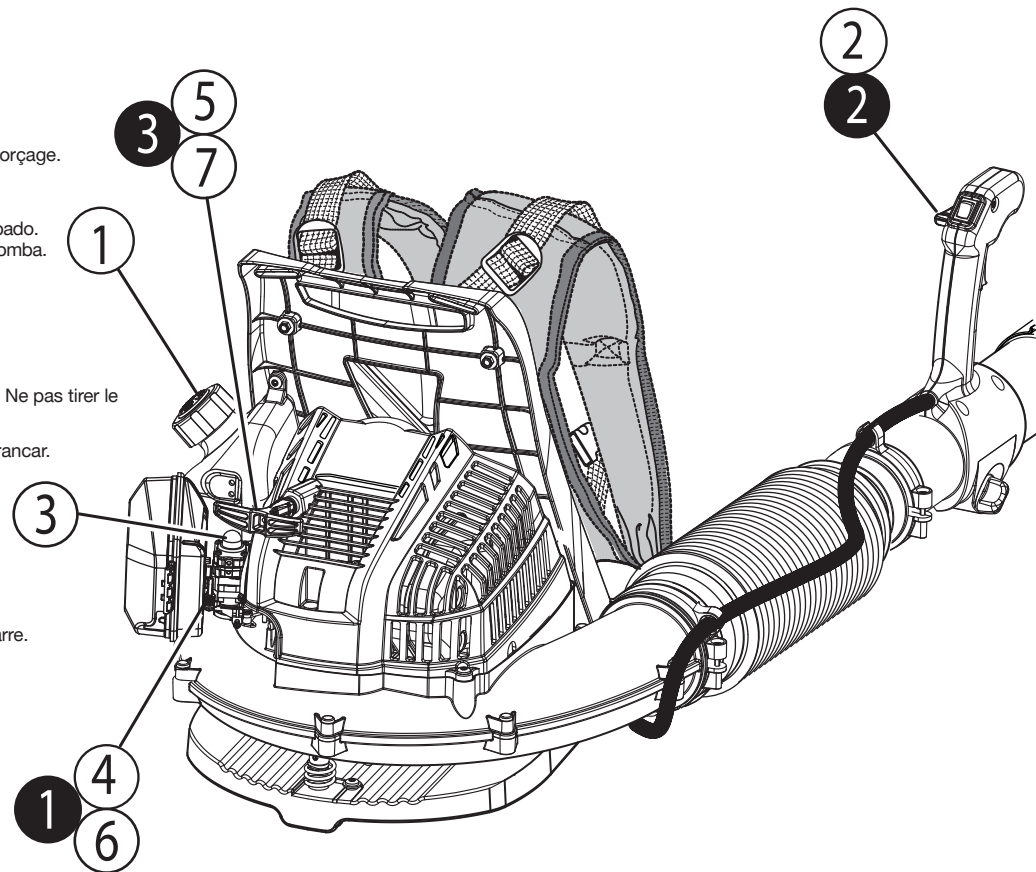

Warm Starting

1

2

3

Mettre le volet de départ en position d'étranglement RUN (demi étranglement).
Coloque la palanca del anegador en la posición RUN (anegación media).

Deverrouiller le régulateur de START/QUIET (démarrage / silencieuse).
Bloquee la a control de START/QUIET (arranque/silenciosa).

Tirer sur le poignée du lanceur et corde jusqu'à ce que le moteur essaie de démarrer. Ne pas tirer le poignée du lanceur et corde plus de quatre (4) fois.

Tire enérgicamente del mango del arrancador y cuerda hasta que el motor intente arrancar. No tire de la del mango del arrancador y cuerda más de cuatro (4) veces.

**Pour arrêter:
Para apagar:**

Pour arrêter le moteur, appuyer le commutateur STOP.

Para apagar el motor, presione el interruptor de STOP.



Visitez le site www.ryobitools.com pour enregistrer votre nouvel outil en ligne.
Dirijase a www.ryobitools.com y registre en línea su nueva herramienta

Pour toute question concernant l'utilisation ou l'entretien du produit, appeler le service d'assistance téléphonique Ryobi...! ¡Si tiene preguntas sobre el funcionamiento o el mantenimiento del producto, llame al teléfono de atención al consumidor de Ryobi...!

Ce produit a été entièrement testé avant expédition pour assurer la complète satisfaction de l'utilisateur. Este producto ha sido probado enteramente antes de embarcarse para asegurar la completa satisfacción del consumidor.

Le manuel d'utilisation donne des conseils pour le dépannage.

El manual del operador ofrece sugerencias para la solución de problemas.