



REGISTER YOUR TOOLS
<http://register.ryobitools.com>
1-800-525-2579

OPERATOR'S MANUAL

MANUEL D'UTILISATION

MANUAL DEL OPERADOR

Tek4® ALLPLAY™ MUSIC PLAYER

LECTEUR DE MUSIQUE ALLPLAY™ Tek4®

REPRODUCTOR DE MÚSICA Tek4®

ALLPLAY™

RP4510

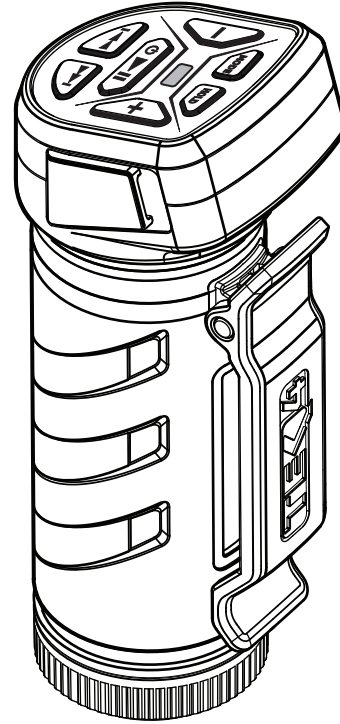

Your music player has been engineered and manufactured to our high standard for dependability, ease of operation, and operator safety. When properly cared for, it will give you years of rugged, trouble-free performance.

WARNING: To reduce the risk of injury, the user must read and understand the operator's manual before using this product. If you do not understand the warnings and instructions in the operator's manual, do not use this product.

SAVE THIS MANUAL FOR FUTURE REFERENCE

Cette lecteur de musique a été conçu et fabriqué conformément à nos strictes normes de fiabilité, simplicité d'emploi et sécurité d'utilisation. Correctement entretenu, cet outil vous donnera des années de fonctionnement robuste et sans problème.

AVERTISSEMENT : Pour réduire les risques de blessures, l'utilisateur doit lire et veiller à bien comprendre le manuel d'utilisation avant d'employer ce produit. Si tous les avertissements et toutes les consignes de sécurité et instructions du manuel d'utilisation ne sont pas bien compris, ne pas utiliser ce produit.

Su reproductor de música ha sido diseñado y fabricado de conformidad con nuestras estrictas normas para brindar fiabilidad, facilidad de uso y seguridad para el operador. Con el debido cuidado, le brindará muchos años de sólido funcionamiento y sin problemas.

ADVERTENCIA: Para reducir el riesgo de lesiones, el usuario debe leer y comprender el manual del operador antes de usar este producto. Guarde este manual del operador y estúdiele frecuentemente para lograr un funcionamiento seguro y continuo de este producto.

**CONSERVER CE MANUEL POUR
FUTURE RÉFÉRENCE**

**GUARDE ESTE MANUAL PARA
FUTURAS CONSULTAS**

TABLE OF CONTENTS

■ Introduction	2
■ Warranty	2
■ Important Safety Instructions	3
■ Symbols.....	4
■ Features.....	5
■ Assembly.....	6
■ Operation.....	6-9
■ Maintenance.....	9
■ Figure numbers (illustrations)	10
■ Parts Ordering / Service	Back page

INTRODUCTION

This product has many features for making its use more pleasant and enjoyable. Safety, performance, and dependability have been given top priority in the design of this product making it easy to maintain and operate.

WARRANTY

LIMITED TWO YEAR WARRANTY AND 90 DAY EXCHANGE POLICY

90-DAY EXCHANGE POLICY: During the first 90 days after date of purchasing this product, you may either request service under this warranty or you may exchange it by returning it with proof of purchase and all original equipment packaged with the original product to the dealer from which it was purchased. The replacement product will be covered by the limited warranty for the balance of the three year period from the date of the original purchase.

LIMITED TWO YEAR WARRANTY. This product is warranted against all defects in workmanship or materials for a period of two years from the date of purchase. The warranty on any accessories for this product, excluding batteries, is limited to 90 days from the date the accessory is purchased. To obtain warranty service, call Customer Service at 1-800-525-2579 for warranty return instructions. The product must be properly packaged and returned with all equipment that was included with the original product. When you request warranty service, you must also present proof of purchase documentation, which includes the date of purchase (for example, a receipt or a bill of sale). Defective products returned within the warranty period will be repaired or replaced, at our option, free of charge, within ninety (90) days or less. The cost of shipping the product to us is your responsibility. This warranty only covers defects arising under normal usage and does not cover any malfunction, failure or defects resulting from misuse, abuse, neglect, alteration, modification or unauthorized repairs. It applies only to the original purchaser at retail, and may not be transferred. One World Technologies, Inc. makes no warranties, representations or promises as to the quality or performance of this product other than those specifically stated in this warranty. Any implied warranties granted under state law, including warranties of merchantability or fitness for a particular purpose, are limited to two years from the date of purchase. One World Technologies, Inc. is not responsible for direct, indirect, or incidental damages. Some states do not allow limitations on how long an implied warranty lasts, or the exclusion or limitation of incidental or consequential damages, so the above limitations and exclusions may not apply to you. This warranty gives you specific legal rights, and you may also have other rights which vary from state to state.

CALIFORNIA PROPOSITION 65

 **WARNING:**

This product may contain chemicals, including lead, known to the State of California to cause cancer, birth defects, or other reproductive harm. ***Wash hands after handling.***

IMPORTANT SAFETY INSTRUCTIONS

WARNING -



Read all instructions. To reduce the risk of injury, user must read instruction manual. Failure to follow all instructions listed below may result in electric shock, fire and/or serious injury.

SAVE THESE INSTRUCTIONS



- **Know your music player. Read operator's manual carefully. Learn its applications and limitations, as well as the specific potential hazards related to this product.** Following this rule will reduce the risk of electric shock, fire, or serious injury.
- **Do not operate battery products in explosive atmospheres, such as in the presence of flammable liquids, gases or dust.** Battery products create sparks which may ignite the dust or fumes.
- **Use battery only with charger listed. For use with 4V lithium-ion battery packs, see tool/appliance/battery pack/charger correlation supplement 988000-312.**
- **Do not disassemble the music player.** Contact with internal parts may increase the risk of electric shock or cause damage to the product.
- **Store the music player out of the reach of children.**
- **Do not store the music player in an area of high heat or humidity. Do not expose the music player to extended high heat from the sun (such as on a vehicle dashboard).** Damage to the product or the battery pack can result.
- **Use the product in accordance with these instructions and in the manner intended for the product, taking into account the environmental conditions and the work to be performed.** Use of the product for operations different from those intended could result in a hazardous situation.
- **Recharge only with the charger specified by the manufacturer.** A charger that is suitable for one type of battery pack may create a risk of fire when used with another battery pack.
- **Use this product only with specifically designated battery packs.** Use of any other battery packs may create a risk of injury and fire.
- **Do not use the music player to listen to music or other audio programs while operating machinery.** Doing so may cause distractions that could result in serious personal injury.
- **This music player is capable of producing sound levels that can be dangerous to long-term hearing.** Listening to music at high volume for any period of time may cause noise-induced hearing loss. The higher the volume, the less time required before your hearing may be affected.
- **Use caution while wearing the earbuds.** Do not allow the cord to interfere with movement or get caught on objects.
- **When battery pack is not in use, keep it away from other metal objects like paper clips, coins, keys, nails, screws, or other small metal objects that can make a connection from one terminal to another.** Shorting the battery terminals together may cause burns or a fire.
- **Under abusive conditions, liquid may be ejected from the battery, avoid contact. If contact accidentally occurs, flush with water. If liquid contacts eyes, additionally seek medical help.** Liquid ejected from the battery may cause irritation or burns.
- **When servicing the product, use only identical replacement parts. Follow instructions in the Maintenance section of this manual.** Use of unauthorized parts or failure to follow Maintenance instructions may create a risk of shock or injury.
- **This product should not be used without the battery cap installed.**
- **Do not place battery products or their batteries near fire or heat.** This will reduce the risk of explosion and possibly injury.
- **Do not crush, drop or damage battery pack. Do not use a battery pack or charger that has been dropped or received a sharp blow.** A damaged battery is subject to explosion. Properly dispose of a dropped or damaged battery immediately.
- **Batteries can explode in the presence of a source of ignition, such as a pilot light.** To reduce the risk of serious personal injury, never use any cordless product in the presence of open flame. An exploded battery can propel debris and chemicals. If exposed, flush with water immediately.
- **Do not charge the product in a damp or wet location.** Following this rule will reduce the risk of electric shock.
- **For best results, your battery product should be charged in a location where the temperature is more than 50°F but less than 94°F.** To reduce the risk of serious personal injury, do not store outside or in vehicles.
- **Under extreme usage or temperature conditions, battery leakage may occur. If liquid comes in contact with your skin, wash immediately with soap and water. If liquid gets into your eyes, flush them with clean water for at least 10 minutes, then seek immediate medical attention.** Following this rule will reduce the risk of serious personal injury.
- **Save these instructions.** Refer to them frequently and use them to instruct others who may use this product. If you loan someone this product, loan them these instructions also.

SYMBOLS

The following signal words and meanings are intended to explain the levels of risk associated with this product.

SYMBOL	SIGNAL	MEANING
	DANGER:	Indicates an imminently hazardous situation, which, if not avoided, will result in death or serious injury.
	WARNING:	Indicates a potentially hazardous situation, which, if not avoided, could result in death or serious injury.
	CAUTION:	Indicates a potentially hazardous situation, which, if not avoided, may result in minor or moderate injury.
	CAUTION:	(Without Safety Alert Symbol) Indicates a situation that may result in property damage.

Some of the following symbols may be used on this product. Please study them and learn their meaning. Proper interpretation of these symbols will allow you to operate the product better and safer.

SYMBOL	NAME	DESIGNATION/EXPLANATION
	Safety Alert	Indicates a potential personal injury hazard.
	Read Operator's Manual	To reduce the risk of injury, user must read and understand operator's manual before using this product.
	Recycle Symbols	This product uses lithium-ion (Li-ion) batteries. Local, state or federal laws may prohibit disposal of batteries in ordinary trash. Consult your local waste authority for information regarding available recycling and/or disposal options.
V	Volts	Voltage
min	Minutes	Time
—	Direct Current	Type or a characteristic of current
.../min	Per Minute	Revolutions, strokes, surface speed, orbits etc., per minute



This device complies with Part 15 of the FCC Rules. Operation is subject to the following two conditions: (1) This device may not cause harmful interference, and (2) this device must accept any interference received, including interference that may cause undesired operation.

This equipment has been tested and found to comply with the limits for a Class B digital device, pursuant to Part 15 of the FCC rules. These limits are designed to provide reasonable protection against harmful interference in a residential installation. This equipment generates, uses and can radiate radio frequency energy and, if not installed and used in accordance with the instructions, may cause harmful interference to radio communications. However, there is no guarantee that interference will not occur in a particular installation. If this equipment does cause harmful interference to radio or television reception, which can be determined by turning the equipment off and on, the user is encouraged to try to correct the interference by one or more of the following measures:

- Reorient or relocate the receiving antenna.
- Increase the separation between the equipment and receiver.
- Connect the equipment into an outlet on a circuit different from that of the receiver.
- Consult the dealer or an experienced radio/TV technician for help.

NOTE: The user is cautioned that any changes or modifications not expressly approved by the party responsible for compliance could void the user's authority to operate the equipment.

NOTE: This unit was tested with shielded cables on the peripheral devices. Shielded cables must be used with the unit to ensure compliance.

FEATURES

PRODUCT SPECIFICATIONS

Rated Current.....	18mA	Compatible Encode Bite Rate (WMA, MP3).....	8–320kbit
Maximum Output Distortion.....	<0.5% (1kHz)	Auto Power Off Time (Pause Mode Only)	3 min.
Output Frequency Range	40Hz~20kHz	Minimum Work Voltage	3.3 ± 0.2V
Compatible Format Capacity	MP3, AAC, WMA, WAV	Input/Output Jack	1/8 in. headphone (for earbuds and USB 2.0)
Play Modes	Linear, Shuffle	Operating Temperature	32°F–122°F
Built-in Memory.....	2GB*	Water/Dust Protection.....	IP54 rated**
Low Battery Indicator Time	Approx. 1 hour		

* 2GB = 2 billion bytes. Actual formatted capacity is less.

**IP Rating: Specifies the environmental protection the product enclosure provides. An IP Rating of 54 denotes protection against harmful deposits of dust and protection against water sprayed from all directions. The water resistance rating applies only when the battery cap is installed.

KNOW YOUR MUSIC PLAYER

See Figure 1, page 10.

The safe use of this product requires an understanding of the information on the product and in this operator's manual. Before use of this product, familiarize yourself with all operating features and safety rules.

ARMBAND

The adjustable armband secures your music player to your arm while you are moving.

BELT CLIP

The integrated belt clip makes it easy to keep your music player close at all times.

EARBUDS

The lightweight earbuds are provided for listening to music or other types of audio stored on your music player.

USB CABLE

Allows you to connect the music player to your computer for managing music files.

ASSEMBLY

UNPACKING

This product has been shipped completely assembled.

- Carefully remove the product and any accessories from the box. Make sure that all items listed in the packing list are included.

WARNING:

Do not use this product if it is not completely assembled or if any parts appear to be missing or damaged. Use of a product that is not properly and completely assembled could result in serious personal injury.

- Inspect the product carefully to make sure no breakage or damage occurred during shipping.
- Do not discard the packing material until you have carefully inspected and satisfactorily operated the product.
- If any parts are damaged or missing, please call 1-800-525-2579 for assistance.

PACKING LIST

Music Player

USB Cable

Armband

Earbuds

Operator's Manual

WARNING:

If any parts are damaged or missing do not operate this product until the parts are replaced. Use of this product with damaged or missing parts could result in serious personal injury.

WARNING:

Do not attempt to modify this product or create accessories not recommended for use with this product. Any such alteration or modification is misuse and could result in a hazardous condition leading to possible serious personal injury.

OPERATION

WARNING:

Do not allow familiarity with products to make you careless. Remember that a careless fraction of a second is sufficient to inflict serious injury.

WARNING:

Always remove battery pack from your tool when you are assembling parts, making adjustments, cleaning, or when not in use.

WARNING:

This music player is capable of producing sound levels that can be dangerous to long-term hearing. Listening to music at high volume for any period of time may cause noise-induced hearing loss. The higher the volume, the less time required before your hearing may be affected.

WARNING:

Do not use any attachments or accessories not recommended by the manufacturer of this product. The use of attachments or accessories not recommended can result in serious personal injury.

APPLICATIONS

You may use this product for the purpose listed below:

- Listening to audio files in MP3, WMA, WAV, and unprotected AAC (M4A) formats

NOTE: This unit is not directly recognized by iTunes, but will play the iTunes compatible files listed above when they are directly copied to the player as described in **Loading Songs onto the Music Player**.

OPERATION

UNDERSTANDING LINEAR AND SHUFFLE MODES

Depressing the **MODE** button allows you to choose between linear and shuffle modes.

LINEAR MODE:

Play occurs inside folders first, followed by songs in the root directory. If folders are nested inside each other, play will start with the innermost folder and continue outward until the root directory is reached. The order of song play is based first on file name (0–9, then A–Z, then a–z) then on file format (AAC, MP3, WAV, then WMA).

SHUFFLE MODE:

Shuffle mode plays songs in random order.

TO INSTALL / REMOVE BATTERY PACK

See Figure 2, page 10.

WARNING:

Always remove battery pack from the product when you are assembling parts, making adjustments, cleaning, or when not in use.

To install the battery pack:

- Unscrew the battery compartment cap.
NOTE: Do not remove the gasket inside the cap.
- Insert the battery pack in the direction shown. Make sure the raised rib on the battery pack aligns with the groove in the compartment.
- Place the cap over the battery pack and push down until the cap meets the threads at the end of the battery compartment.
- Screw the cap on securely.

To remove the battery pack:

- Unscrew the cap. The battery pack will disconnect and be easy to remove.

WARNING:

Danger of explosion if battery is incorrectly replaced. Replace only with the same or equivalent type.

- Do not attempt to use this product if the battery cap is not securely closed.

NOTE: If the MP3 player freezes up at any time, it can be reset by removing and reinstalling the battery pack.

LOADING SONGS ONTO THE MUSIC PLAYER

See Figure 3, page 10.

NOTE: Due to variations in computer software and hardware, this unit is not guaranteed to operate with all computers.

- Connect the USB cable to a USB 2.0 port on your computer and the input/output jack on the music player. The player will mount on your computer in the same way as any other type of removable drive.

NOTE: Depending on the number of tracks loaded into the memory, it may take several seconds for the music player to power up and be recognized by the computer.

- Copy the desired songs from your computer to the music player. Songs may be copied into the root directory or they can be organized in subfolders. The subfolders can either be created on your computer and then copied to the player, or they can be created directly on the player itself.

NOTE: A minimum of 5 MB of space must remain unused on the music player to allow the software to operate correctly.

- Attempting to copy Secure WMA files will give you an error message. These files must be converted to WMA before they will play on the music player.
- When you are finished copying the desired files onto the music player, eject the music player, then disconnect the USB cable from both the player and the computer.

NOTE: As soon as the USB cable is disconnected from the music player, music will begin to play. If play does not begin and the LED lights flash an error, the unit may be too full. Delete some of the files to free enough memory for the unit to play correctly.

NOTE: Always properly eject the music player according to the directions of your computer operating system before disconnecting the USB cable. Disconnecting the USB cable without first ejecting the music player may cause a loss of data from the player.

LISTENING TO MUSIC ON THE MUSIC PLAYER

See Figures 4 - 5, page 10.

- Connect the earbuds to the input/output jack on the music player.
- Press and hold the  button for approximately 2-6 seconds to turn the music player on. The player will begin to play as soon as you turn the power on.







NOTE: If you have just disconnected the USB cable from the player, music play will begin automatically.

- Choose the desired mode of player operation. See **Understanding Linear and Shuffle Modes** for detailed information.
- Clip the music player to your belt loop or install in the adjustable armband, if desired, for convenient carrying.

OPERATION

MUSIC PLAYER FUNCTIONS

Refer to the chart below for music player buttons and their functions. Unless otherwise noted, these functions work the same way in both linear and shuffle modes.

	<p>Click once: plays songs/pauses song play NOTE: If left in pause mode for 3 minutes, the unit will automatically power off.</p> <p>Click & hold for 2-6 sec.: Turns unit on and off</p>
	<p>Click once: restarts song from beginning</p> <p>Click & hold for 2 sec.: Rewinds within song</p> <p>Click twice: Linear mode -- moves to previous song and starts playing Shuffle mode -- randomly selects a song from playlist that has not already played and starts playing</p>
	<p>Click once: Linear -- moves to and starts next song Shuffle -- Randomly selects a song from playlist that has not already played and starts playing</p> <p>Click & hold for 2 sec.: Advances within song</p>
	<p>Click once: volume turns down one level</p> <p>Click & hold for 2 sec.: volume turns down fast</p>
	<p>Click once: volume turns up one level</p> <p>Click & hold for 2 sec.: volume turns up fast</p>
	<p>Click once: Toggles between linear and shuffle mode</p>
	<p>Press about 1 second to toggle the HOLD button on and off NOTE: All other control functions will not operate when the HOLD button is engaged.</p>

OPERATION

MUSIC PLAYER LEDS

See Figure 6, page 10.

Refer to the chart below for LED lights and their meanings.

Music Player Status	Hold Button is Off		Hold Button is On	
	Green LED	Amber LED	Green LED	Amber LED
Player is off	off	off	off	off
Music playing	on	off	off	on
Paused	on	off	off	on
Low voltage	slow flash	off	off	slow flash
Linear mode selected	on	off	off	on
Shuffle mode selected	on	off	off	on
Player connected to computer	on	off	on	N/A
Change play mode	blinks twice when switching from linear to shuffle and once when switching from shuffle to linear	off	N/A	N/A
No music loaded into memory	green and amber LEDs blink alternately in 1 second intervals			
Player is frozen and needs to be reset*	LEDs are solid with no button response			
NOTE: Green LED will blink once for any key press except HOLD and Power Off.				

*If the music player becomes frozen and needs to be reset, remove the battery and wait 5 seconds before reinstalling.

MAINTENANCE

WARNING:

When servicing, use only identical replacement parts. Use of any other parts may create a hazard or cause product damage.

GENERAL MAINTENANCE

Avoid using solvents when cleaning plastic parts. Most plastics are susceptible to damage from various types of commercial solvents and may be damaged by their use. Use clean cloths to remove dirt, dust, oil, grease, etc.

STORAGE

Before storing, always remove the battery pack from the battery compartment.

- Do not store the music player at temperatures greater than 122° F (such as on a dashboard or vehicle interior).

BATTERY PACK PREPARATION FOR RECYCLING

WARNING:

Upon removal, cover the battery pack's terminals with heavy-duty adhesive tape. Do not attempt to destroy or disassemble battery pack or remove any of its components. Lithium-ion batteries must be recycled or disposed of properly. Also, never touch both terminals with metal objects and/or body parts as short circuit may result. Keep away from children. Failure to comply with these warnings could result in fire and/or serious injury.

SOFTWARE UPDATES

Occasional updates may be made to the music player software to improve player performance and/or add compatibility with additional file formats. Please check our website periodically at www.ryobitools.com for the latest software and instructions on how to install.

NOTE: FIGURES (ILLUSTRATIONS) START ON PAGE 10 AFTER FRENCH AND SPANISH LANGUAGE SECTIONS.

TABLE DES MATIÈRES

■ Introduction	2
■ Garantie	2
■ Instructions importantes concernant la sécurité	3
■ Symboles.....	4
■ Caractéristiques	5
■ Assemblage.....	6
■ Utilisation.....	6-9
■ Entretien	9
■ Figure numéros (illustrations).....	10
■ Commande de pièces / réparation.....	Pág. arrière

INTRODUCTION

Cet produit offre de nombreuses fonctions destinées à rendre son utilisation plus plaisante et satisfaisante. Lors de la conception de ce produit, l'accent a été mis sur la sécurité, les performances et la fiabilité, afin d'en faire un outil facile à utiliser et à entretenir.

GARANTIE

GARANTIE LIMITÉE DE DEUX ANS ET POLITIQUE D'ÉCHANGE DE TRENTE (90) JOURS

POLITIQUE D'ÉCHANGE DE TRENTE (90) JOURS : Pendant les 90 premiers jours suivant la date d'achat, l'utilisateur peut demander un entretien sous garantie ou échanger le produit en le retournant, accompagné d'une preuve d'achat ainsi que de tout l'équipement d'origine emballé avec le produit d'origine, au détaillant chez qui l'achat a été effectué. Ce produit de remplacement sera couvert par cette garantie limitée pendant le reste des trois ans suivant la date d'achat de l'outil original.

GARANTIE LIMITÉE DE DEUX ANS. Ce produit est garanti contre tout vice de fabrication ou de matériel, pour une période de deux (2) ans à compter de la date d'achat. La garantie couvrant les accessoires de ce produit, à l'exception des piles, est limitée à 90 jours à compter de la date d'achat de l'accessoire. Pour bénéficier d'un entretien sous garantie, communiquer avec le service à la clientèle au 1-800-525-2579 pour connaître les instructions de retour sous garantie. Le produit doit être emballé adéquatement et retourné avec tout l'équipement qui était inclus avec le produit d'origine. Lorsque l'utilisateur demande un entretien sous garantie, il doit également présenter une preuve d'achat qui comprend la date d'achat (par exemple, un reçu ou un acte de vente). Les produits défectueux retournés pendant la période de la garantie seront réparés ou remplacés, à notre discrétion, sans frais, dans un délai de quatre-vingt-dix (90) jours ou moins. L'utilisateur doit assumer les coûts liés à l'expédition du produit. La présente garantie couvre uniquement les défauts survenus lors d'une utilisation normale. Elle ne couvre pas les défauts de fonctionnement, les pannes ou les défauts attribuables à une mauvaise utilisation, à un usage abusif, à la négligence, à une modification ou à des réparations non autorisées. Cette garantie s'applique uniquement à l'acheteur d'origine au détail et ne peut être transférée. One World Technologies Inc. ne donne aucune garantie et ne fait aucune représentation ou promesse relativement à la qualité ou au rendement de ce produit autres que celles mentionnées spécifiquement dans la présente garantie. Toutes les garanties implicites permises par la loi, y compris les garanties de valeur marchande ou d'adéquation à un usage particulier, sont limitées à deux ans à compter de la date d'achat. One World Technologies Inc. n'est pas responsable des dommages directs, indirects ou consécutifs. Certains états et certaines provinces ne permettent pas d'exonération ou de réserve pour la couverture des dommages directs ou consécutifs et pour la durée de toute garantie implicite; il se peut donc que l'exonération décrite précédemment ne puisse s'appliquer. La présente garantie donne au consommateur des droits spécifiques, et il peut bénéficier d'autres droits qui varient selon les états ou les provinces.

PROPOSITION 65 DE LA CALIFORNIE



AVERTISSEMENT :

Ce produit peut contenir des produits chimiques, notamment du plomb, identifiés par l'état de Californie comme causes de cancer, de malformations congénitales et d'autres troubles de l'appareil reproducteur. **Bien se laver les mains après toute manipulation.**

INSTRUCTIONS IMPORTANTES CONCERNANT LA SÉCURITÉ

AVERTISSEMENT -



Lire toutes les instructions. Pour réduire les risques de blessures, l'utilisateur doit lire le manuel d'utilisation. Le non-respect de toutes les instructions ci-dessous peut entraîner un choc électrique, un incendie et/ou des blessures graves.

CONSERVER CES INSTRUCTIONS



- **Apprendre à connaître ce lecteur de musique. Lire attentivement le manuel d'utilisation. Apprendre les applications et les limites de l'outil, ainsi que les risques spécifiques relatifs à son utilisation.** Le respect de cette consigne réduira les risques d'incendie, de choc électrique et de blessures graves.
- **Ne pas utiliser les produits à piles dans des atmosphères explosives, par exemple en présence de liquides, gaz ou poussières inflammables.** Les produits à piles produisent des étincelles risquant d'enflammer les poussières ou vapeurs.
- **Ne recharger les piles qu'avec l'appareil indiqué. Pour utiliser l'appareil avec des piles au lithium-ion de 4 V, consulter le supplément de raccordement pour chargeur/ outils/piles/appareil n° 988000-312.**
- **Ne pas désassembler le lecteur de musique.** Tout contact avec les pièces internes peut faire augmenter le risque de décharge électrique ou endommager le produit.
- **Remiser le lecteur de musique loin de la portée des enfants.**
- **Ne pas ranger lecteur de musique en par secteur de la chaleur élevée ou d'humidité. N'exposez pas le lecteur de musique à la chaleur élevée prolongée du soleil (tel que dessus un tableau de bord de véhicule.)** Endommagez au produit ou le bloc-pile peut résulter.
- **Utiliser le produit conformément à ces instructions et de la manière prévue à la conception, en tenant compte des conditions environnementales et de la tâche à effectuer.**
- **Ne recharger qu'avec l'appareil spécifié par le fabricant.** Un chargeur approprié pour un type de batterie peut créer un risque d'incendie s'il est utilisé avec un autre type de batterie.
- **Utiliser exclusivement le bloc-pile spécifiquement indiqué pour l'outil.** L'usage de tout autre bloc peut créer un risque de blessures et d'incendie.
- **Ne pas utiliser ce lecteur de musique pour écouter de la musique ou d'autres émissions audio au moment d'opérer de la machinerie.** Ne pas respecter cette directive peut entraîner des blessures graves.
- **Le lecteur de musique est suffisamment puissant pour occasionner des problèmes auditifs à long terme.** L'écoute de la musique à un niveau sonore élevé pendant une certaine période peut entraîner une perte auditive attribuable au bruit. Plus le niveau sonore est élevé, moins il faudra de temps pour endommager l'ouïe.
- **Utiliser les écouteurs-boutons avec précaution.** S'assurer que le cordon ne risque pas de nuire aux mouvements ou de s'accrocher à des objets.
- **Lorsque le bloc-piles n'est pas en usage, le garder à l'écart d'articles tels qu'attaches trombones, pièces de monnaie, clous, vis et autres petits objets métalliques risquant d'établir le contact entre les deux bornes.** La mise en court-circuit des bornes de batteries peut causer des étincelles, des brûlures ou un incendie.
- **En cas d'usage abusif, du liquide peut s'échapper des batteries. Éviter tout contact avec ce liquide. En cas de contact accidentel, rincer immédiatement les parties atteintes avec de l'eau. En cas d'éclaboussure dans les yeux consulter un médecin.** Le liquide s'échappant des batteries peut causer des irritations ou des brûlures.
- **When servicing the product, use only identical replacement parts. Follow instructions in the Maintenance section of this manual.** Use of unauthorized parts or failure to follow Maintenance instructions may create a risk of shock or injury.
- **Ce produit ne doit pas être utilisé sans le capuchon de la pile.**
- **Ne pas placer les produits à piles sans fil ou leurs batteries à proximité de flammes ou d'une source de chaleur.** Ceci réduira les risques d'explosion et de blessures
- **Ne pas écraser, faire tomber ou endommager le bloc-piles. Ne jamais utiliser un bloc-piles ou un chargeur qui est tombé, a été écrasé, a reçu un choc violent ou a été endommagé de quelque façon que ce soit.** Une batterie endommagée risque d'exploser. Éliminer immédiatement toute batterie endommagée, selon une méthode appropriée.
- **Les batteries peuvent exploser en présence d'une source d'allumage, telle qu'une veilleuse.** Pour réduire les risques de blessures graves, ne jamais utiliser un appareil sans fil, quel qu'il soit, en présence d'une flamme vive. En explosant, une batterie peut projeter des débris et des produits chimiques. En cas d'exposition, rincer immédiatement les parties atteintes avec de l'eau.
- **Ne pas recharger un outil fonctionnant sur batteries dans un endroit humide ou mouillé.** Le respect de cette règle réduira les risques de choc électrique.
- **Pour un résultat optimal, les batteries de l'outil doivent être rechargées dans un local où la température est de 10 à 35 °C (50 à 94°F). Ne pas ranger l'outil à l'extérieur ou dans un véhicule.**
- **Si l'outil est utilisé de façon intensive ou sous des températures extrêmes, des fuites de batterie peuvent se produire. En cas de contact du liquide avec la peau, rincer immédiatement la partie atteinte avec de l'eau savonneuse. En cas d'éclaboussure dans les yeux, les rincer à l'eau fraîche pendant au moins 10 minutes, puis contacter immédiatement un médecin.** Le respect de cette règle réduira les risques de blessures graves.
- **Conserver ces instructions.** Les consulter fréquemment et les utiliser pour instruire les autres utilisateurs éventuels. Si cet produit est prêté, il doit être accompagné de ces instructions.

SYMBOLES

Les termes de mise en garde suivants et leur signification ont pour but d'expliquer le degré de risques associé à l'utilisation de ce produit.

SYMBOLE	SIGNAL	SIGNIFICATION
	DANGER:	Indique une situation extrêmement dangereuse qui, si elle n'est pas évitée, aura pour conséquences des blessures graves ou mortelles.
	AVERTISSEMENT :	Indique une situation potentiellement dangereuse qui, si elle n'est pas évitée, pourrait entraîner des blessures graves ou mortelles.
	ATTENTION :	Indique une situation potentiellement dangereuse qui, si elle n'est pas évitée, pourrait entraîner des blessures légères ou de gravité modérée.
	ATTENTION :	(Sans symbole d'alerte de sécurité) Indique une situation pouvant entraîner des dommages matériels.

Certains des symboles ci-dessous peuvent être utilisés sur produit. Veiller à les étudier et à apprendre leur signification. Une interprétation correcte de ces symboles permettra d'utiliser produit plus efficacement et de réduire les risques.

SYMBOLE	NOM	DÉSIGNATION / EXPLICATION
	Symbole d'alerte de sécurité	Indique un risque de blessure potentiel.
	Lire le manuel d'utilisation	Pour réduire les risques de blessures, l'utilisateur doit lire et veiller à bien comprendre le manuel d'utilisation avant d'utiliser ce produit.
	Symbole d'alerte de sécurité	Ce produit utilise les piles de lithium-ion (Li-ion). Les réglementations locales ou gouvernementales peuvent interdire de jeter les piles dans les ordures ménagères. Consulter les autorités locales compétentes pour les options de recyclage et/ou l'élimination.
V	Volts	Tension
min	Minutes	Temps
—	Courant continu	Type ou caractéristique du courant
.../min	Par minute	Tours, coups, vitesse périphérique, orbites, etc., par minute



Ce dispositif est conforme à la partie 15 des règles de la Federal Communications Commission (FCC). Son utilisation est sujette aux deux conditions suivantes : (1) cet appareil ne doit produire aucun brouillage préjudiciable; et (2) l'appareil doit fonctionner en dépit de tout brouillage produit, y compris le brouillage pouvant mener à une opération non désirée.

Après une mise à l'essai de l'équipement, il a été déterminé qu'il est conforme aux normes applicables à un appareil numérique de classe B, selon la partie 15 des règles de la FCC. Ces normes ont été fixées pour fournir une protection raisonnable contre un brouillage préjudiciable dans une installation résidentielle. Cet équipement produit, utilise et peut émettre de l'énergie RF. S'il n'est pas installé et utilisé conformément aux instructions, il peut brouiller de manière préjudiciable les radiocommunications. Toutefois, des interférences peuvent se produire dans une installation donnée. Si cet équipement produit un brouillage préjudiciable à la réception des signaux de radio ou de télévision, ce qui peut être déterminé en allumant et en éteignant l'appareil, on recommande à l'utilisateur de corriger l'interférence par l'une des mesures suivantes :

- Réorienter ou déplacer l'antenne de réception.
- Augmenter l'espacement entre l'équipement et le récepteur.
- Brancher l'équipement dans une prise dont le circuit est différent de celui auquel le récepteur est relié.
- Consulter le marchand ou un technicien expérimenté en radiotélédiffusion pour obtenir de l'aide.

NOTE : L'utilisateur doit savoir que toute modification apportée à l'unité qui n'a pas été expressément approuvée par le responsable de la conformité du produit pourrait suffire à révoquer le droit de l'utilisateur à se servir de l'équipement.

NOTE : Cette unité a été testée dans une situation où des câbles blindés sont installés sur les périphériques. Les câbles blindés doivent être utilisés avec l'unité pour assurer la conformité.

CARACTÉRISTIQUES

FICHE TECHNIQUE

Courant nominal 18 mA
Distorsion maximale à la sortie <0,5 % (1 kHz)
Plage de fréquences à la sortie 40 Hz à 20 kHz
Formats compatibles MP3, AAC, WMA, WAV
Modes de lecture Linéaire, aléatoire
Mémoire intégrée 2 Go*
Autonomie de l'indicateur
de faible niveau des piles Environ 1 heure

Débit binaire encodé compatible (WMA, MP3) .. 8 à 320 kbit
Temps de la fonction d'arrêt automatique
(Mode « Pause » seulement) 3 minutes
Tension minimale en cours de fonctionnement ... 3,3 ± 0,2 V
Prise d'entrée/sortie casque d'écoute de 3,18 mm
(1/8 po) (pour écouteurs-boutons
et câble USB 2.0)
Température d'utilisation 0°C à 50°C (32°F à 122°F)
Protection contre l'eau et la poussière conforme
à la norme IP 54 **

* 2 Go = 2 milliards d'octets. La capacité réelle formatée est moindre.

**Taux d'étanchéité : Précise la protection environnementale dont profite le boîtier. Un taux d'étanchéité de 54 rend compte d'une protection contre les dépôts dangereux de poussière et d'une protection contre toute pulvérisation d'eau (dans toutes les directions). Le taux de résistance à l'eau spécifié s'applique uniquement si le couvercle du compartiment des piles est installé.

APPRENDRE À BIEN LECTEUR DE MUSIQUE

Voir la figure 1, page 10.

La sécurité d'utilisation de ce produit exige la compréhension des informations apposées sur l'outil et contenues dans ce manuel d'utilisation. Avant d'utiliser ce produit, se familiariser avec toutes ses fonctions et règles de sécurité.

BRASSARD

Le brassard réglable permet à l'utilisateur de fixer le lecteur de musique à son bras lorsqu'il se déplace.

CROCHET DE CEINTURE

Le crochet de ceinture intégré permet d'avoir le lecteur à portée de main en tout temps.

ÉCOUTEURS-BOUTONS

Les écouteurs-boutons légers sont fournis pour écouter de la musique ou d'autres fichiers audio stockés sur le lecteur de musique.

CÂBLE USB

Permet de brancher le lecteur de musique à l'ordinateur pour gérer les fichiers musicaux.

ASSEMBLAGE

DÉBALLAGE

Ce produit a été expédié complètement assemblé.

- Avec précaution, sortir l'produit et les accessoires de la boîte. S'assurer que toutes les pièces figurant sur la liste de contrôle sont incluses.

AVERTISSEMENT :

Ne pas utiliser le produit s'il n'est pas complètement assemblé ou si des pièces semblent manquantes ou endommagées. Le fait d'utiliser un produit assemblé de façon inadéquate ou incomplète peut entraîner des blessures graves.

- Examiner soigneusement l'produit pour s'assurer que rien n'a été brisé ou endommagé en cours de transport.
- Ne pas jeter les matériaux d'emballage avant d'avoir soigneusement examiné l'produit et avoir vérifié qu'il fonctionne correctement.
- Si des pièces sont manquantes ou endommagées, appeler le 1-800-525-2579.

LISTE DE CONTRÔLE D'EXPÉDITION

Lecteur de musique

Câble USB

Brassard

Écouteurs-boutons

Manuel d'utilisation

AVERTISSEMENT :

Si des pièces manquent ou sont endommagées, ne pas utiliser cet produit avant qu'elles aient été installées. Ne pas prendre cette précaution pourrait entraîner des blessures graves.

AVERTISSEMENT :

Ne pas essayer de modifier cet produit ou de créer des accessoires non recommandés pour l'produit. De telles altérations ou modifications sont considérées comme un usage abusif et peuvent créer des conditions dangereuses, risquant d'entraîner des blessures graves.

UTILISATION

AVERTISSEMENT :

Ne pas laisser la familiarité avec l'outil faire oublier la prudence. Ne pas oublier qu'une fraction de seconde d'inattention peut entraîner des blessures graves.

AVERTISSEMENT :

Toujours retirer la pile de l'produit au moment d'assembler des pièces, d'effectuer des réglages et de procéder au nettoyage, ou lorsque l'produit n'est pas utilisé.

AVERTISSEMENT :

Le lecteur de musique est suffisamment puissant pour occasionner des problèmes auditifs à long terme. L'écoute de la musique à un niveau sonore élevé pendant une certaine période peut entraîner une perte auditive attribuable au bruit. Plus le niveau sonore est élevé, moins il faudra de temps pour endommager l'ouïe.

AVERTISSEMENT :

Ne pas utiliser d'outils ou accessoires non recommandés pour cet produit. L'utilisation de pièces et accessoires non recommandés peut entraîner des blessures graves.

APPLICATIONS

Il est possible d'utiliser ce produit pour les tâches énumérées ci-dessous :

- Écouter des fichiers audio en formats MP3, WMA, WAV et AAC non protégés (M4A).

NOTE : Cette unité n'est pas reconnue directement par iTunes mais elle lira néanmoins les fichiers énumérés précédemment qui sont compatibles avec iTunes, si ceux-ci sont copiés directement sur le lecteur, tel que décrit à la section intitulée **Chargement de chansons sur le lecteur de musique.**

COMPRÉHENSION DES MODES LINÉAIRE ET ALÉATOIRE

Appuyer sur le bouton **MODE** afin de choisir entre les modes linéaire et aléatoire.

MODE LINÉAIRE :

Ce sont d'abord les dossiers qui sont lus, suivis des chansons dans le répertoire racine. Si les dossiers s'emboîtent les uns dans les autres, le dossier le plus à l'intérieur sera joué en premier, et la lecture continuera vers l'extérieur jusqu'au répertoire racine. L'ordre de lecture des chansons est d'abord établi en fonction du nom du fichier (0 à 9, puis A à Z, puis a à z), puis du format de fichier (AAC, MP3, WAV, puis WMA).

MODE ALÉATOIRE :

Le mode aléatoire permet de jouer les chansons dans un ordre aléatoire.

INSTALLATION / RETRAIT DU BLOC-PILES

Voir la figure 2, page 10.

AVERTISSEMENT :

Toujours retirer la pile de l'outil au moment d'assembler des pièces, d'effectuer des réglages et de procéder au nettoyage, ou lorsque l'outil n'est pas utilisé.

Installation du bloc-piles:

- Dévisser le couvercle des piles.

NOTE : Ne pas retirer le garniture situé à l'intérieur du couvercle.

- Insérer le bloc-piles dans la direction indiquée. S'assurer que la nervure du bloc-piles est alignée avec la rainure du chargeur.
- Placer le couvercle sur le bloc-piles et appuyer dessus jusqu'à ce qu'il rejoigne les filets situés à l'extrémité du compartiment des piles.
- Visser le couvercle solidement.

Pour retrait le bloc-piles :

- Dévisser le couvercle. Il devrait être facile de débrancher le bloc-piles et de le retirer.

AVERTISSEMENT :

Le fait de remplacer la pile par une autre pile qui ne convient pas présente un risque d'explosion. La remplacer uniquement par une pile de type identique ou équivalent.

- Ne pas tenter d'utiliser ce produit si le couvercle du compartiment des piles n'est pas fixé solidement.

NOTE : Si le fonctionnement du lecteur MP3 est interrompu à tout moment, il est possible de le réinitialiser en retirant puis réinstallant le bloc-piles.

CHARGEMENT DE CHANSONS SUR LE LECTEUR DE MUSIQUE

Voir la figure 3, page 10.

NOTE : Puisque les logiciels et le matériel informatique sont diversifiés, il n'est pas garanti que cette unité sera compatible avec tous les ordinateurs.

- Raccorder le câble USB à un port USB 2.0 de l'ordinateur, et le connecteur d'entrée/sortie au lecteur de musique. Le lecteur se branche à l'ordinateur de la même façon que tout autre type de lecteur amovible.

NOTE : Selon le nombre de pistes chargées dans la mémoire, il faudra quelques secondes au lecteur de musique pour être mis sous tension et être reconnu par l'ordinateur.

- Copier les chansons désirées de l'ordinateur sur le lecteur de musique. Il est possible de copier les chansons dans le répertoire racine ou de les classer dans des sous-dossiers. Il est possible de créer des sous-dossiers dans l'ordinateur puis de les copier sur le lecteur, ou de les créer directement dans le lecteur.

NOTE : Le lecteur de musique doit comprendre au moins 5 Mb d'espace non utilisé pour permettre au logiciel de fonctionner correctement.

- Toute tentative de copie de fichiers WMA sécurisés entraîne un message d'erreur. Ces fichiers doivent être convertis au format WMA avant d'être lus par le lecteur de musique.
- Après avoir terminé de copier les fichiers désirés sur le lecteur de musique, déconnecter ce dernier puis débrancher le câble USB du lecteur et de l'ordinateur.

NOTE : Dès que le câble USB est débranché du lecteur, la musique commence à jouer. Si la lecture ne débute pas et que les lampes DÉL clignotent pour signaler une erreur, il est possible que l'unité soit trop chargée. Supprimer quelques fichiers pour avoir suffisamment de mémoire et permettre à l'unité de fonctionner correctement.

NOTE : Toujours déconnecter adéquatement le lecteur de musique avant de débrancher le câble USB, conformément aux directives du système d'exploitation de l'ordinateur. Le débranchement du câble USB sans la déconnexion préalable du lecteur de musique peut entraîner une perte de données dans le lecteur.

UTILISATION

ÉCOUTER DE LA MUSIQUE SUR LE LECTEUR

Voir les figures 4 et 5, page 10.







- Brancher les écouteurs-boutons dans les connecteurs d'entrée et de sortie du lecteur de musique.
- Appuyer sur le  bouton et le tenir enfoncé pendant environ 2 à 6 secondes afin de mettre en marche le lecteur. Celui-ci commence à jouer dès qu'il a été mis en marche.

NOTE : Si le câble USB a été débranché du lecteur, celui-ci commence à jouer automatiquement.

- Choisir le mode de fonctionnement du lecteur désiré. Consulter la section intitulée **Compréhension des modes linéaire et aléatoire** afin d'obtenir des renseignements détaillés.
- Attacher le lecteur de musique sur le passant de ceinture ou installer le brassard réglable, si désiré, pour plus de commodité de transport.

FONCTIONS DU LECTEUR DE MUSIQUE

Consulter le tableau ci-dessous afin de prendre connaissance des boutons du lecteur ainsi que de leurs fonctions. Sauf indication contraire, ces fonctions fonctionnent de la même façon en modes linéaire et aléatoire.

	Appuyer une fois sur le bouton : pour lire les chansons ou les interrompre. NOTE : Si le lecteur demeure en mode « Pause » pendant trois minutes, l'unité s'éteint automatiquement.
	Appuyer sur le bouton et le tenir enfoncé pendant 2 à 6 secondes : pour mettre l'unité en marche ou l'arrêter.
	Appuyer une fois sur le bouton : la chanson reprend depuis le début.
	Appuyer sur le bouton et le tenir enfoncé pendant deux secondes : la chanson fait un retour en arrière.
	Appuyer deux fois sur le bouton : Mode linéaire – pour aller à la chanson précédente et débiter sa lecture; Mode aléatoire – pour choisir une chanson au hasard à partir d'une liste de lecture qui n'a jamais été lue et en débiter la lecture.
	Appuyer une fois sur le bouton : Mode linéaire – pour passer à la chanson suivante et en débiter la lecture; Mode aléatoire – pour choisir une chanson au hasard à partir d'une liste de lecture qui n'a jamais été lue et en débiter la lecture
	Appuyer sur le bouton et le tenir enfoncé pendant deux secondes : pour faire avancer rapidement une chanson.
	Appuyer une fois sur le bouton : le volume est réduit d'un niveau
	Appuyer sur le bouton et le tenir enfoncé pendant deux secondes : le volume diminue rapidement
	Appuyer une fois sur le bouton : le volume augmente d'un niveau
	Appuyer sur le bouton et le tenir enfoncé pendant 2 secondes : le volume augmente rapidement
	Appuyer une fois sur le bouton : pour passer du mode linéaire au mode aléatoire et vice-versa
	Appuyer sur le bouton et le tenir enfoncé pendant environ une seconde pour activer ou désactiver le bouton « HOLD » (retenue). NOTE : Toutes les autres fonctions de contrôle ne peuvent être utilisées si le bouton « HOLD » (retenue) est activé.

UTILISATION

DÉL DU LECTEUR DE MUSIQUE

Voir la figure 6, page 10.

Consulter le tableau ci-dessous afin de prendre connaissance des voyants DÉL et de leur signification.

État du lecteur de musique	Le bouton « HOLD » (retenue) est désactivé		Le bouton « HOLD » (retenue) est activé	
	DÉL verte	DÉL orange	DÉL verte	DÉL orange
Le lecteur est éteint	arrêt	arrêt	arrêt	arrêt
Lecture de chansons en cours	marche	arrêt	arrêt	marche
Lecture interrompue (mode « pause »)	marche	arrêt	arrêt	marche
La tension est faible	clignotement lent	arrêt	arrêt	clignotement lent
Le mode linéaire est sélectionné	marche	arrêt	arrêt	marche
Le mode aléatoire est sélectionné	marche	arrêt	arrêt	marche
Le lecteur est branché à l'ordinateur	marche	arrêt	marche	S.O.
Changement du mode de lecture	la DÉL clignote deux fois lorsque le lecteur passe du mode linéaire au mode aléatoire, et une fois lorsqu'il passe du mode aléatoire au mode linéaire	arrêt	S.O.	S.O.
Aucune chanson n'est chargée dans la mémoire	les DÉL verte et orange clignotent tour à tour à une seconde d'intervalle			
Le lecteur est « gelé » et doit être réinitialisé*	Les DÉL seront solides sans réponse de bouton			
NOTE : La DÉL verte clignote une fois lorsque n'importe quelle touche est enfoncée, à l'exception des touches « HOLD » (retenue) et « Power Off » (arrêt).				

*Si le lecteur de musique est « gelé » et qu'il est nécessaire de le réinitialiser, retirer la pile et attendre cinq secondes avant de la réinstaller.

ENTRETIEN

AVERTISSEMENT :

Utiliser exclusivement des pièces d'origine pour les réparations. L'usage de toute autre pièce pourrait créer une situation dangereuse ou endommager l'produit.

ENTRETIEN GÉNÉRAL

Éviter d'utiliser des solvants pour le nettoyage des pièces en plastique. La plupart des matières plastiques peuvent être endommagées par divers types de solvants du commerce. Utiliser un chiffon propre pour éliminer la saleté, la poussière, l'huile, la graisse, etc.

ENTREPOSAGE

Avant l'entreposage, toujours retirer le bloc-piles du compartiment à piles.

- Ne pas entreposer le casque d'écoute à une température excédant 50 °C (122 °F) (comme sur un tableau de bord ou à l'intérieur d'un véhicule).

RETRAIT ET PRÉPARATION DU BATTERIES POUR LE RECYCLAGE

AVERTISSEMENT :

Après avoir retiré les batteries, couvrir ses bornes avec un ruban adhésif de qualité industrielle. Ne pas essayer de démonter ou détruire les batteries, ni de retirer des composants quels qu'ils soient. Les batteries épuisées doivent être recyclées ou éliminées selon une méthode appropriée. Ne jamais toucher les deux bornes avec des objets en métal ou une partie du corps, car cela pourrait créer un court-circuit. Garder hors de la portée des enfants. Le non-respect de ces mises en garde peut résulter en un incendie et/ou des blessures graves.

MISES À JOUR DU LOGICIEL

Des mises à jour occasionnelles du logiciel du lecteur de musique peuvent être effectuées pour améliorer le rendement du lecteur ou sa compatibilité avec de nouveaux formats de fichiers. Pour connaître les plus récents logiciels et obtenir des directives relatives à leur installation, veuillez consulter notre site Web de façon périodique à l'adresse www.ryobitools.com.

NOTE : RECYCLAGE DE LA INFORMACIÓN ET FIGURES (ILLUSTRATIONS) COMMENÇANT SUR 10 DE PAGE APRÈS LA SECTION ESPAGNOL.

ÍNDICE DE CONTENIDO

■ Introducción.....	2
■ Garantía.....	2
■ Instrucciones de seguridad importantes.....	3
■ Símbolos.....	4
■ Características.....	5
■ Armado.....	6
■ Funcionamiento.....	6-9
■ Mantenimiento.....	9
■ Figura numeras (ilustraciones).....	10
■ Pedidos de piezas / Servicio.....	Pág. posterior

INTRODUCCIÓN

Este producto ofrece numerosas características para hacer más agradable y placentero su uso. En el diseño de este producto se ha conferido prioridad a la seguridad, el desempeño y la fiabilidad, por lo cual se facilita su manejo y mantenimiento.

GARANTÍA

POLÍTICA DE INTERCAMBIO DURANTE 90 DÍAS Y GARANTÍA LIMITADA POR DOS AÑOS

POLÍTICA DE INTERCAMBIO DURANTE 90 DÍAS. Durante los primeros 90 días a partir de la fecha de compra de este producto, puede solicitar servicio bajo esta garantía o puede intercambiar el artículo devolviéndolo con el comprobante de compra y todo el equipo original empaquetado con el producto original al comerciante a quien se lo compró. El producto de reemplazo estará cubierta por la garantía limitada durante el resto del período de tres años a partir de la fecha de compra original.

GARANTÍA LIMITADA POR DOS AÑOS. La garantía de este producto cubre todos los defectos de mano de obra y materiales durante dos años a partir de la fecha de compra. La garantía de cualquiera de los accesorios de este producto, sin incluir las baterías, se limita a 90 días a partir de la fecha de compra del accesorio. Para solicitar el servicio de la garantía, llame a Servicio o Asistencia Técnica al Consumidor al 1-800-525-2579 a fin de obtener instrucciones para devoluciones bajo garantía. El producto debe empaquetarse de forma apropiada y devolverse con todo el equipo que se incluyó con el producto original. Cuando solicite el servicio de garantía, también deberá presentar el comprobante de compra que incluya la fecha de compra (por ejemplo, un recibo o una factura de venta). Los productos defectuosos devueltos dentro del período de garantía se repararán o reemplazarán -a nuestro criterio- dentro de los noventa (90) días o antes, sin cargo alguno. El costo de envío del producto a nuestras instalaciones corre por su cuenta. Esta garantía sólo cubre defectos que surjan del uso habitual y no se hace responsable del mal funcionamiento, las fallas o los defectos que resulten del uso indebido, el abuso, la negligencia, la alteración, la modificación o la reparación no autorizada. Se aplica solamente al comprador original en una venta minorista y no puede transferirse. One World Technologies, Inc. no otorga otras garantías, representaciones ni promesas respecto de la calidad o del desempeño de este producto además de las que se expresan específicamente en esta garantía. Todas las garantías implícitas otorgadas por leyes estatales, que incluyen garantías de comerciabilidad o idoneidad para un fin determinado, se limitan a dos años a partir de la fecha de compra. One World Technologies, Inc. no se hace responsable de daños directos, indirectos o accidentales. Algunos estados no permiten limitaciones con respecto a la duración de una garantía implícita o la exclusión o limitación de los daños accidentales o resultantes, de modo que es posible que las limitaciones y exclusiones descritas anteriormente no se apliquen en su caso. Esta garantía le otorga derechos legales específicos y también puede gozar de otros derechos que varían según el estado.

CALIFORNIA - PROPUESTA DE LEY NÚM. 65

ADVERTENCIA:

Este producto puede contener sustancias químicas (por ejemplo, plomo) reconocidas por el estado de California como causantes de cáncer, defectos congénitos y otras afecciones del aparato reproductor. **Lávese las manos después de utilizar el aparato.**

INSTRUCCIONES DE SEGURIDAD IMPORTANTES



ADVERTENCIA -

Lea todas las instrucciones. Para reducir el riesgo de lesiones, el usuario debe leer el manual de instrucciones. El incumplimiento de las instrucciones señaladas abajo puede causar descargas eléctricas, incendios y lesiones serias.

GUARDE ESTAS INSTRUCCIONES

- **Familiarícese con reproductor de música.** Lea cuidadosamente el manual del operador. Aprenda sus usos y limitaciones, así como los posibles peligros específicos de esta herramienta eléctrica. Con el cumplimiento de esta regla se reduce el riesgo de una descarga eléctrica, incendio o lesión seria.
- **No utilice cámara digital en atmósferas explosivas, como las existentes alrededor de líquidos, gases y polvos inflamables.** Las productos de baterías generan chispas que pueden encender el polvo y los vapores inflamables.
- **Cargue las baterías solamente con el cargador indicado.** Para utilizar con paquetes de baterías de iones de litio de 4 V, consulte el folleto de la herramienta/aparato/paquete de baterías/cargador complementario 988000-312.
- **No desarme la reproductor de música.** El contacto con las piezas internas puede aumentar el riesgo de descarga eléctrica o provocar daños al producto.
- **Guarde toda reproductor de música lejos del alcance de los niños.**
- **No la guarde reproductor de música un área del alto calor o de la humedad. No esponga la reproductor de música al alto calor extendido del sol (tal como encendido un tablero de instrumentos del vehículo.)** Daño al producto o el paquete de la batería puede resultar.
- **Use el producto de conformidad con estas instrucciones, y de la forma apropiada para la que este fue diseñado, tomando en cuenta las condiciones ambientales y la tarea por realizar.**
- **Sólo cargue el paquete de baterías con el cargador especificado por el fabricante.** Un cargador adecuado para un tipo paquete de baterías puede significar un riesgo de incendio si se emplea con un paquete de baterías diferente.
- **Utilice las producto de baterías sólo con los paquetes de baterías específicamente indicados.** El empleo de paquetes de baterías diferentes puede presentar un riesgo de incendio.
- **No utilice este reproductor de música para escuchar música ni otros programas de audio mientras esté operando maquinarias.** Hacerlo puede provocar distracciones que podrían generar lesiones personales serias.
- **Este reproductor de música es capaz de producir niveles de sonido que pueden ser perjudiciales para la audición a largo plazo.** Escuchar música a un volumen alto durante cualquier período de tiempo puede ocasionar la pérdida de la audición, inducida por el ruido. Cuanto más alto sea el volumen, menos tiempo transcurrirá hasta que la audición se vea afectada.
- **Tenga precaución mientras usa los auriculares tipo botón.** No permita que el cordón interfiera en sus movimientos ni que quede enganchado en objetos.
- **Cuando no esté utilizándose el paquete de baterías, manténgalo lejos de otros objetos metálicos como clips, monedas, llaves, clavos, tornillos y otros objetos metálicos pequeños que puedan establecer conexión entre ambas terminales.** Establecer una conexión directa entre las dos terminales de las baterías puede causar quemaduras o incendios.
- **Si se maltratan las baterías, puede derramarse líquido de las mismas; evite todo contacto con éste. En caso de contacto, lávese con agua. Si el líquido llega a tocar los ojos, además busque atención médica.** El líquido de las baterías puede causar irritación y quemaduras.
- **Al dar servicio a una camera, sólo utilice piezas de repuesto idénticas. Siga las instrucciones señaladas en la sección Mantenimiento de este manual.** El empleo de piezas no autorizadas o el incumplimiento de las instrucciones de mantenimiento puede significar un riesgo de descarga eléctrica o de lesiones.
- **No debe utilizarse este producto si la tapa de la batería no está colocada.**
- **No coloque camera de baterías ni las baterías mismas cerca del fuego o del calor.** De esta manera se reduce el riesgo de explosiones y de lesiones.
- **No aplaste, deje caer o dañe de baterías. Nunca utilice una batería o cargador que se ha caído, aplastado, recibido un golpe contundente o ha sido dañado(a) de alguna manera.** Las baterías dañadas pueden sufrir explosiones. Deseche de inmediato toda batería que haya sufrido una caída o cualquier daño.
- **Las baterías pueden explotar en presencia de fuentes de inflamación, como los pilotos de gas.** Para reducir el riesgo de lesiones serias, nunca use un producto inalámblico en presencia de llamas expuestas. La explosión de una batería puede lanzar fragmentos y compuestos químicos. Si ha quedado expuesto a la explosión de una batería, lávese de inmediato con agua.
- **No cargue camera de baterías en lugares mojados o húmedos.** Con el cumplimiento de esta regla se reduce el riesgo de una descarga eléctrica.
- **Para obtener resultados óptimos, debe cargar la herramienta de baterías en un lugar donde la temperatura esté entre 10 y 35 °C (entre 50 y 94 °F). No guarde la herramienta a la intemperie ni en el interior de vehículos.**
- **En condiciones extremas de uso o temperatura las baterías pueden emanar líquido. Si el líquido llega a tocarle la piel, lávese de inmediato con agua y jabón. Si le entra líquido en los ojos, láveselos con agua limpia por lo menos 10 minutos, y después busque de inmediato atención médica.** Con el cumplimiento de esta regla se reduce el riesgo de lesiones corporales serias.
- **Guarde estas instrucciones.** Consúltelas con frecuencia y empléelas para instruir a otras personas que puedan utilizar esta herramienta. Si presta a alguien esta herramienta, facilítele también las instrucciones.

SÍMBOLOS

Las siguientes palabras de señalización y sus significados tienen el objeto de explicar los niveles de riesgo relacionados con este producto.

SÍMBOLO	SEÑAL	SIGNIFICADO
	PELIGRO:	Indica una situación peligrosa inminente, la cual, si no se evita, causará la muerte o lesiones serias.
	ADVERTENCIA:	Indica una situación peligrosa posible, la cual, si no se evita, podría causar la muerte o lesiones serias.
	PRECAUCIÓN:	Indica una situación peligrosa posible, la cual, si no se evita, podría causar lesiones menores o leves.
	PRECAUCIÓN:	(Sin el símbolo de alerta de seguridad) Indica una situación que puede producir daños materiales.

Es posible que se empleen en este producto algunos de los siguientes símbolos. Le suplicamos estudiarlos y aprender su significado. Una correcta interpretación de estos símbolos le permitirá utilizar mejor y de manera más segura el producto.

SÍMBOLO	NOMBRE	DENOMINACIÓN/EXPLICACIÓN
	Alerta de seguridad	Indica un peligro posible de lesiones personales.
	Lea el manual del operador	Para reducir el riesgo de lesiones, el usuario debe leer y comprender el manual del operador antes de usar este producto.
	Símbolos de reciclado	Este producto contiene baterías de iones de litio (Li-ion). Es posible que algunas leyes municipales, estatales o federales prohíban desechar las baterías en la basura normal. Consulte a las autoridades reguladoras de desechos para obtener información en relación con las alternativas de reciclado y desecho disponibles.
V	Volts	Voltaje
min	Minutos	Tiempo
==	Corriente continua	Tipo o característica de corriente
.../min	Por minuto	Revoluciones, carreras, velocidad superficial, órbitas, etc., por minuto



**RYOBI
RP4510**

Este dispositivo cumple con la sección 15 de las normas de la FCC. El uso depende de las siguientes dos condiciones: (1) Este dispositivo no debe causar interferencias perjudiciales y (2) este dispositivo debe admitir toda interferencia recibida, incluso aquélla que pudiera dificultar el funcionamiento esperado.

Este equipo ha sido probado y cumple con los límites para un dispositivo digital Clase B, según lo establecido por la sección 15 de las normas de la FCC. Estos límites se han diseñado para garantizar una protección razonable contra las interferencias perjudiciales en las instalaciones residenciales. Este equipo genera, utiliza y puede irradiar energía de radiofrecuencia, y si no se instala y emplea de conformidad con las instrucciones, puede causar interferencia dañina a las radiocomunicaciones. De todos modos, no se garantiza que no se produzca interferencia en una instalación concreta. Si este equipo, en efecto, genera interferencia perjudicial para la recepción de radio o televisión, que se puede determinar apagando y encendiendo el equipo, se insta al usuario a intentar corregir la interferencia mediante una o varias de las siguientes medidas:

- Cambiar la orientación o ubicación de la antena receptora.
- Aumentar la distancia que separa al equipo del receptor.
- Conectar el equipo en una toma de corriente de un circuito diferente al que esté conectado el aparato receptor.
- Consultar al concesionario o a un técnico experimentado de radio y TV para que le brinden ayuda.

NOTA: Se advierte al usuario que cualquier cambio o modificación realizado sin la autorización expresa del responsable del cumplimiento de la norma podrían anular la autoridad del usuario para manejar el equipo.

NOTA: Esta unidad se probó con cables blindados en los dispositivos periféricos. Se deben utilizar cables blindados con la unidad para garantizar el cumplimiento.

CARACTERÍSTICAS

ESPECIFICACIONES DEL PRODUCTO

Corriente nominal 18 mA
Distorsión máxima de salida <0,5% (1 kHz)
Rango de frecuencia de salida 40 Hz a 20 kHz
Capacidad de formatos compatibles MP3, AAC,
WMA, WAV
Modos de reproducción Lineal, aleatorio
Memoria integrada 2GB*
Tiempo del indicador de batería baja Aprox. 1 hora
Velocidad de transferencia de bits
con codificación compatible (WMA, MP3) 8 – 320 kbit

Tiempo de apagado automático
(únicamente en modo pausa) 3 min
Voltaje mínimo de funcionamiento 3,3 ± 0,2 V
Toma de entrada/salida Conjunto de auriculares y
micrófono de 3,18 mm (1/8 pulg.)
(para los auriculares tipo botón y el puerto USB 2.0)
Temperatura de funcionamiento 0°C–50°C (32°F–122°F)
Protección contra el agua/polvo Clasificación IP54**

*2 GB = 2 mil millones de bytes. La capacidad formateada real es menor.

**Clasificación IP: Especifica la protección ambiental que ofrece el alojamiento. La clasificación IP de 54 indica que la unidad está protegida contra depósitos de polvo dañinos de suciedad y contra agua rociada desde diferentes direcciones. La clasificación de resistencia al agua se aplica únicamente cuando la tapa de la batería está instalada.

FAMILIARÍCESE CON REPRODUCTOR DE MÚSICA

Vea la figura 1, página 10.

Para usar este producto con la debida seguridad se debe comprender la información indicada en la herramienta misma y en este manual. Antes de usar este producto, familiarícese con todas las características de funcionamiento y normas de seguridad del mismo.

BANDA PARA EL BRAZO

La banda ajustable para el brazo asegura su reproductor de música a su brazo mientras usted está en movimiento.

CLIP PARA EL CINTO

El clip para el cinto incorporado hace que resulte fácil mantener cerca su reproductor de música en todo momento.

AURICULARES TIPO BOTÓN

Los auriculares livianos tipo botón se suministran para escuchar música u otro tipo de archivos de audio guardados en su reproductor de música.

CABLE USB

Le permite conectar el reproductor de música a su computadora para administrar archivos de música.

ARMADO

DESEMPAQUETADO

Embarcamos este producto completamente armado.

- Extraiga cuidadosamente de la caja el producto y los accesorios. Asegúrese de que estén presentes todos los artículos enumerados en la lista de empaquetado.

ADVERTENCIA:

No use este producto si no está totalmente ensamblado o si alguna pieza falta o está dañada. Si utiliza un producto que no se encuentra ensamblado de forma correcta y completa, puede sufrir lesiones graves.

- Inspeccione cuidadosamente el producto para asegurarse de que no haya sufrido ninguna rotura o daño durante el transporte.
- No deseche el material de empaquetado sin haber inspeccionado cuidadosamente el producto y haberla utilizado satisfactoriamente.
- Si hay piezas dañadas o faltantes, le suplicamos llamar al 1-800-525-2579, donde le brindaremos asistencia.

LISTA DE EMPAQUETADO

Reproductor de música

Cable USB

Banda para el brazo

Auriculares tipo botón

Manual del operador

ADVERTENCIA:

Si falta o está dañada alguna pieza, no utilice este producto hasta tenerlas todas completas. La inobservancia de esta advertencia puede causar lesiones serias.

ADVERTENCIA:

No intente modificar este producto ni hacer accesorios no recomendados para la misma. Cualquier alteración o modificación constituye maltrato, el cual puede causar una condición peligrosa, y como consecuencia posibles lesiones corporales serias.

FUNCIONAMIENTO

ADVERTENCIA:

No permita que su familiarización con los productos lo vuelva descuidado. Tenga presente que un descuido de un instante es suficiente para causar una lesión grave.

ADVERTENCIA:

Retire siempre el paquete de baterías de la herramienta antes de instalar las piezas, realizar ajustes. limpiarla o cuando no la utilice.

ADVERTENCIA:

Este reproductor de música es capaz de producir niveles de sonido que pueden ser perjudiciales para la audición a largo plazo. Escuchar música a un volumen alto durante cualquier período de tiempo puede ocasionar la pérdida de la audición, inducida por el ruido. Cuanto más alto sea el volumen, menos tiempo transcurrirá hasta que la audición se vea afectada.

ADVERTENCIA:

No utilice ningún aditamento o accesorio no recomendado por el fabricante de esta producto. El empleo de aditamentos o accesorios no recomendados podría causar lesiones serias.

USOS

Este producto puede emplearse para los fines enumerados abajo:

- Escuchar archivos de audio en formatos MP3, WMA, WAV y AAC sin protección (M4A)

NOTA: Los iTunes no reconocen directamente esta unidad, pero esta reproducirá los archivos compatibles con iTunes que se enumeran abajo, cuando se copien directamente en el reproductor, de la forma descrita en la sección **Cómo cargar canciones en el reproductor de música.**

FUNCIONAMIENTO

INFORMACIÓN PARA COMPRENDER LOS MODOS LINEAL Y ALEATORIO

Oprimir el botón **MODE (MODO)** le permite elegir entre los modos lineal y aleatorio.

MODO LINEAL:

La reproducción se inicia, en primer lugar, dentro de las carpetas y, en segundo lugar, en las canciones que se encuentran en el directorio principal. Si las carpetas se encuentran una dentro de la otra, la reproducción comenzará en la carpeta que se encuentre más adentro y continuará hacia afuera, hasta llegar al directorio principal. El orden de reproducción de las canciones se determina, en primer lugar, en función del nombre del archivo (primero 0 – 9, después, A – Z y, por último, a – z) y, luego, en función del formato del archivo (AAC, MP3, WAV y, por último, WMA).

MODO ALEATORIO:

El modo aleatorio reproduce las canciones con un orden al azar.

PARA DESMONTAR Y MONTAR EL PAQUETE DE BATERÍAS

Vea la figura 2, página 10.

ADVERTENCIA:

Retire siempre el paquete de producto de la batería antes de instalar las piezas, realizar ajustes, limpiarla o cuando no la utilice. Retirar el paquete de baterías evitará que la unidad se accione accidentalmente y provoque lesiones graves.

Para instalar el paquete de baterías:

- Desenrosque la tapa del compartimiento de la batería.
NOTA: No retire la junta que se encuentra dentro de la tapa.
- Introduzca el paquete de baterías en la dirección que se muestra. Asegúrese de que la costilla realizada sobre el paquete de baterías quede alineada con la ranura del cargador.
- Coloque la tapa sobre el paquete de baterías y empuje hacia abajo hasta que la tapa toque la rosca que se encuentra en el extremo del compartimiento de la batería.
- Enrosque la tapa firmemente.

Para retirar el paquete de baterías:

- Desenrosque la tapa. El paquete de baterías se desconecta y se retira fácilmente.

ADVERTENCIA:

Existe riesgo de que se produzcan explosiones si se reemplaza incorrectamente la batería. Reemplace únicamente con un tipo similar o equivalente.

- No intente usar este producto si la tapa de la batería no está firmemente cerrada.

NOTA: Si el reproductor de MP3 se traba en algún momento, se puede reiniciar retirando el paquete de baterías y volviendo a instalarlo.

CÓMO CARGAR CANCIONES EN EL REPRODUCTOR DE MÚSICA

Vea la figura 3, página 10.

NOTA: Debido a variaciones en los programas informáticos y en los equipos, no se garantiza que esta unidad funcione en todas las computadoras.

- Conecte el cable USB al puerto USB 2.0 de su computadora y en la toma de entrada/salida del reproductor de música. El reproductor se monta en su computadora de la misma manera en que se monta cualquier otro tipo de unidad extraíble.

NOTA: Según la cantidad de pistas cargadas en la memoria, pueden pasar varios segundos antes de que la computadora encienda el reproductor de música y lo reconozca.

- Copie las canciones que desee de su computadora al reproductor de música. Las canciones pueden copiarse en el directorio principal o pueden organizarse en subcarpetas. Las subcarpetas pueden crearse en su computadora y, luego, copiarse al reproductor, o pueden crearse directamente en el reproductor.

NOTA: Debe conservarse un espacio mínimo de 5 MB sin utilizar en el reproductor de música para que el programa pueda funcionar correctamente.

- Si intenta copiar archivos WMA con protección, aparecerá un mensaje de error. Estos archivos deben convertirse a WMA antes de que puedan reproducirse en el reproductor de música.
- Cuando termine de copiar los archivos deseados en el reproductor de música, extraiga el reproductor de música y, luego, desconecte el cable USB, tanto del reproductor como de la computadora. Si la reproducción no comienza y las lámparas de diodos luminiscentes muestran un error, la unidad puede estar muy cargada. Borre algunos de los archivos para que se libere suficiente memoria y la unidad pueda reproducir correctamente.

NOTA: Tan pronto como sea desconectado el cable USB del reproductor de música, comenzará a reproducirse la música.

NOTA: Antes de desconectar el cable USB, extraiga siempre el reproductor de música correctamente, de acuerdo con las instrucciones del sistema operativo de su computadora. Desconectar el cable USB sin primero extraer el reproductor de música puede ocasionar la pérdida de datos del reproductor.

FUNCIONAMIENTO

CÓMO ESCUCHAR MÚSICA EN EL REPRODUCTOR DE MÚSICA

Vea las figuras 4 y 5, página 10.







- Conecte los auriculares tipo botón a la toma de entrada/salida del reproductor de música.
- Oprima y mantenga oprimido el  botón durante, aproximadamente, 2 a 6 segundos para encender el reproductor de música. El reproductor comenzará a reproducir tan pronto como lo encienda.

NOTA: Si acaba de desconectar el cable USB del reproductor, la reproducción de música comenzará automáticamente.

- Elija el modo de funcionamiento del reproductor que desee. Vea la sección Información para comprender los modos lineal y aleatorio para obtener información detallada.
- Si lo desea, enganche el reproductor de música con el clip a la lazada del cinto o instálelo en la banda ajustable para el brazo, para trasladarlo cómodamente.

FUNCIONES DEL REPRODUCTOR DE MÚSICA

Consulte el cuadro que aparece abajo para obtener información sobre los botones del reproductor de música y sus funciones. A menos que se indique lo contrario, estas funciones trabajan de la misma manera, tanto en el modo lineal como en el modo aleatorio.

	Presionar una vez: reproduce canciones/pausa la reproducción de una canción NOTA: Si el reproductor se deja en modo pausa durante 3 minutos, la unidad se apagará automáticamente.
	Presionar y mantener presionado durante 2 a 6 segundos: enciende y apaga la unidad
	Presionar una vez: la canción vuelve a comenzar desde el principio
	Presionar y mantener presionado durante 2 segundos: retrocede dentro de la canción
	Presionar dos veces: Modo lineal -- se desplaza a la canción anterior y comienza a reproducirla Modo aleatorio -- selecciona al azar una canción de la lista de reproducción que aún no se haya reproducido y comienza a reproducirla
	Presionar una vez: Lineal -- se desplaza a la próxima canción y empieza a reproducirla Aleatorio -- selecciona al azar una canción de la lista de reproducción que aún no se haya reproducido y comienza a reproducirla
	Presionar y mantener presionado durante 2 segundos: avanza dentro de la canción
	Presionar una vez: el volumen baja un nivel
	Presionar y mantener presionado durante 2 segundos: el volumen baja rápidamente
	Presionar una vez: el volumen sube un nivel
	Presionar y mantener presionado durante 2 segundos: el volumen sube rápidamente
	Presionar una vez: alterna entre los modos lineal y aleatorio
	Oprima durante alrededor de 1 segundo para alternar entre el encendido y el apagado del botón HOLD (RETENCIÓN) NOTA: Ninguna de las demás funciones de control funcionará cuando el botón HOLD (RETENCIÓN) esté activado.

FUNCIONAMIENTO

DIODOS LUMINISCENTES DEL REPRODUCTOR DE MÚSICA

Vea la figura 6, página 10.

Consulte el cuadro que aparece abajo para obtener información sobre las luces de los diodos luminiscentes y sus significados.

Estado del reproductor de música	El botón Hold (Retención) está apagado		El botón Hold (Retención) está encendido	
	Diodo luminiscente verde	Diodo luminiscente amarillo	Diodo luminiscente verde	Diodo luminiscente amarillo
El reproductor está apagado	apagado	apagado	apagado	apagado
Se está reproduciendo música	encendido	apagado	apagado	encendido
En pausa	encendido	apagado	apagado	encendido
Voltaje bajo	destella lentamente	apagado	apagado	destella lentamente
Modo lineal seleccionado	encendido	apagado	apagado	encendido
Modo aleatorio seleccionado	encendido	apagado	apagado	encendido
El reproductor está conectado a la computadora	encendido	apagado	encendido	N/A
Cambiar el modo de reproducción	titila dos veces cuando se cambia de modo lineal a modo aleatorio, y una vez cuando se cambia de modo aleatorio a modo lineal	apagado	N/A	N/A
No hay música cargada en la memoria	los diodos luminiscentes verde y amarillo titilan alternadamente en intervalos de 1 segundo			
El funcionamiento del reproductor está interrumpido completamente y es necesario reiniciarlo*	Los diodos luminiscentes serán sólidos y no responderán al botón			
NOTA: El diodo luminiscente verde titilará una vez cuando oprima cualquier tecla, excepto el botón HOLD (RETENCIÓN) y el botón de apagado.				

*Si el funcionamiento del reproductor de música se interrumpe completamente y es necesario reiniciarlo, retire la batería y espere 5 segundos antes de volver a instalarla.

MANTENIMIENTO

ADVERTENCIA:

Al dar servicio a la unidad, sólo utilice piezas de repuesto idénticas. El empleo de piezas diferentes puede causar un peligro o dañar el producto.

MANTENIMIENTO GENERAL

Evite el empleo de solventes al limpiar piezas de plástico. La mayoría de los plásticos son susceptibles a diferentes tipos de solventes comerciales y pueden resultar dañados. Utilice paños limpios para eliminar la suciedad, el polvo, el aceite, la grasa, etc.

ALMACENAMIENTO

Antes de almacenar, quite siempre el paquete de baterías del compartimiento de baterías.

- No guarde el conjunto de auriculares y micrófono a temperaturas superiores a los 50 °C (122 °F) (p. ej., sobre un tablero de mandos o en el interior de un vehículo).

REMOCIÓN Y PREPARACIÓN DEL PAQUETE DE BATERÍAS PARA EL RECICLADO

ADVERTENCIA:

Al retirar el paquete de baterías, cubra las terminales del mismo con cinta adhesiva reforzada. No intente destruir o desarmar el paquete de baterías, ni de desmontar ninguno de sus componentes. Las baterías deben reciclarse o desecharse debidamente. Asimismo, nunca toque ambas terminales con objetos metálicos y partes del cuerpo, ya que puede producirse un corto circuito. Manténgase fuera del alcance de los niños. La inobservancia de estas advertencias puede causar incendios y lesiones corporales serias.

ACTUALIZACIONES DE SOFTWARE

Es posible que se realicen actualizaciones ocasionales al software del reproductor de música, a fin de mejorar el rendimiento del reproductor y/o sumar compatibilidad con otros formatos de archivos. Consulte nuestro sitio web periódicamente en www.ryobitools.com para obtener el software más moderno y las instrucciones de instalación.

Fig. 1

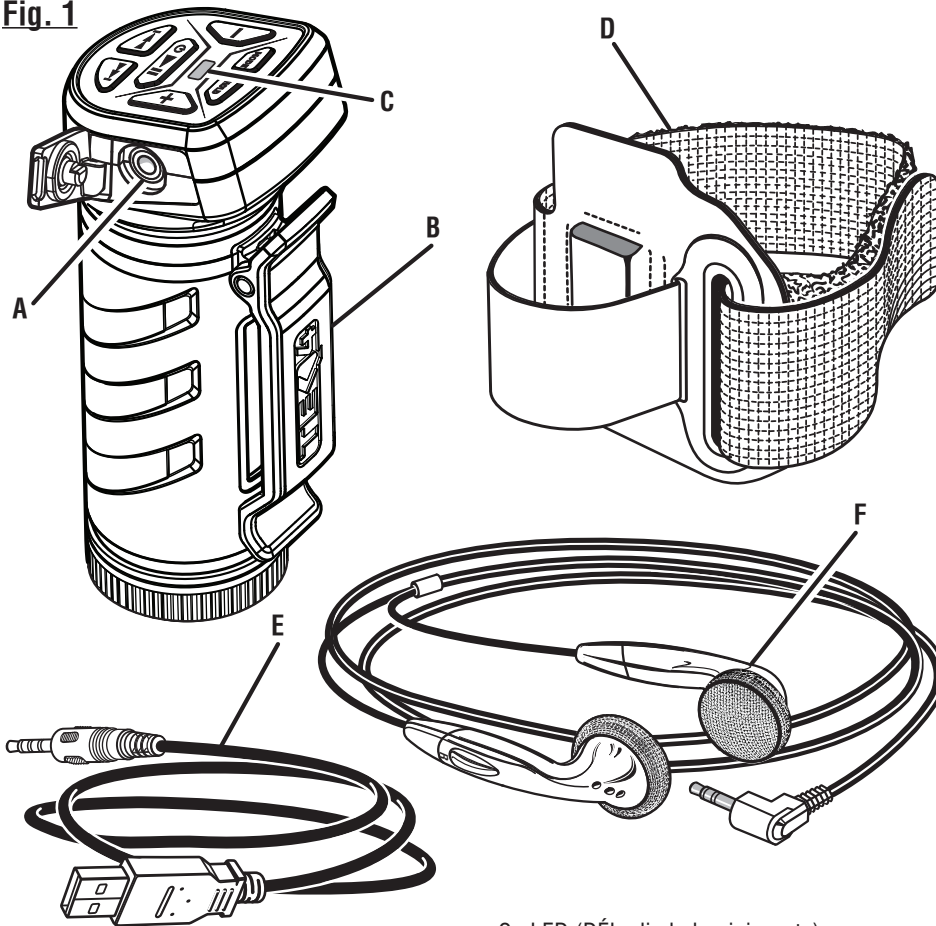

A - Input/output jack (prise d'entrée/sortie, toma de entrada/salida)
 B - Belt clip (crochet de ceinture, clip para el cinto)

C - LED (DÉL, diodo luminiscente)
 D - Armband (brassard, banda para el brazo)
 E - USB cable (câble USB, cable USB)
 F - Earbuds (écouteurs-boutons, auriculaires tipo botón)

Fig. 2

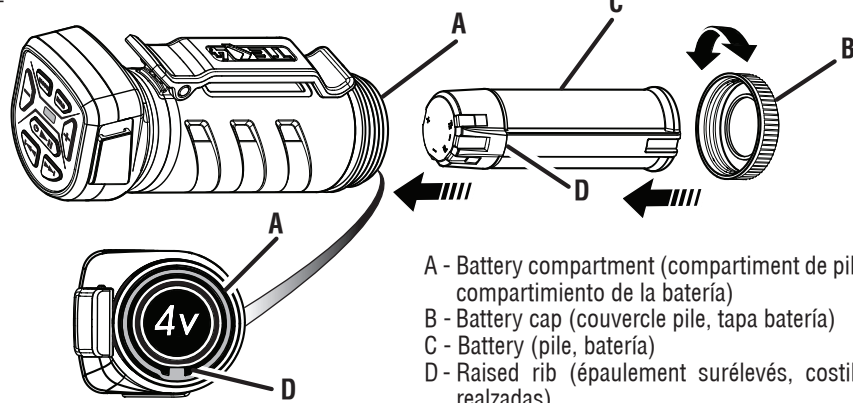

A - Battery compartment (compartiment de pile, compartimiento de la batería)
 B - Battery cap (couverture pile, tapa batería)
 C - Battery (pile, batería)
 D - Raised rib (épaulement surélevés, costilla realizadas)

Fig. 3

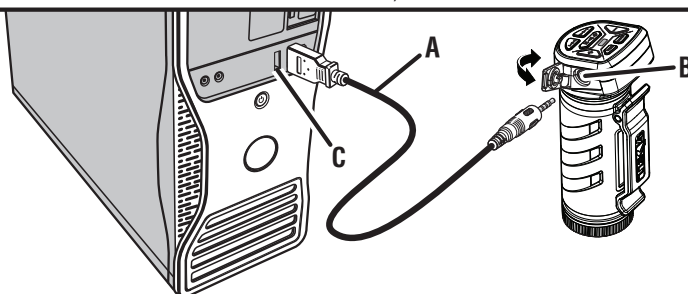

A - USB cable (câble USB, cable USB)
 B - Input/output jack (prise d'entrée/sortie, toma de entrada/salida)
 C - Computer USB port (port USB de l'ordinateur, puerto USB de la computadora)

Fig. 4

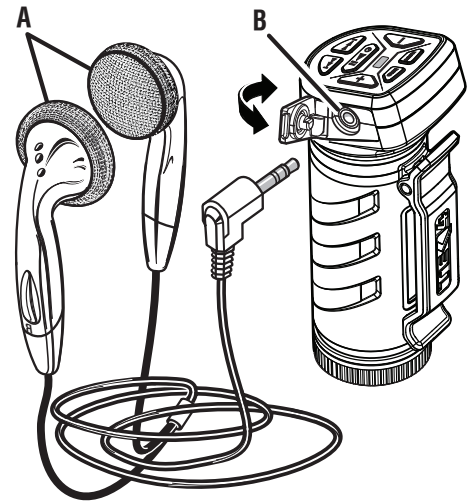

A - Earbuds (écouteurs-boutons, auriculaires tipo botón)
 B - Input/output jack (prise d'entrée/sortie, toma de entrada/salida)

Fig. 5

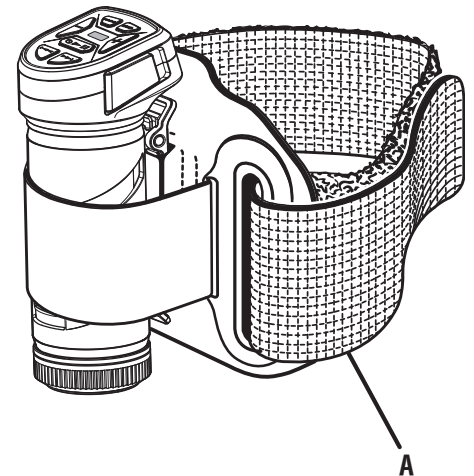

A - Armband (brassard, banda para el brazo)

Fig. 6

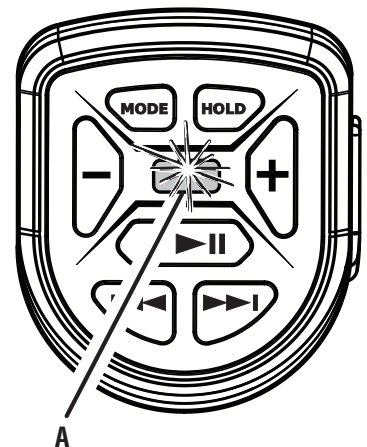

A - LED (DÉL, diodo luminiscente)



OPERATOR'S MANUAL
MANUEL D'UTILISATION/MANUAL DEL OPERADOR
Tek4® ALLPLAY™ MUSIC PLAYER
LECTEUR DE MUSIQUE ALLPLAY™ Tek4®
REPRODUCTOR DE MÚSICA Tek4® ALLPLAY™
RP4510

• **PARTS AND SERVICE**

Prior to purchasing replacement parts, please obtain your model and serial number from the product data plate.

- MODEL NUMBER RP4510
- SERIAL NUMBER _____

• **HOW TO OBTAIN REPLACEMENT PARTS:**

Replacement parts can be purchased online at **www.ryobitools.com** or by calling 1-800-525-2579.

• **HOW TO OBTAIN CUSTOMER OR TECHNICAL SUPPORT:**

To obtain Customer or Technical Support please contact us at 1-800-525-2579.

Ryobi Limited and is used pursuant to a license granted by Ryobi Limited.

• **PIÈCES ET SERVICE**

Avant l'achat de pièces de remplacement, veuillez obtenir le numéro de série du modèle à partir de la plaque de données du produit.

- NUMÉRO DE MODÈLE RP4510
- NUMÉRO DE SÉRIE _____

• **COMMENT OBTENIR LES PIÈCES DE REMPLACEMENT :**

Les pièces de remplacement peuvent être achetées en ligne sur le site **www.ryobitools.com** ou par téléphone au 1-800-525-2579.

• **COMMENT OBTENIR DE L'AIDE EN CONTACTANT LE SERVICE À LA CLIENTÈLE :**

Pour contacter le service à la clientèle pour une question technique ou pour tout autre renseignement, veuillez nous téléphoner au 1-800-525-2579.

RYOBI est une marque déposée de Ryobi Limited et est utilisée en vertu d'une licence accordée par Ryobi Limited.

• **PIEZAS DE REPUESTO Y SERVICIO**

Antes de solicitar servicio técnico o comprar piezas de repuesto, obtenga su modelo y número de serie de la placa de datos del producto.

- NÚMERO DE MODELO RP4510
- NÚMERO DE SERIE _____

• **CÓMO OBTENER PIEZAS DE REPUESTO:**

Las piezas de repuesto se pueden comprar en nuestro sitio en la red mundial, en la dirección **www.ryobitools.com** o llamando al 1-800-525-2579.

• **CÓMO OBTENER SERVICIO O ASISTENCIA TÉCNICA AL CONSUMIDOR:**

Para obtener Servicio o Asistencia Técnica al Consumidor, sírvase comunicarse con nosotros llamando al 1-800-525-2579.

RYOBI es una marca registrada de Ryobi Limited y se utiliza conforme a una licencia otorgada por Ryobi Limited.

ONE WORLD TECHNOLOGIES, INC.

1428 Pearman Dairy Road, Anderson, SC 29625 • Phone 1-800-525-2579

États-Unis, Téléphone 1-800-525-2579 • USA, Teléfono 1-800-525-2579

www.ryobitools.com

987000-822
9-30-11 (REV:09)

A subsidiary of Techtronic Industries Co., LTD • OTC: TTNDY