

# RYOBI

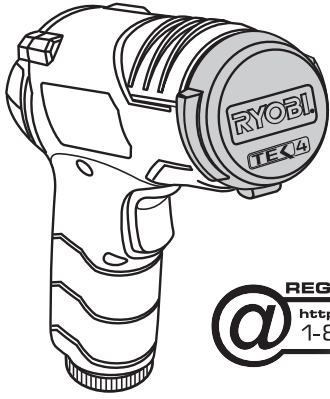

**REGISTER YOUR TOOLS**  
<http://register.ryobitools.com>  
 1-800-525-2579

## OPERATOR'S MANUAL

### Tek4® Lithium-ion 4V Professional Infrared Thermometer RP4030

#### IMPORTANT SAFETY INSTRUCTIONS



#### WARNING:

**READ AND UNDERSTAND ALL INSTRUCTIONS.** Failure to follow all instructions listed below, may result in electric shock, fire and/or serious personal injury.

#### CAUTION:

Use of controls or adjustments or performance of procedures other than those specified herein may result in hazardous radiation exposure.

- **The laser guide radiation used in the thermometer is Class II with < 1mW and 630-670nm wavelengths.**
  - **Avoid direct eye exposure when using the laser and do not project the laser beam directly into the eyes of others.** Serious eye injury could result.
  - **Do not remove or deface any product labels.** Removing product labels increases the risk of exposure to laser radiation.
  - **Do not place the instrument in a position that may cause anyone to stare into the laser beam intentionally or unintentionally.** Serious eye injury could result.
  - **Do not operate the thermometer around children or allow children to operate the tool.** Serious eye injury could result.
  - **Do not use for medical evaluations or to measure body temperature.** This product is meant for household use only.
  - **Do not use this product as a precision thermometer.**
  - **Do not operate the instrument in combustible areas such as in the presence of flammable liquids, gasses, or dust.**
  - **Always ensure the laser beam is aimed at a surface without reflective properties.** Shiny reflective materials are not suitable for laser use.
  - **The laser shall be used and maintained in accordance with the manufacturer's instructions.**
  - **Never aim the beam at a person or object other than the target surface.**
  - **This product should not be used without the battery cap installed.**
  - **Handle the instrument with care.** Treat it as you would any other optical device such as a camera or binoculars.
  - **Avoid exposing the instrument to shock, continuous vibration, or extreme hot or cold temperatures.** Damage to the product and/or serious injury to the user could result.
  - **Use battery only with charger listed.**
- | MODEL  | BATTERY PACK | CHARGER              |
|--------|--------------|----------------------|
| RP4030 | AP4001       | AP4700, AP4500, 4800 |
- **Do not use on a ladder or unstable support.** Stable footing on a solid surface enables better control of the product in unexpected situations.

- **Do not use the product if the trigger does not turn it on and off.**
- **Use the product in accordance with these instructions and in the manner intended for the product, taking into account the working conditions and the work to be performed.** Use of the product for operations different from those intended could result in a hazardous situation.
- **Recharge battery only with the charger specified by the manufacturer.** A charger that is suitable for one type of battery pack may create a risk of fire when used with another battery pack.
- **Use battery products only with specifically designated battery packs.** Use of any other battery packs may create a risk of injury and fire.
- **When servicing a battery product, use only identical replacement parts. Follow instructions in the Maintenance section of this manual.** Use of unauthorized parts or failure to follow Maintenance instructions may create a risk of shock or injury.
- **Know your battery product. Read operator's manual carefully. Learn its applications and limitations, as well as the specific potential hazards related to this power tool.** Following this rule will reduce the risk of electric shock, fire, or serious injury.
- **Do not place battery products or their batteries near fire or heat.** This will reduce the risk of explosion and possibly injury.
- **Do not crush, drop or damage battery pack. Do not use a battery pack or charger that has been dropped or received a sharp blow.** A damaged battery is subject to explosion. Properly dispose of a dropped or damaged battery immediately.
- **Batteries can explode in the presence of a source of ignition, such as a pilot light.** To reduce the risk of serious personal injury, never use any cordless product in the presence of open flame. An exploded battery can propel debris and chemicals. If exposed, flush with water immediately.
- **Do not charge battery tool in a damp or wet location.** Following this rule will reduce the risk of electric shock.
- **For best results, your battery tool should be charged in a location where the temperature is more than 50°F but less than 94°F.** To reduce the risk of serious personal injury, do not store outside or in vehicles.
- **Under extreme usage or temperature conditions, battery leakage may occur. If liquid comes in contact with your skin, wash immediately with soap and water. If liquid gets into your eyes, flush them with clean water for at least 10 minutes, then seek immediate medical attention.** Following this rule will reduce the risk of serious personal injury.
- **Save these instructions.** Refer to them frequently and use them to instruct others who may use this product. If you loan someone this instrument, loan them these instructions also.

#### SYMBOLS

The following signal words and meanings are intended to explain the levels of risk associated with the product.

SYMBOL / SIGNAL	MEANING
<b>DANGER:</b>	Indicates an imminently hazardous situation, which, if not avoided, will result in death or serious injury.
<b>WARNING:</b>	Indicates a potentially hazardous situation, which, if not avoided, could result in death or serious injury.
<b>CAUTION:</b>	Indicates a potentially hazardous situation, which, if not avoided, may result in minor or moderate injury.
<b>CAUTION:</b>	(Without Safety Alert Symbol) Indicates a situation that may result in property damage.

#### SYMBOLS

Some of the following symbols may be used on this product. Please study them and learn their meaning. Proper interpretation of these symbols will allow you to operate the tool better and safer.

SYMBOL / NAME	DESIGNATION/ EXPLANATION
Safety Alert	Indicates a potential personal injury hazard.
Read The Operator's Manual	To reduce the risk of injury, user must read and understand operator's manual before using this product.
V	Volt Voltage
Hz	Hertz Frequency (cycles per second)
W	Watt Power
Direct Current	Type or a characteristic of current
Laser Exposure	Laser radiation - avoid direct eye exposure.
Recycle Symbols	This product uses lithium-ion (Li-ion) batteries. Local, state or federal laws may prohibit disposal of batteries in ordinary trash. Consult your local waste authority for information regarding available recycling and/or disposal options.

#### FEATURES

##### PRODUCT SPECIFICATIONS

Battery Pack Voltage.....	4 V DC
Laser Certifications .....	Class II<1mW, 630-670nm
IR Display Resolution .....	0.1°C/°F
Ambient Operating Temperature Range.....	30° to 122° F
Response Time .....	0.5 sec
Distance to Spot Ratio .....	10:1
Emissivity .....	Preset to 0.95
Data Memory.....	10 readings

##### KNOW YOUR INFRARED THERMOMETER

See Figure 1, page 2.

The safe use of this product requires an understanding of the information on the product and in this operator's manual. Before use of this product, familiarize yourself with all operating features and safety rules.

##### 10:1 SPOT/DISTANCE RATIO

See Figure 3, page 2.

##### DATA MEMORY

Up to 10 temperature readings may be stored in memory.

##### FAHRENHEIT AND CELSIUS READINGS

Your infrared thermometer can be switched from F° to C° readings by pressing the °C/F° key. Accurately measures temperatures ranging from -4°F to 590°F (-20 °C to 310 °C).

##### LCD DISPLAY

The LCD display features a backlight that remains on while you are taking measurements.

##### LASER POINTER

The laser pointer will show you the center of the target area that is being read.

##### LOW BATTERY INDICATOR

The low battery indicator shows when the battery should be replaced or recharged.

##### PROTECTIVE COVER

The protective cover helps prevent dirt or moisture from entering the infrared receiver and laser areas, and is attached to the thermometer for convenience.

## ASSEMBLY

### UNPACKING

This product has been shipped completely assembled.

- Carefully remove the product and any accessories from the box. Make sure that all items listed in the packing list are included.

#### ⚠ WARNING:

Do not use this product if it is not completely assembled or if any parts appear to be missing or damaged. Use of a product that is not properly and completely assembled could result in serious personal injury.

- Inspect the product carefully to make sure no breakage or damage occurred during shipping.
- Do not discard the packing material until you have carefully inspected and satisfactorily operated the product.
- If any parts are damaged or missing, please call 1-800-525-2579 for assistance.

### PACKING LIST

Thermometer

Operator's Manual

#### ⚠ WARNING:

If any parts are damaged or missing do not operate this product until the parts are replaced. Failure to heed this warning could result in serious personal injury.

## OPERATION

#### ⚠ WARNING:

Do not attempt to modify this product or create accessories not recommended for use with this product. Any such alteration or modification is misuse and could result in a hazardous condition leading to possible serious personal injury.

#### ⚠ WARNING:

Do not allow familiarity with products to make you careless. Remember that a careless fraction of a second is sufficient to inflict serious injury.

#### ⚠ WARNING:

Always remove battery pack from the product when you are assembling parts, making adjustments, cleaning, or when not in use.

### APPLICATIONS

- Non-contact temperature measurement for electricians, facility maintenance personnel and remodeling contractors
- Check the temperature of air vents and other HVAC applications
- Check temperatures of exterior/interior surfaces
- Automotive applications

## OPERATION

### INSTALLING/REMOVING BATTERY PACK

See Figure 2, page 2.

#### To install the battery pack:

- Unscrew the battery compartment cap.
  - NOTE:** Do not remove the gasket inside the cap.
  - Insert the battery pack in the direction shown. Make sure the raised rib on the battery pack aligns with the groove in the battery compartment.
  - Place the cap over the battery pack and push down until the cap meets the threads at the end of the battery compartment.
  - Screw the cap on securely.
- #### To remove the battery pack:
- Unscrew the cap. The battery pack will disconnect and be easy to remove.
  - Do not attempt to use this product if the battery cap is not securely closed.

### TAKING TEMPERATURE READINGS

See Figure 3, page 2.

Always remove the protective cover before taking a reading. Replace the cover when you are finished taking readings or before storing the thermometer.

Fig. 1

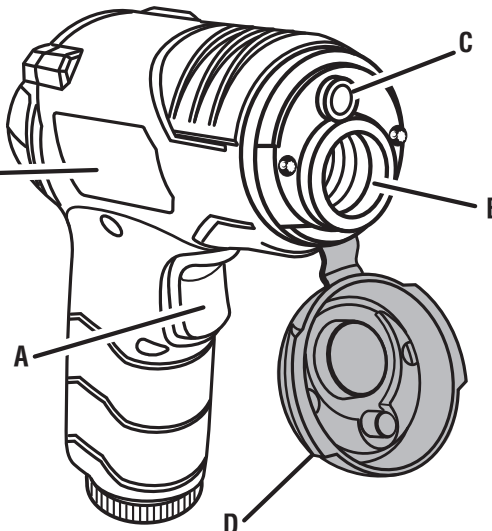

- A - Trigger (gâchette, gatillo)
- B - Target measuring beam (faisceau de mesure, rayo medidor)
- C - Laser aperture (ouverture laser, abertura laser)
- D - Protective cover (couvercle protecteur, tapa protectora)

Fig. 2

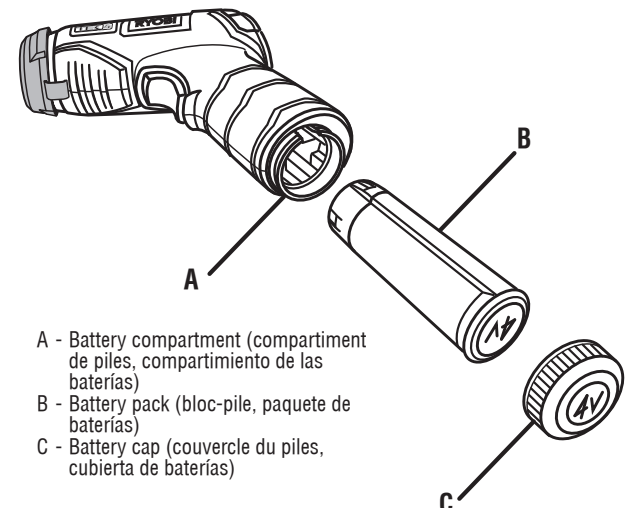

- A - Battery compartment (compartiment de piles, compartimiento de las baterías)
- B - Battery pack (bloc-pile, paquete de baterías)
- C - Battery cap (couvercle du piles, cubierta de baterías)

Fig. 3

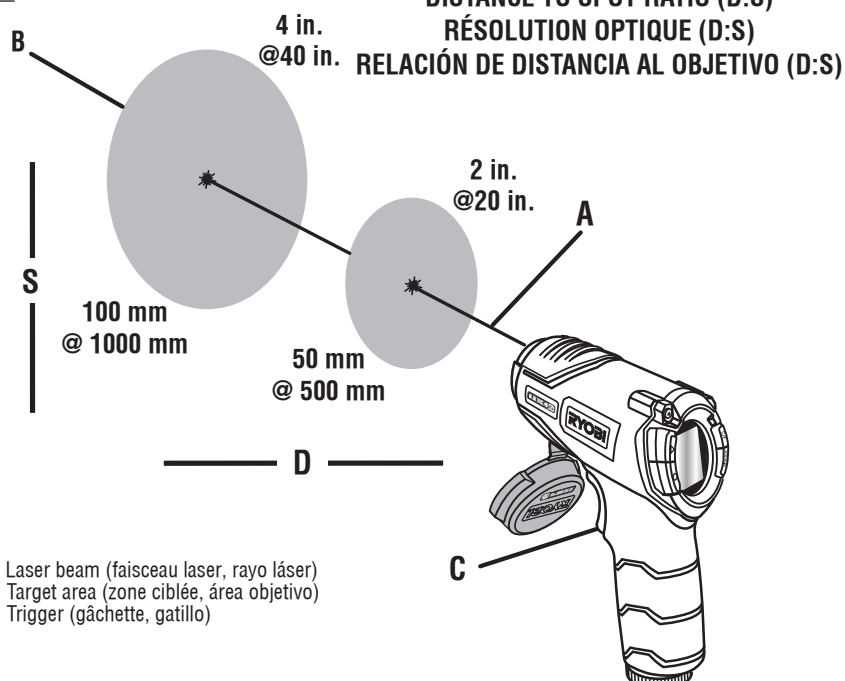

- A - Laser beam (faisceau laser, rayo láser)
- B - Target area (zone ciblée, área objetivo)
- C - Trigger (gâchette, gatillo)

Fig. 4

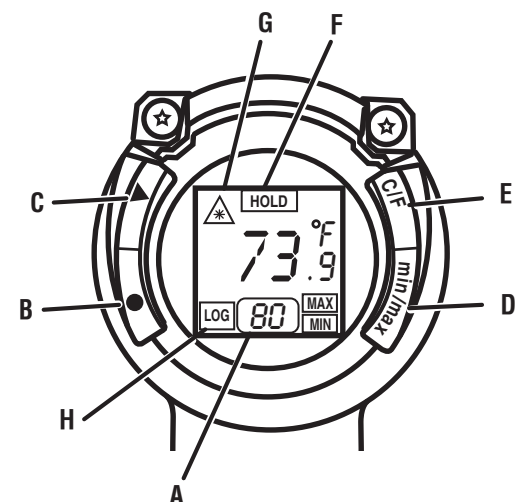

- A - LCD Display (afficheur ACL, pantalla de cristal líquido)
- B - RECORD button (bouton RECORD [(Enregistrer)], botón de Grabación)
- C - PLAY button (bouton Play [Lecture], botón de Reproducción)
- D - Min/max button (bouton min/max [Minimum/maximum], botón min/max [mínimo/máximo])
- E - °C/°F button (bouton °C/°F, botón °C/°F)
- F - HOLD indicator (icône HOLD [Retenue], ícono HOLD [retención])
- G - LASER indicator (icône Laser, ícono Laser)
- H - LOG indicator (icône LOG [Journal], ícono LOG [registro])

## OPERATION

For the most accurate readings, follow these hints:

**NOTE:** Temperature readings can only be measured on a target surface.

- Place the unit less than two (2) feet from the item you wish to read.
- Accuracy of readings of 50°-86°F (10° -30°C) is plus (+) or minus (-) 3°F (1.5°C) of the actual temperature. All other readings are +/- 1.5% of the reading.
- Readings at distances greater than two (2) feet may be less accurate due to external light sources, surrounding air temperature and reading of larger surface areas not intended to be measured.
- Cleaner surfaces will give more accurate readings.

**To take a temperature reading:**

- Press and/or hold the trigger to scan the surface temperature of a target object.
- The backlight and laser icon will come on.
- The laser pointer indicates the center of the circular area being scanned for reference only.
- The surface temperature and maximum temperature readings are displayed.
- When the trigger is released, the laser will turn off. The **HOLD** icon will stay on.
- The backlight will turn itself off after a period of no use. Pressing any button will turn the backlight on again when the LCD is still in use.

**To take a maximum/minimum reading:**

- Hold the trigger to scan the surface temperature of a target object.
- Move the laser beam from one target point to another desired target point while holding the trigger.
- Release the trigger. The maximum temperature is displayed. To display the minimum reading, press the min/max button.
- If desired, record the minimum/maximum reading.

## USING THE FUNCTION BUTTONS

See Figure 4, page 2.

- To store a reading into memory, press the **Record** button (●). The **LOG** icon will light up to show the reading has been logged into memory. Up to 10 readings can be recorded.  
**NOTE:** If the memory is full, the oldest reading will be deleted to add the new reading.
- To recall a reading stored in memory, press the **Play** button (▶). Pressing the button repeatedly will scroll through all 10 readings.
- To clear the memory, press and hold **Record** and **Play** together for 4 seconds.
- The **min/max** button switches the display from the minimum reading to the maximum reading.
- To switch back and forth from Celsius to Fahrenheit, press the **°C/F°** button. Recorded temperatures can be read as both Celsius and Fahrenheit.

## MAINTENANCE

### WARNING:

Always wear eye protection with side shields marked to comply with ANSI Z87.1 during maintenance. If operation is dusty, also wear a dust mask.

### WARNING:

To avoid serious personal injury, always remove the battery pack from the product when cleaning or performing any maintenance.

## GENERAL MAINTENANCE

Avoid using solvents when cleaning plastic parts. Most plastics are susceptible to damage from various types of commercial solvents and may be damaged by their use. Use clean cloths to remove dirt, dust, oil, grease, etc.

### WARNING:

Do not at any time let brake fluids, gasoline, petroleum-based products, penetrating oils, etc., come in contact with plastic parts. Chemicals can damage, weaken or destroy plastic which may result in serious personal injury.

## MAINTENANCE

### BATTERIES

This product will accept Ryobi 4 V lithium-ion batteries. Length of service from each charging will depend on the type of work you are doing.

Lithium-ion batteries have been designed to provide maximum trouble-free life. However, like all batteries, they will eventually wear out. Do not disassemble battery pack and attempt to replace the batteries. Handling of these batteries, especially when wearing rings and jewelry, could result in a serious burn.

To obtain the longest possible battery life, we suggest the following:

- Remove the battery pack from the charger once it is fully charged and ready for use.
- For battery pack storage longer than 30 days:
  - Store the battery pack where the temperature is below 80°F and away from moisture.
  - Store battery packs in a 30%-50% charged condition.
  - Every six months of storage, charge the pack as normal.

### BATTERY PACK REMOVAL AND PREPARATION FOR RECYCLING

#### WARNING:

Upon removal, cover the battery pack's terminals with heavy-duty adhesive tape. Do not attempt to destroy or disassemble battery pack or remove any of its components. Lithium-ion batteries must be recycled or disposed of properly. Also, never touch both terminals with metal objects and/or body parts as short circuit may result. Keep away from children. Failure to comply with these warnings could result in fire and/or serious injury.

## WARRANTY

### LIMITED TWO YEAR WARRANTY AND 90 DAY EXCHANGE POLICY

**90-DAY EXCHANGE POLICY:** During the first 90 days after date of purchasing this product, you may either request service under this warranty or you may exchange it by returning it with proof of purchase and all original equipment packaged with the original product to the dealer from which it was purchased. The replacement product will be covered by the limited warranty for the balance of the two year period from the date of the original purchase.

**LIMITED TWO YEAR WARRANTY.** This product is warranted against all defects in workmanship or materials for a period of two years from the date of purchase. The warranty on any accessories for this product, excluding batteries, is limited to 90 days from the date the accessory is purchased. To obtain warranty service, call Customer Service at 1-800-525-2579 for warranty return instructions. The product must be properly packaged and returned with all equipment that was included with the original product. When you request warranty service, you must also present proof of purchase documentation, which includes the date of purchase (for example, a receipt or a bill of sale). Defective products returned within the warranty period will be repaired or replaced, at our option, free of charge, within ninety (90) days or less. The cost of shipping the product to us is your responsibility. This warranty only covers defects arising under normal usage and does not cover any malfunction, failure or defects resulting from misuse, abuse, neglect, alteration, modification or unauthorized repairs. It applies only to the original purchaser at retail, and may not be transferred. One World Technologies, Inc. makes no warranties, representations or promises as to the quality or performance of this product other than those specifically stated in this warranty. Any implied warranties granted under state law, including warranties of merchantability or fitness for a particular purpose, are limited to two years from the date of purchase. One World Technologies, Inc. is not responsible for direct, indirect, or incidental damages. Some states do not allow limitations on how long an implied warranty lasts, or the exclusion or limitation of incidental or consequential damages, so the above limitations and exclusions may not apply to you. This warranty gives you specific legal rights, and you may also have other rights which vary from state to state.

**ONE WORLD TECHNOLOGIES, INC.**  
1428 Pearman Dairy Road, Anderson, SC 29625  
Phone 1-800-525-2579  
États-Unis, Téléphone 1-800-525-2579  
USA, Teléfono 1-800-525-2579

[www.ryobitools.com](http://www.ryobitools.com)

Français

## MANUEL D'UTILISATION

Tek4® 4V Thermomètre à infrarouges de qualité professionnelle  
RP4030

## INSTRUCTIONS IMPORTANTES CONCERNANT LA SÉCURITÉ

### AVERTISSEMENT :

**LIRE TOUTES LES INSTRUCTIONS.** Le non-respect de toutes les instructions ci-dessous peut entraîner un choc électrique, un incendie et/ou des blessures graves.

### ATTENTION :

L'usage de contrôles, de réglages ou de procédures ne figurant pas dans ce manuel peut entraîner l'exposition à des rayonnements dangereux.



- **Le rayonnement du guide laser utilisé sur le niveau est de classe II, avec des longueurs d'onde de < 1mW and 630-670nm.**
  - **Éviter le contact oculaire direct avec le laser et ne pas projeter le rayon laser dans les yeux de quiconque.** Cela pourrait causer des lésions oculaires graves.
  - **Ne pas retirer ou altérer les autocollants apposés sur le produit.** Cela accroîtrait le risque d'exposition aux rayonnements laser.
  - **Ne pas placer de l'instrument à un endroit où quiconque pourrait regarder directement dans le faisceau laser, volontairement ou accidentellement.** Cela pourrait causer des lésions oculaires graves.
  - **Ne pas utiliser le appareil de thermomètre à proximité d'enfants ou laisser des enfants l'utiliser.** Cela pourrait causer des lésions oculaires graves.
  - **Ne pas utiliser pour des examens médicaux ou pour prendre la température corporelle.** Ce produit est conçu pour un usage domestique seulement.
  - **Ne pas utiliser ce produit comme thermomètre de précision.**
  - **Ne pas utiliser de l'instrument dans des atmosphères explosives, par exemple en présence de liquides, gaz ou poussières inflammables.**
  - **Toujours s'assurer que le faisceau laser est dirigé vers une pièce solide, ne présentant pas de surfaces réfléchissantes.** Les matériaux brillants réfléchissants ne sont pas compatibles avec l'utilisation du laser.
  - **Le laser doit être utilisé et entretenu conformément aux instructions du fabricant.**
  - **Ne jamais diriger le faisceau laser vers une personne ou un objet autre que la surface ciblée peut être lue.**
  - **Ce produit ne doit pas être utilisé sans le capuchon de la pile.**
  - **Manipuler de l'instrument avec précaution.** Le traiter comme tout autre appareil optique, tel qu'un appareil photo ou des jumelles.
  - **Éviter d'exposer de l'instrument à des chocs, des vibrations continues ou des températures extrêmement basses ou élevées.** Ceci pourrait causer des dommages à l'outil et/ou des lésions oculaires graves.
  - **Ne recharger qu'avec l'appareil indiqué.**
- | MODÈLE | PILE   | CHARGEUR               |
|--------|--------|------------------------|
| RP4030 | AP4001 | AP4700, AP4500, AP4800 |
- **Ne pas utiliser produit sur une échelle ou un support instable.** Une bonne tenue et un bon équilibre permettent de mieux contrôler produit en cas de situation imprévue.
  - **Ne pas utiliser le produit si le commutateur ne permet pas de le mettre en marche ou de l'arrêter.**
  - **Utiliser le produit conformément à ces instructions pour les applications pour lesquelles ils sont conçus, en tenant compte des conditions et du type de travail à exécuter.** L'usage d'un outil motorisé pour des applications pour lesquelles il n'est pas conçu peut être dangereux.
  - **Ne recharger qu'avec l'appareil spécifié par le fabricant.** Un chargeur approprié pour un type de batterie peut créer un risque d'incendie s'il est utilisé avec un autre type de batterie.
  - **Utiliser exclusivement le bloc-pile spécifiquement indiqué pour le produit.** L'usage de tout autre bloc peut créer un risque de blessures et d'incendie.

## INSTRUCTIONS IMPORTANTES CONCERNANT LA SÉCURITÉ

- **Utiliser exclusivement des pièces identiques à celles d'origine pour les réparations. Se conformer aux instructions de la section Entretien de ce manuel.** L'usage de pièces non autorisées ou le non-respect des instructions peut présenter des risques de choc électrique ou de blessures.
- **Apprendre à connaître produit. Lire attentivement le manuel d'utilisation. Apprendre les applications et les limites de produit, ainsi que les risques spécifiques relatifs à son utilisation.** Le respect de cette consigne réduira les risques d'incendie, de choc électrique et de blessures graves.
- **Ne pas placer les produits sans fil ou leurs batteries à proximité de flammes ou d'une source de chaleur.** Ceci réduira les risques d'explosion et de blessures.
- **Ne pas écraser, faire tomber ou endommager le bloc de batteries. Ne jamais utiliser un bloc de batteries ou un chargeur qui est tombé, a été écrasé, a reçu un choc violent ou a été endommagé de quelque façon que ce soit.** Une batterie endommagée risque d'exploser. Éliminer immédiatement toute batterie endommagée, selon une méthode appropriée.
- **Les batteries peuvent exploser en présence d'une source d'allumage, telle qu'une veilleuse.** Pour réduire les risques de blessures graves, ne jamais utiliser un appareil sans fil, quel qu'il soit, en présence d'une flamme vive. En explosant, une batterie peut projeter des débris et des produits chimiques. En cas d'exposition, rincer immédiatement les parties atteintes avec de l'eau.
- **Ne pas recharger un outil fonctionnant sur batteries dans un endroit humide ou mouillé.** Le respect de cette règle réduira les risques de choc électrique.
- **Pour un résultat optimal, les batteries de produits doivent être rechargées dans un local où la température est de 10 à 35 °C (50 à 94°F).** Ne pas ranger produit à l'extérieur ou dans un véhicule.
- **Si l'outil est utilisé de façon intensive ou sous des températures extrêmes, des fuites de batterie peuvent se produire. En cas de contact du liquide avec la peau, rincer immédiatement la partie atteinte avec de l'eau savonneuse. En cas d'éclaboussure dans les yeux, les rincer à l'eau fraîche pendant au moins 10 minutes, puis contacter immédiatement un médecin.** Le respect de cette règle réduira les risques de blessures graves.
- **Conserver ces instructions.** Les consulter fréquemment et les utiliser pour instruire les autres utilisateurs éventuels. Si cet outil est prêt, il doit être accompagné de ces instructions.







## SYMBOLES

Les termes de mise en garde suivants et leur signification ont pour but d'expliquer le degré de risques associé à l'utilisation de ce produit.

SYMBOLE / SIGNAL	SIGNIFICATION
 <b>DANGER :</b>	Indique une situation extrêmement dangereuse qui, si elle n'est pas évitée, aura pour conséquences des blessures graves ou mortelles.
 <b>AVERTISSEMENT :</b>	Indique une situation potentiellement dangereuse qui, si elle n'est pas évitée, pourrait entraîner des blessures graves ou mortelles.
 <b>ATTENTION :</b>	Indique une situation potentiellement dangereuse qui, si elle n'est pas évitée, pourrait entraîner des blessures légères ou de gravité modérée.
<b>ATTENTION :</b>	(Sans symbole d'alerte de sécurité) Indique une situation pouvant entraîner des dommages matériels.

## SYMBOLES

Certains des symboles ci-dessous peuvent être présents sur l'outil. Veiller à les étudier et à apprendre leur signification. Une interprétation correcte de ces symboles permettra d'utiliser l'outil plus efficacement et de réduire les risques.

SYMBOLE / NOM	DÉSIGNATION/ EXPLICATION
	Symbole d'alerte de sécurité Indique un risque de blessure potentiel
V	Volts Tension
Hz	Hertz Fréquence (cycles par seconde)
W	Watts Puissance
	Courant continu Type ou caractéristique du courant
	Rayonnement de laser Évitez l'exposition directe d'oeil
	Lire le manuel d'utilisation Pour réduire les risques de blessures, l'utilisateur doit lire et veiller à bien comprendre le manuel d'utilisation avant d'utiliser ce produit.
	Protection oculaire Toujours porter une protection oculaire certifiée conforme à la norme ANSI Z87.1.
	Symbole de recyclage Ce produit utilise les blocs-piles de lithium-ion. Les réglementations locales ou gouvernementales peuvent interdire de jeter les piles dans les ordures ménagères. Consulter les autorités locales compétentes pour les options de recyclage et/ou l'élimination.

## CARACTÉRISTIQUES

### FICHE TECHNIQUE

Tension du blocs-piles..... 4 V c.c.  
 Certification de laser ..... Class II <1mW, 630-670nm  
 Résolution de l'afficheur à infrarouges..... 0.1°C/°F  
 Plage de températures de fonctionnement ambiantes  
 ..... -1° - 50 °C  
 Temps de réponse..... 0,5 secondes  
 Résolution optique : ..... 10:1  
 Émissivité ..... Préréglée à 0,95  
 Mémoire de données ..... 10 lectures

### APPRENDRE À BIEN THERMOMÈTRE

Voir la figure 1, page 2.

La sécurité d'utilisation de ce produit exige la compréhension des informations apposées sur produit et contenues dans ce manuel d'utilisation. Avant d'utiliser ce produit, se familiariser avec toutes ses fonctions et règles de sécurité.

### RÉSOLUTION OPTIQUE 10:1

Voir la figure 3, page 2.

### MÉMOIRE DE DONNÉES

Permet d'enregistrer jusqu'à 10 lectures de température.

### LECTURES EN FAHRENHEIT ET EN CELSIUS

Il est possible de modifier l'affichage des températures (Fahrenheit ou Celsius) du thermomètre à infrarouges en appuyant sur la touche « °C/°F » pour mesurer la température de façon précise dans une plage de -20 °C à 310 °C (-4 °F à 590 °F).

### AFFICHEUR ACL

L'afficheur ACL comprend un rétroéclairage qui demeure allumé au moment de prendre des mesures.

### POINTEUR LASER

Le pointeur laser indique le centre de la zone ciblée qui est lue.

### INDICATEUR DE FAIBLE INTENSITÉ DE PILE

L'indicateur de faible intensité de pile signale qu'il est temps de recharger ou de remplacer la pile.

### COUVERCLE PROTECTEUR

Le couvercle protecteur empêche la saleté ou la moisissure de s'introduire dans le récepteur à infrarouge et dans l'ouverture du laser. Il est fixé au thermomètre pour plus de commodité.

## ASSEMBLAGE

### DÉBALLAGE

- Ce produit a été expédié complètement assemblé.

### AVERTISSEMENT :

Ne pas utiliser le produit s'il n'est pas complètement assemblé ou si des pièces semblent manquantes ou endommagées. Le fait d'utiliser un produit assemblé de façon inadéquate ou incomplète peut entraîner des blessures graves.

- Avec précaution, sortir le chargeur et tous les accessoires de la boîte. S'assurer que toutes les pièces figurant sur la liste de contrôle sont incluses.
- Examiner soigneusement le chargeur pour s'assurer que rien n'a été brisé ou endommagé en cours de transport.
- Ne pas jeter les matériaux d'emballage avant d'avoir soigneusement examiné l'outil et avoir vérifié qu'il fonctionne correctement.
- Si des pièces sont manquantes ou endommagées, appeler le 1-800-525-2579.

### LISTE DE CONTRÔLE D'EXPÉDITION

Thermomètre à infrarouges de qualité professionnelle  
Manuel d'utilisation

### AVERTISSEMENT :

Si des pièces manquent ou sont endommagées, ne pas utiliser cet produit avant qu'elles aient été remplacées. Le non-respect de cet avertissement pourrait entraîner des blessures graves.

## UTILISATION

### AVERTISSEMENT :

Ne pas essayer de modifier cet outil ou de créer des accessoires non recommandés pour l'outil. De telles altérations ou modifications sont considérées comme un usage abusif et peuvent créer des conditions dangereuses, risquant d'entraîner des blessures graves.

### AVERTISSEMENT :

Ne pas laisser la familiarité avec l'outil faire oublier la prudence. Ne pas oublier qu'une fraction de seconde d'inattention peut entraîner des blessures graves.

### AVERTISSEMENT :

Toujours retirer la pile de l'outil au moment d'assembler des pièces, d'effectuer des réglages et de procéder au nettoyage, ou lorsque l'outil n'est pas utilisé.

## APPLICATIONS

- Permet de mesurer la température sans contact, pour les électriciens, le personnel d'entretien des installations et les entrepreneurs en remaniement.
- Permet de vérifier la température des événements et des autres applications associées au chauffage, à la ventilation à la climatisation d'air et à la réfrigération (CVCR).
- Permet de vérifier la température des surfaces extérieures et intérieures.
- Applications pour auto

## INSTALLATION ET RETRAIT DU BLOC-PILES

Voir la figure 2, page 2.

### Pour installer le bloc-piles :

- Dévisser le couvercle des piles.
- **NOTE :** Ne pas retirer le joint se trouvant à l'intérieur du couvercle.
- Insérer le bloc-piles dans la direction indiquée. S'assurer que la nervure du bloc-piles est alignée avec la rainure du thermomètre.
- Placer le couvercle sur le bloc-piles et appuyer dessus jusqu'à ce qu'il rejoigne les filets situés à l'extrémité du compartiment des piles.
- Visser le couvercle solidement.

### Pour retrait le bloc-piles :

- Dévisser le couvercle. Il devrait être facile de débrancher le bloc-piles et de le retirer.
- Ne pas tenter d'utiliser ce produit si le couvercle du compartiment des piles n'est pas fixé solidement.

## UTILISATION

### LECTURE DE LA TEMPÉRATURE

Voir la figure 3, page 2.

Toujours retirer le couvercle protecteur avant de prendre une lecture. Remettre le couvercle en place après la lecture ou avant de ranger le thermomètre.

**Pour une lecture plus précise, suivre ces conseils :**

**NOTE :** Seule la température de la surface ciblée peut être lue.

- Placer l'unité à moins de deux (2) pieds de l'objet à balayer.
- Exactitude : La lecture d'une température de 10 °C à 30 °C (50 °F à 86 °F) s'écarte de plus (+) ou moins (-) 1,5°C (3°F) de la température réelle. Toutes les autres lectures s'écartent de plus ou moins 1,5 % de la température réelle.
- Une lecture à une distance de plus de deux pieds peut s'avérer moins précise en raison d'autres sources de lumière, de la température de l'air ambiant et de la captation de portions excédentaires de surface dont la mesure n'est pas prévue.
- Les surfaces plus propres favoriseront une lecture plus précise.

**Pour lire une température :**

- Appuyer sur la gâchette et la tenir enfoncée pour enregistrer la température de surface de l'objet ciblé.
- Le rétroéclairage et l'icône de laser s'allument.
- Le pointeur laser indique le centre de la zone circulaire balayée à des fins de références seulement.
- La température de surface et la température maximale s'affichent.
- Lorsque la gâchette est relâchée, le laser s'éteint. L'icône **HOLD** (Retenue) demeure allumée.
- Le rétroéclairage s'éteint automatiquement après une certaine période d'inutilisation. Le fait d'appuyer sur le bouton permet d'allumer de nouveau le rétroéclairage lorsque l'afficheur ACL est toujours utilisé.

**Pour prendre la lecture maximale ou minimale :**

- Tenir la gâchette pour enregistrer la température de surface de l'objet ciblé.
- Déplacer le faisceau laser d'un point à l'autre tout en tenant la gâchette.
- Relâcher ensuite la gâchette. La température maximale s'affiche. Pour afficher la lecture minimale, appuyer sur le bouton « **min/max** ».

### UTILISATION DES BOUTONS DE FONCTION

Voir la figure 4, page 2.

- Pour mettre une lecture en mémoire, appuyer sur le bouton **Record** (Enregistrer) (●). L'icône **LOG** (Journal) s'allume pour indiquer que la lecture a été mise en mémoire. Il est possible d'enregistrer jusqu'à 10 lectures.

**NOTE :** Si la mémoire est pleine, la plus ancienne lecture est supprimée pour permettre l'ajout de la nouvelle lecture.

- Pour rechercher une lecture mise en mémoire, appeler sur le bouton **Play** (Lecture) (▶). Le fait d'appuyer sur ce bouton à plusieurs reprises permet de faire défiler les 10 lectures.
- Pour effacer la mémoire, appuyer simultanément sur les boutons **Record** et **Play** et les tenir enfoncés pendant 4 secondes.
- Le bouton **min/max** (Minimum/maximum) permet de faire alterner l'affichage entre les lectures minimale et maximale.
- Pour faire alterner l'affichage entre les températures en Celsius et en Fahrenheit, appuyer sur le bouton **°C/°F**. Il est possible de visionner les températures enregistrées en Celsius ou en Fahrenheit.

## ENTRETIEN

### ⚠ AVERTISSEMENT :

Toujours porter des lunettes de sécurité munies d'écrans latéraux lors de l'utilisation d'outils motorisés ou des opérations de nettoyage à l'air comprimé. Si une opération dégage de la poussière, porter également un masque anti-poussière.

### ⚠ AVERTISSEMENT :

Pour empêcher un démarrage accidentel pouvant entraîner des blessures graves, toujours retirer le bloc de piles de l'outil avant tout nettoyage ou entretien.

### ENTRETIEN GÉNÉRAL

Éviter d'utiliser des solvants pour le nettoyage des pièces en plastique. La plupart des matières plastiques peuvent être endommagées par divers types de solvants commerciaux. Utiliser un chiffon propre pour éliminer la saleté, la poussière, l'huile, la graisse, etc.

### ⚠ AVERTISSEMENT :

Ne jamais laisser de liquides tels que le fluide de freins, l'essence, les produits à base de pétrole, les huiles pénétrantes, etc., entrer en contact avec les pièces en plastique. Les produits chimiques peuvent endommager, affaiblir ou détruire le plastique, ce qui peut entraîner des blessures graves.

### PILES

Cet produit accepte des piles de Ryobi au lithium-ion de 4V. L'autonomie des piles après chaque charge est fonction du type de travail effectué.

Les piles utilisées dans le bloc d'alimentation sont conçues pour une longue vie utile, sans problèmes. Toutefois, comme toutes les piles, elles finiront par s'épuiser. Ne pas démonter le bloc-piles ou essayer de remplacer les piles. La manipulation de ces piles, en particulier si l'on porte des bagues ou autres bijoux, peut causer des brûlures graves.

Pour obtenir une vie utile maximum des piles nous recommandons de :

- Retirer le blocs-piles du chargeur dès qu'il est complètement chargé et prêt à l'emploi.
- Pour le remisage de bloc-piles pendant plus de 30 jours :
  - Remiser le bloc-piles dans un local où la température est inférieure à 27 °C (80 °F) et à l'abri de l'humidité.
  - Remiser les blocs de piles 30 %-50 % chargés.
  - Tous les six mois de remisage, charger normalement le bloc de piles.

### RETRAIT ET PRÉPARATION DU BLOCS-PILES POUR LE RECYCLAGE

### ⚠ AVERTISSEMENT :

Après avoir retiré le blocs-piles, couvrir ses bornes avec un ruban adhésif de qualité industrielle. Ne pas essayer de démonter ou détruire le blocs-piles, ni de retirer des composants quels qu'ils soient. Les piles épuisées doivent être recyclées ou éliminées selon une méthode appropriée. Ne jamais toucher les deux bornes avec des objets en métal ou une partie du corps, car cela pourrait créer un court-circuit. Garder hors de la portée des enfants. Le non respect de ces mises en garde peut résulter en un incendie et / ou des blessures graves.

## GARANTIE

### GARANTIE LIMITÉE DE DEUX ANS ET POLITIQUE D'ÉCHANGE DE TRENTE (90) JOURS

**POLITIQUE D'ÉCHANGE DE TRENTE (90) JOURS :** Pendant les 90 premiers jours suivant la date d'achat, l'utilisateur peut demander un entretien sous garantie ou échanger le produit en le retournant, accompagné d'une preuve d'achat ainsi que de tout l'équipement d'origine emballé avec le produit d'origine, au détaillant chez qui l'achat a été effectué. Ce produit de remplacement sera couvert par cette garantie limitée pendant le reste des deux ans suivant la date d'achat de l'outil original.

**GARANTIE LIMITÉE DE DEUX ANS.** Ce produit est garanti contre tout vice de fabrication ou de matériel, pour une période de deux (2) ans à compter de la date d'achat. La garantie couvrant les accessoires de ce produit, à l'exception des piles, est limitée à 90 jours à compter de la date d'achat de l'accessoire. Pour bénéficier d'un entretien sous garantie, communiquer avec le service à la clientèle au 1-800-525-2579 pour connaître les instructions de retour sous garantie. Le produit doit être emballé adéquatement et retourné avec tout l'équipement qui était inclus avec le produit d'origine. Lorsque l'utilisateur demande un entretien sous garantie, il doit également présenter une preuve d'achat qui comprend la date d'achat (par exemple, un reçu ou un acte de vente). Les produits défectueux retournés pendant la période de la garantie seront réparés ou remplacés, à notre discrétion, sans frais, dans un délai de quatre-vingt-dix (90) jours ou moins. L'utilisateur doit assumer les coûts liés à l'expédition du produit. La présente garantie couvre uniquement les défauts survenus lors d'une utilisation normale. Elle ne couvre pas les défauts de fonctionnement, les pannes ou les défauts attribuables à une mauvaise utilisation, à un usage abusif, à la négligence, à une modification ou à des réparations non autorisées. Cette garantie s'applique uniquement à l'acheteur d'origine au détail et ne peut être transférée. One World Technologies Inc. ne donne aucune garantie et ne fait aucune représentation ou promesse relativement à la qualité ou au rendement de ce produit autres que celles mentionnées spécifiquement dans la présente garantie. Toutes les garanties implicites permises par la loi, y compris les garanties de valeur marchande ou d'adéquation à un usage particulier, sont limitées à deux ans à compter de la date d'achat. One World Technologies Inc. n'est pas responsable des dommages directs, indirects ou consécutifs. Certains états et certaines provinces ne permettent pas d'exonération ou de réserve pour la couverture des dommages directs ou consécutifs et pour la durée de toute garantie implicite; il se peut donc que l'exonération décrite précédemment ne puisse s'appliquer. La présente garantie donne au consommateur des droits spécifiques, et il peut bénéficier d'autres droits qui varient selon les états ou les provinces.

### ONE WORLD TECHNOLOGIES, INC.

1428 Pearman Dairy Road, Anderson, SC 29625

Phone 1-800-525-2579

États-Unis, Téléphone 1-800-525-2579

USA, Teléfono 1-800-525-2579

[www.ryobitools.com](http://www.ryobitools.com)

## MANUAL DEL OPERADOR

**Tek4® De iones de litio de 4 V Termómetro infrarrojo profesional RP4030**

## INSTRUCCIONES DE SEGURIDAD IMPORTANTES

**⚠️ ADVERTENCIA:**

**LEA TODAS LAS INSTRUCCIONES.** El incumplimiento de las instrucciones señaladas abajo puede causar descargas de baterías, incendios y lesiones serias.

**PRECAUCIÓN:**

Todo control, ajuste o procedimiento diferente de los especificados aquí, puede causar una exposición peligrosa a la radiación.



- **La radiación de la guía láser empleada en el nivel láser es de Clase II, con una potencia máxima de < 1mW and 630-670 nm.**
  - **Evite toda exposición directa de los ojos al utilizar el láser y no dirija el rayo láser directamente a los ojos de otras personas.** Pueden producirse lesiones oculares serias.
  - **No desprenda ni borre la inscripción de las etiquetas del producto.** Si se desprenden las etiquetas del producto se aumenta el riesgo de exposición a la radiación láser.
  - **No coloque el instrument en ninguna posición en la cual pueda causar que alguna persona vea de frente el rayo láser, ya sea con o sin intención.** Pueden producirse lesiones oculares.
  - **No utilice el termómetro donde haya niños ni permita que ningún niño utilice esta unidad.** Pueden producirse lesiones oculares.
  - **No lo utilice para realizar estudios médicos o para medir la temperatura corporal.** Este producto está concebido para uso doméstico únicamente.
  - **No use este producto como un termómetro de precisión.**
  - **No utilice el instrument en áreas con peligro de combustión, como las existentes alrededor de líquidos, gases y polvos inflamables.**
  - **Siempre asegúrese de que el rayo láser esté apuntando a una superficie no reflejante.** La chapa metálica o materiales brillantes similares no son apropiados para usar el rayo láser.
  - **El sistema láser debe usarse y mantenerse de conformidad con las instrucciones del fabricante.**
  - **Nunca apunte el rayo a una persona u objeto que no sea la superficie del objetivo.**
  - **No debe utilizarse este producto si la tapa de la batería no está colocada.**
  - **Maneje con cuidado el instrument.** Trátele como trataría cualquier dispositivo óptico, como una cámara o unos binoculares.
  - **Evite exponer el instrument a impactos, vibraciones continuas o temperaturas altas o bajas extremas.** Pueden producirse daños a la herramienta y serias lesiones corporales.
  - **Cargue solamente con el cargador indicado.**
- | MODELO | PAQUETE DE BATERÍAS | CARGADOR                  |
|--------|---------------------|---------------------------|
| RP4030 | AP4001              | AP4700,<br>AP4500, AP4800 |
- **No utilice la unidad al estar en una escalera o en un soporte inestable.** Una postura estable sobre una superficie sólida permite un mejor control de la producto en situaciones inesperadas.
  - **No utilice la herramienta si el interruptor no enciende o no apaga.**
  - **Utilice el producto de conformidad con estas instrucciones, y de la forma apropiada para cada una de dichas el producto, tomando en cuenta las condiciones de trabajo y la tarea por realizar.** Si se utiliza el producto para operaciones diferentes de las indicadas podría originar una situación peligrosa.
  - **Sólo cargue el paquete de baterías con el cargador especificado por el fabricante.** Un cargador adecuado para un tipo paquete de baterías puede significar un riesgo de incendio si se emplea con un paquete de baterías diferente.
  - **Utilice las producto de baterías sólo con los paquetes de baterías específicamente indicados.** El empleo de paquetes de baterías diferentes puede presentar un riesgo de incendio.

## INSTRUCCIONES DE SEGURIDAD IMPORTANTES

- **Al dar servicio a una producto batería, sólo utilice piezas de repuesto idénticas. Siga las instrucciones señaladas en la sección "Mantenimiento" de este manual.** El empleo de piezas no autorizadas o el incumplimiento de las instrucciones de mantenimiento puede significar un riesgo de descarga de batería o de lesiones.
- **Familiarícese con su producto batería. Lea cuidadosamente el manual del operador. Aprenda sus usos y limitaciones, así como los posibles peligros específicos de esta producto batería.** Con el cumplimiento de esta regla se reduce el riesgo de una descarga de batería, incendio o lesión seria.
- **No coloque productos de baterías ni las baterías mismas cerca del fuego o del calor.** De esta manera se reduce el riesgo de explosiones y de lesiones.
- **No aplaste, deje caer o dañe de baterías. Nunca utilice una batería o cargador que se ha caído, aplastado, recibido un golpe contundente o ha sido dañado(a) de alguna manera.** Las baterías dañadas pueden sufrir explosiones. Deseche de inmediato toda pila que haya sufrido una caída o cualquier daño.
- **Las baterías pueden explotar en presencia de fuentes de inflamación, como los pilotos de gas.** Para reducir el riesgo de lesiones serias, nunca use un producto inalámbrico en presencia de llamas expuestas. La explosión de una pila puede lanzar fragmentos y compuestos químicos. Si ha quedado expuesto a la explosión de una pila, lávese de inmediato con agua.
- **No cargue herramientas de baterías en lugares mojados o húmedos.** Con el cumplimiento de esta regla se reduce el riesgo de una descarga eléctrica.
- **Para obtener resultados óptimos, debe cargar la producto de baterías en un lugar donde la temperatura esté entre 10 y 35 °C (entre 50 y 94 °F).** No guarde la producto a la intemperie ni en el interior de vehículos.
- **En condiciones extremas de uso o temperatura las baterías pueden emanar líquido. Si el líquido llega a tocar la piel, lávese de inmediato con agua y jabón. Si le entra líquido en los ojos, láveselos con agua limpia por lo menos 10 minutos, y después busque de inmediato atención médica.** Con el cumplimiento de esta regla se reduce el riesgo de lesiones corporales serias.
- **Guarde estas instrucciones.** Consúltelas con frecuencia y empléelas para instruir a otras personas que puedan utilizar este nivel láser. Si presta a alguien este nivel láser, facilítele también las instrucciones.







## SIMBOLOS

Las siguientes palabras de señalización y sus significados tienen el objeto de explicar los niveles de riesgo relacionados con este producto.

SÍMBOLO / SEÑAL	SIGNIFICACION
 <b>PELIGRO:</b>	Indica una situación peligrosa inminente, la cual, si no se evita, causará la muerte o lesiones serias.
 <b>ADVERTENCIA:</b>	Indique une situation potentiellement dangereuse qui, si elle n'est pas évitée, pourrait entraîner des blessures graves ou mortelles.
 <b>PRECAUCIÓN:</b>	Indique une situation potentiellement dangereuse qui, si elle n'est pas évitée, pourrait entraîner des blessures légères ou de gravité modérée.
<b>PRECAUCIÓN:</b>	(Sans symbole d'alerte de sécurité) Indique une situation pouvant entraîner des dommages matériels.

## SIMBOLOS

Es posible que se empleen en esta herramienta algunos de los siguientes símbolos. Le suplicamos estudiarlos y aprender su significado. Una correcta interpretación de estos símbolos le permitirá utilizar mejor y de manera más segura la herramienta.

SÍMBOLO / NOMBRE	DENOMINACIÓN/EXPLICACIÓN
 Alerta de seguridad	Indica un peligro posible de lesiones personales.
V	Voltios
Hz	Hertz
W	Watts
	Corriente continua
	Radiación de láser
	Lea el manual del operador
	Protección ocular
	Símbolos Reciclar

Este producto contiene baterías de iones de litio (Li-ion). Es posible que algunas leyes municipales, estatales o federales prohíban desechar las baterías en la basura normal. Consulte a las autoridades reguladoras de desechos para obtener información en relación con las alternativas de reciclado y desecho disponibles.

## CARACTERÍSTICAS

## ESPECIFICACIONES DEL PRODUCTO

Voltaje del paquete de baterías..... 4 V c.c.  
 Certificación del laser..... Clase II, <1mW, 630-670nm  
 Resolución de pantalla IR ..... 0.1°C/°F  
 Rango de temperatura ambiente para funcionamiento ..... -1° - 50 °C  
 Tiempo de respuesta ..... 0,5 s  
 Relación de distancia al objetivo ..... 10:1  
 Emisividad ..... Preconfigurada 0,95  
 Memoria de datos ..... 10 lecturas

## FAMILIARÍCESE CON EL TERMÓMETRO

Vea la figura 1, página 2.

Para usar este producto con la debida seguridad se debe comprender la información indicada en la producto misma y en este manual. Antes de usar este producto, familiarícese con todas las características de funcionamiento y normas de seguridad del mismo.

## RELACIÓN OBJETIVO/DISTANCIA 10:1

Vea la figura 3, página 2.

## MEMORIA DE DATOS

Se pueden guardar en la memoria hasta 10 lecturas de temperatura.

## LECTURAS EN FAHRENHEIT Y CELSIUS

Las lecturas de su termómetro infrarrojo pueden pasarse de °F a °C oprimiendo la tecla °C/°F. Mide con precisión temperaturas que oscilan entre -20 °C y 310 °C (-4 °F y 590 °F).

## PANTALLA DE CRISTAL LÍQUIDO

La pantalla de cristal líquido cuenta con una luz de fondo que permanece encendida mientras está tomando mediciones.

## PUNTERO LÁSER

El puntero láser le muestra el centro del área objetivo que se está midiendo.

## INDICADOR DE BATERÍA BAJA

El indicador de batería baja muestra cuándo se debe reemplazar o recargar la batería.

## TAPA PROTECTORA

La tapa protectora ayuda a evitar que entre suciedad o humedad en el receptor infrarrojo y en las áreas del láser, y está acoplada al termómetro para mayor comodidad.

## ARMADO

### DESEMPAQUETADO

Embarcamos este producto completamente armado.

- Extraiga cuidadosamente de la caja el cargador y los accesorios, si se incluyen. Asegúrese de que estén presentes todos los artículos enumerados en la lista de empaquetado.

#### ADVERTENCIA:

No use este producto si no está totalmente ensamblado o si alguna pieza falta o está dañada. Si utiliza un producto que no se encuentra ensamblado de forma correcta y completa, puede sufrir lesiones graves.

- Inspeccione cuidadosamente el cargador para asegurarse de que no haya sufrido ninguna rotura o daño durante el transporte.
- No deseche el material de empaquetado hasta que haya inspeccionado cuidadosamente la herramienta y la haya utilizado satisfactoriamente.
- Si hay piezas dañadas o faltantes, le suplicamos llamar al 1-800-525-2579, donde le brindaremos asistencia.

### LISTA DE EMPAQUETADO

Termómetro

Manual del operador

#### ADVERTENCIA:

Si hay piezas dañadas o faltantes, no utilice este producto sin haber reemplazado todas las piezas. La inobservancia de esta advertencia puede causar lesiones graves.

## FUNCIONAMIENTO

#### ADVERTENCIA:

No intente modificar este producto ni hacer accesorios no recomendados para la misma. Cualquier alteración o modificación constituye maltrato el cual puede causar una condición peligrosa, y como consecuencia posibles lesiones corporales serias.

#### ADVERTENCIA:

No permita que su familiarización con los productos lo vuelva descuidado. Tenga presente que un descuido de un instante es suficiente para causar una lesión grave.

#### ADVERTENCIA:

Retire siempre el paquete de baterías de la herramienta antes de instalar las piezas, realizar ajustes, limpiarla o cuando no la utilice.

### APPLICATIONS

- Medición de temperatura sin contacto para electricistas, personal de mantenimiento de instalaciones y contratistas de remodelación
- Verifique la temperatura de las aberturas de ventilación y otras aplicaciones de calefacción, ventilación y aire acondicionado (heating, ventilation, and air conditioning, HVAC)
- Verifique las temperaturas de las superficies exteriores/interiores
- Aplicaciones automotrices

### PARA DESMONTAR Y MONTAR EL PAQUETE DE BATERÍAS

Vea la figura 2, página 2.

#### Para instalar el paquete de baterías:

- Desenrosque la tapa del compartimiento de la batería.  
**NOTA:** No retire la junta tórica que se encuentra dentro de la tapa.
- Introduzca el paquete de baterías en la dirección que se muestra. Asegúrese de que la costilla realizada sobre el paquete de baterías quede alineada con la ranura del compartimiento.
- Enrosque la tapa firmemente.

#### Para retirar el paquete de baterías:

- Desenrosque la tapa. El paquete de baterías se desconecta y se retira fácilmente.
- No intente usar este producto si la tapa de la batería no está firmemente cerrada.

## FUNCIONAMIENTO

### CÓMO TOMAR LECTURAS DE TEMPERATURA

Vea la figura 3, página 2.

Siempre retire la tapa protectora antes de tomar una lectura. Reemplace la tapa cuando termine de tomar las lecturas o antes de almacenar el termómetro.

Para obtener las lecturas más precisas, siga estos consejos:

**NOTA:** Las lecturas de temperatura pueden medirse únicamente sobre una superficie objetivo.

- Coloque la unidad a menos de dos (2) pies del artículo que desea medir.
- La precisión de las lecturas de entre 10 y 30 °C (entre 50 y 86 °F) es de más (+) o menos (-) 1,5 °C (3 °F) con respecto a la temperatura real. Todas las demás lecturas son +/- 1,5% de la lectura.
- Es posible que las lecturas tomadas a distancias mayores que 152,4 cm (2 pies) sean menos precisas debido a fuentes de luz externa, la temperatura del aire circundante y la lectura de superficies más grandes que no deben ser medidas.
- Cuanto más limpias estén la superficies, más precisas serán las lecturas.

#### Para tomar una lectura de temperatura:

- Oprima y/o mantenga oprimido el gatillo para escanear la temperatura de superficie de un objetivo.
- Se encenderán la luz de fondo y el ícono del láser.
- El puntero láser indica el centro del área circular que se está escaneando, únicamente a modo de referencia.
- Se muestran la lectura de la temperatura de la superficie y la lectura de la temperatura máxima.
- Cuando se suelta el gatillo, se apaga el láser. El ícono **HOLD** (retención) permanece encendido.
- La luz de fondo se apaga sola después de un período sin uso. Oprimir cualquier botón enciende nuevamente la luz de fondo cuando la pantalla de cristal líquido aún está en uso.

#### Para tomar una lectura máxima/mínima:

- Mantenga oprimido el gatillo para escanear la temperatura de superficie de un objetivo.
- Mueva el rayo láser de un punto objetivo a otro punto objetivo deseado mientras mantiene oprimido el gatillo.
- Suelte el gatillo. Se muestra la temperatura máxima. Para mostrar la lectura mínima, oprima el botón **min/max** (mínimo/máximo).
- Si lo desea, grabe la lectura mínima/máxima.

### CÓMO USAR LOS BOTONES DE FUNCIÓN

Vea la figura 4, página 2.

- Para guardar una lectura en la memoria, oprima el botón de Grabación (●). El ícono **LOG** (registro) se enciende para mostrar que la lectura ha sido registrada en la memoria. Se pueden registrar hasta 10 lecturas.  
**NOTA:** Si la memoria está llena, se borrará la lectura más antigua para agregar la lectura nueva.
- Para recuperar una lectura guardada en la memoria, oprima el botón de **Reproducción** (▶).
- Presionar el botón repetidas veces permite desplazarse a través de las 10 lecturas.
- Para borrar la memoria, oprima al mismo tiempo los botones de **Grabación** y **Reproducción** y no los suelte durante 4 segundos.
- El botón **min/max** (mínimo/máximo) permite pasar de la lectura mínima a la lectura máxima en la pantalla.
- Para pasar de Celsius a Fahrenheit o viceversa, oprima el botón **°C/°F**. Las temperaturas grabadas pueden leerse tanto en Celsius como en Fahrenheit.

## MANTENIMIENTO

#### ADVERTENCIA:

Siempre use gafas de seguridad o anteojos protectores con protección lateral al usar herramientas eléctricas o al soplar el polvo con aire comprimido. Si la operación genera mucho polvo, también póngase una mascarilla contra el polvo.

#### ADVERTENCIA:

Para evitar lesiones corporales serias, siempre retire el paquete de baterías de la herramienta al limpiarla o darle mantenimiento.

### MANTENIMIENTO GENERAL

Evite el empleo de solventes al limpiar piezas de plástico. La mayoría de los plásticos son susceptibles a diferentes tipos de solventes comerciales y pueden resultar dañados. Utilice paños limpios para eliminar la suciedad, el polvo, el aceite, la grasa, etc.

## MANTENIMIENTO

#### ADVERTENCIA:

No permita en ningún momento que fluidos para frenos, gasolina, productos a base de petróleo, aceites penetrantes, etc., lleguen a tocar las piezas de plástico. Las sustancias químicas pueden dañar, debilitar o destruir el plástico, lo cual a su vez puede producir lesiones corporales serias.

### BATERÍAS

Este producto acepta Ryobi 4V baterías de iones de litio. El período de funcionamiento obtenible con cada carga depende del tipo de trabajo hecho.

Las baterías de esta herramienta están diseñadas para proporcionar una larga vida de servicio sin problemas. No obstante, como todas las baterías, finalmente se acaban. No desarme el paquete de baterías para tratar de cambiar las baterías. El manejo de estas baterías, especialmente cuando se traen puestos anillos y joyas, puede causar quemaduras serias.

Para lograr la más larga duración posible de las baterías, se sugiere lo siguiente:

- Retire el paquete de baterías del cargador una vez cargado completamente y listo para usarse.
- Para guardar el paquete de baterías más de 30 días: Guardar la batería donde la temperatura sea inferior a 27°C (80°F) y lejos de la humedad.
- Guarde el paquete de baterías cargado de un 30% a un 50%.
- Cargue la batería de manera normal, cada seis meses de almacenamiento.

### REMOCIÓN Y PREPARACIÓN DEL PAQUETE DE BATERÍAS PARA EL RECICLADO

#### ADVERTENCIA:

Al retirar el paquete de baterías, cubra las terminales de la misma con cinta adhesiva reforzada. No intente destruir o desarmar el paquete de baterías, ni de desmontar ninguno de sus componentes. Las baterías de litio deben reciclarse o desecharse debidamente. También, nunca toque ambas terminales con objetos metálicos y partes del cuerpo, ya que puede producirse un corto circuito. Manténgase fuera del alcance de los niños. La inobservancia de estas advertencias puede causar incendios y lesiones corporales serias.

## GARANTÍA

### POLÍTICA DE INTERCAMBIO DURANTE 90 DÍAS Y GARANTÍA LIMITADA POR DOS AÑOS

**POLÍTICA DE INTERCAMBIO DURANTE 90 DÍAS.** Durante los primeros 90 días a partir de la fecha de compra de este producto, puede solicitar servicio bajo esta garantía o puede intercambiar el artículo devolviéndolo con el comprobante de compra y todo el equipo original empaquetado con el producto original al comerciante a quien se lo compró. El producto de reemplazo estará cubierta por la garantía limitada durante el resto del período de dos años a partir de la fecha de compra original.

**GARANTÍA LIMITADA POR DOS AÑOS.** La garantía de este producto cubre todos los defectos de mano de obra y materiales durante dos años a partir de la fecha de compra. La garantía de cualquiera de los accesorios de este producto, sin incluir las baterías, se limita a 90 días a partir de la fecha de compra del accesorio. Para solicitar el servicio de la garantía, llame a Servicio o Asistencia Técnica al Consumidor al 1-800-525-2579 a fin de obtener instrucciones para devoluciones bajo garantía. El producto debe empaquetarse de forma apropiada y devolverse con todo el equipo que se incluyó con el producto original. Cuando solicite el servicio de garantía, también deberá presentar el comprobante de compra que incluya la fecha de compra (por ejemplo, un recibo o una factura de venta). Los productos defectuosos devueltos dentro del período de garantía se repararán o reemplazarán -a nuestro criterio- dentro de los noventa (90) días o antes, sin cargo alguno. El costo de envío del producto a nuestras instalaciones corre por su cuenta. Esta garantía sólo cubre defectos que surjan del uso habitual y no se hace responsable del mal funcionamiento, las fallas o los defectos que resulten del uso indebido, el abuso, la negligencia, la alteración, la modificación o la reparación no autorizada. Se aplica solamente al comprador original en una venta minorista y no puede transferirse. One World Technologies, Inc. no otorga otras garantías, representaciones ni promesas respecto de la calidad o del desempeño de este producto además de las que se expresan específicamente en esta garantía. Todas las garantías implícitas otorgadas por leyes estatales, que incluyen garantías de comerciabilidad o idoneidad para un fin determinado, se limitan a dos años a partir de la fecha de compra. One World Technologies, Inc. no se hace responsable de daños directos, indirectos o accidentales. Algunos estatutos no permiten limitaciones con respecto a la duración de una garantía implícita o la exclusión o limitación de los daños accidentales o resultantes, de modo que es posible que las limitaciones y exclusiones descritas anteriormente no se apliquen en su caso. Esta garantía le otorga derechos legales específicos y también puede gozar de otros derechos que varían según el estado.



## OPERATOR'S MANUAL

Tek4® Lithium-ion  
4V Professional Infrared  
Thermometer  
RP4030

## MANUEL D'UTILISATION

TEK4® Au Lithium-ion Thermomètre à  
infrarouges de qualité professionnelle  
RP4030

## MANUAL DEL OPERADOR

Tek4® De iones de litio de  
4v Termómetro infrarrojo  
profesional  
RP4030

**REPLACEMENT PARTS:** Prior to purchasing replacement parts, please obtain your model and serial number from the product data plate.

**MODEL NUMBER:** \_\_\_\_\_

**SERIAL NUMBER:** \_\_\_\_\_

**HOW TO OBTAIN REPLACEMENT PARTS:** Replacement parts can be purchased online at [www.ryobitools.com](http://www.ryobitools.com) or by calling 1-800-525-2579.

**HOW TO OBTAIN CUSTOMER OR TECHNICAL SUPPORT:**

To obtain Customer or Technical Support please contact us at 1-800-525-2579.

RYOBI® is a registered trademark of Ryobi Limited used under license.

**PIÈCES DE REMPLACEMENT:** Avant de l'achat de pièces de remplacement, veuillez obtenir le numéro de série du modèle à partir de la plaque de données du produit.

**NUMÉRO DE MODÈLE :** \_\_\_\_\_

**NUMÉRO DE SÉRIE :** \_\_\_\_\_

**COMMENT OBTENIR LES PIÈCES DE REMPLACEMENT :**

Les pièces de remplacement peuvent être achetées en ligne sur le site [www.ryobitools.com](http://www.ryobitools.com) ou par téléphone au 1-800-525-2579.

**COMMENT OBTENIR DE L'AIDE EN CONTACTANT LE SERVICE À LA CLIENTÈLE :**

Pour contacter le service à la clientèle pour une question technique ou pour tout autre renseignement, veuillez nous téléphoner au 1-800-525-2579.

RYOBI® est une marque déposée de Ryobi Limited utilisée sous licence.

**PIEZAS DE REPUESTO:** Antes de comprar piezas de repuesto, obtenga su modelo y número de serie de la placa de datos del producto.

**NÚMERO DE MODELO:** \_\_\_\_\_

**NÚMERO DE SERIE** \_\_\_\_\_

**CÓMO OBTENER PIEZAS DE REPUESTO:**

Las piezas de repuesto se pueden comprar en nuestro sitio en la red mundial, en la dirección [www.ryobitools.com](http://www.ryobitools.com) o llamando al 1-800-525-2579.

**CÓMO OBTENER SERVICIO O ASISTENCIA TÉCNICA AL CONSUMIDOR:**

Para obtener Servicio o Asistencia Técnica al Consumidor, sírvase comunicarse con nosotros llamando al 1-800-525-2579.

RYOBI® es una marca comercial registrada de Ryobi Limited y es empleada mediante autorización.

### CALIFORNIA PROPOSITION 65

**⚠ WARNING:**

This product may contain chemicals, including lead, known to the State of California to cause cancer, birth defects, or other reproductive harm. **Wash hands after handling.**

### PROPOSITION 65 DE LA CALIFORNIE

**⚠ AVERTISSEMENT :**

Ce produit peut contenir des produits chimiques, notamment du plomb, identifiés par l'état de Californie comme causes de cancer, de malformations congénitales et d'autres troubles de l'appareil reproducteur. **Bien se laver les mains après toute manipulation.**

### CALIFORNIA - PROPUESTA DE LEY NÚM. 65

**⚠ ADVERTENCIA:**

Este producto puede contener sustancias químicas (por ejemplo, plomo) reconocidas por el estado de California como causantes de cáncer, defectos congénitos y otras afecciones del aparato reproductor. **Lávese las manos después de utilizar el aparato.**

**ONE WORLD TECHNOLOGIES, INC.**  
1428 Pearman Dairy Road, Anderson, SC 29625  
Phone 1-800-525-2579  
États-Unis, Téléphone 1-800-525-2579  
USA, Teléfono 1-800-525-2579  
[www.ryobitools.com](http://www.ryobitools.com)

987000-656  
9-23-11 (REV:05)