



# OPERATOR'S MANUAL

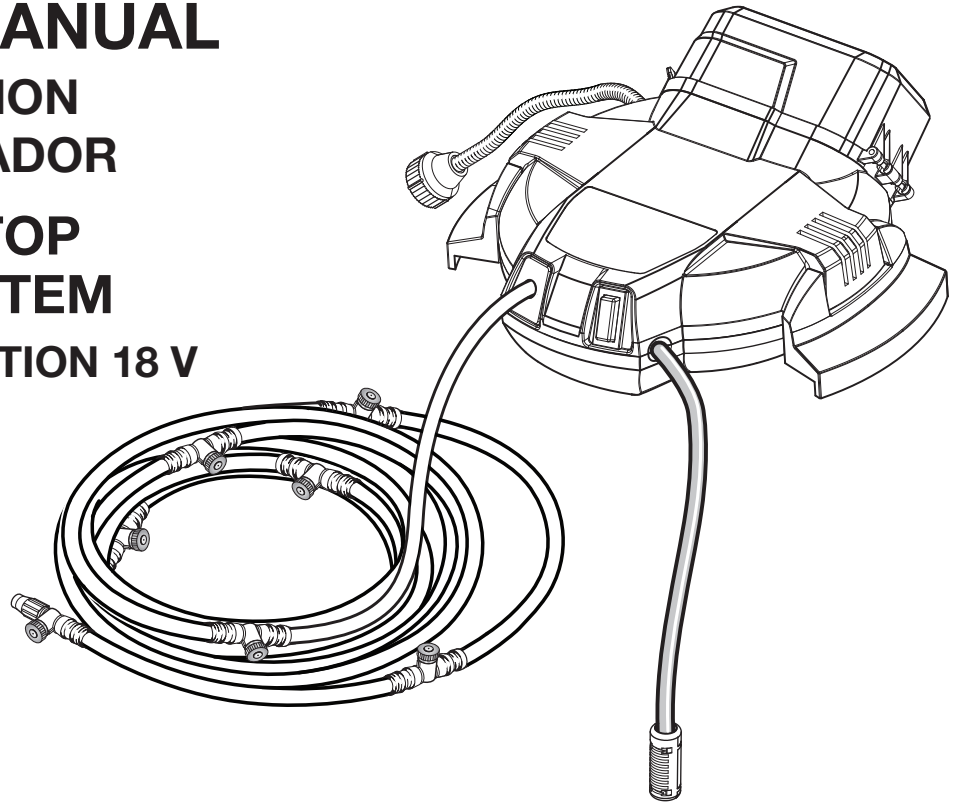
## MANUEL D'UTILISATION MANUAL DEL OPERADOR

### 18 VOLT BUCKET TOP 22 ft. MISTING SYSTEM

### SYSTÈME DE BRUMISATION 18 V

### DE 6,7 mm (22 pieds) AVEC TÊTE EN SEAU

### SISTEMA DE ROCIADO PARA BOCA DE CUBETA DE 18 V y 6,7 mm (22 pies)



**PMP01**

#### TABLE OF CONTENTS

\*\*\*\*\*

- Important Safety Instructions .....2-3
- Symbols ..... 4
- Assembly .....5
- Operation .....5-7
- Maintenance ..... 7
- Accessories ..... 8
- Troubleshooting ..... 8
- Illustrations ..... ii-v
- Parts Ordering/Service .....Back page

#### TABLE DES MATIÈRES

\*\*\*\*\*

- Instructions importantes concernant la sécurité .....2-3
- Symboles ..... 4
- Assemblage .....5
- Utilisation .....5-7
- Entretien ..... 7
- Accessoires ..... 8
- Dépannage ..... 8
- Illustrations ..... ii-v
- Commande de pièces/dépannage .....Page arrière

#### ÍNDICE DE CONTENIDO

\*\*\*\*\*

- Instrucciones de seguridad importantes ..... 2-3
- Símbolos .....4
- Armado .....5
- Funcionamiento ..... 5-7
- Mantenimiento .....7
- Accesorios .....8
- Corrección de problemas .....8
- Ilustraciones .....ii-v
- Pedidos de repuestos/servicio ..... Pág. posterior

**⚠ WARNING:** To reduce the risk of injury, the user must read and understand the operator's manual before using this product.

**⚠ AVERTISSEMENT :** Pour réduire les risques de blessures, l'utilisateur doit lire et veiller à bien comprendre le manuel d'utilisation avant d'employer ce produit.

**⚠ ADVERTENCIA:** Para reducir el riesgo de lesiones, el usuario debe leer y comprender el manual del operador antes de usar este producto.

**SAVE THIS MANUAL FOR FUTURE REFERENCE**

**CONSERVER CE MANUEL POUR FUTURE RÉFÉRENCE**

**GUARDE ESTE MANUAL PARA FUTURAS CONSULTAS**

# IMPORTANT SAFETY INSTRUCTIONS

## WARNING

**READ AND UNDERSTAND ALL INSTRUCTIONS.** Failure to follow all instructions listed below, may result in electric shock, fire and/or serious personal injury.

- **Children can fall into buckets and drown.** Keep children away from buckets with even a small amount of liquid.
- **To reduce the risk of injury,** close supervision is necessary when a product is used near children.
- **Do not allow children to operate this product.** It is not a toy.
- **Exercise caution to avoid slipping or falling.**
- **Use only recommended accessories.** The use of improper accessories may cause risk of injury.
- **Never leave product running unattended. Turn hose faucet completely off and remove battery pack.** Don't leave product until spray comes to a complete stop.
- **Never direct mist or water toward any electrical wiring or devices.**
- **Ensure that all hoses and accessories are properly connected before using the product.**
- **ONLY use clean, cold water.**
- **For outdoor use ONLY.**
- **Do not use this misting kit to spray pesticides, liquid fertilizers, chemicals, or any liquids other than clean water.** Spraying these substances could result in serious injury or illness to the operator or bystanders.
- **Make sure hose and mist tube are located so that they will not be stepped on, tripped over, come in contact with sharp edges or moving parts or otherwise subjected to damage or stress.** This will reduce the risk of accidental falls, which could cause injury, and damage to the hose and mist tube which could prevent the product from working properly.
- **Use caution when positioning the product for use.** Never place the unit near electrical outlets or switches.
- **Check hoses and parts for signs of damage. Replace any damaged hoses or parts.**
- **Verify that all connections are secure before operating the unit.**
- **Use caution when using in windy conditions. Winds may carry mists into electrical wiring or devices.**
- **Do not kink or overbend the hose or mist tube.**
- **Be careful not to spill water when filling water bucket. Ensure all hose connections are secure before using misting kit.** Spilled water and leaks can result in a slippery surface and create a slip and fall hazard.

## BATTERY PRODUCT USE AND CARE

- **Use battery operated products only with specifically designated battery pack.** Use of any other batteries may create a risk of fire.
- **Use battery only with charger listed. For use with 18V lithium-ion battery packs,** see tool/appliance/battery pack/charger correlation supplement 987000-432.
- **Dress properly. Do not wear loose clothing or jewelry. Contain long hair. Keep your hair, clothing, and gloves away from moving parts.** Loose clothes, jewelry, or long hair can be caught in moving parts.
- **Avoid accidental starting. Be sure switch is in the off position before inserting battery pack.** Carrying battery products with your finger on the switch or inserting the battery pack into a product with the switch on invites accidents.
- **Do not use battery product if switch does not turn it on or off.** A battery product that cannot be controlled with the switch is dangerous and must be repaired.
- **Disconnect battery pack from product before making any adjustments, changing accessories, or storing the product.** Such preventive safety measures reduce the risk of starting the product accidentally.
- **When battery pack is not in use, keep it away from other metal objects like: paper clips, coins, keys, nails, screws, or other small metal objects that can make a connection from one terminal to another.** Shorting the battery terminals together may cause sparks, burns, or a fire.
- **Keep the product dry, clean and free from oil and grease.** Always use a clean cloth when cleaning. Never use brake fluids, gasoline, petroleum-based products, or any strong solvents to clean your battery product. Following this rule will reduce the risk of loss of control and deterioration of the enclosure plastic.
- **Know your product. Read operator's manual carefully. Learn its applications and limitations, as well as the specific potential hazards related to this battery product.** Following this rule will reduce the risk of electric shock, fire, or serious injury.
- **Battery products do not have to be plugged into an electrical outlet; therefore, they are always in operating condition. Be aware of possible hazards when not using your battery product or when changing accessories.** Following this rule will reduce the risk of electric shock, fire, or serious personal injury.
- **Do not place battery products or their batteries near fire or heat.** This will reduce the risk of explosion and possibly injury.

# IMPORTANT SAFETY INSTRUCTIONS




- **Do not crush, drop or damage battery pack. Never use a battery that has been dropped or received a sharp blow.** A damaged battery is subject to explosion. Properly dispose of a dropped or damaged battery immediately.
- **Batteries can explode in the presence of a source of ignition, such as a pilot light.** To reduce the risk of serious personal injury, never use any cordless product in the presence of open flame. An exploded battery can propel debris and chemicals. If exposed, flush with water immediately.
- **Do not charge battery product battery in a damp or wet location.** Following this rule will reduce the risk of electric shock.
- **Under extreme usage or temperature conditions, battery leakage may occur. If liquid comes in contact with your skin, wash immediately with soap and water. If liquid gets into your eyes, flush them with clean water for at least 10 minutes, then seek immediate medical attention.** Following this rule will reduce the risk of serious personal injury.
- **Do not incinerate the misting kit even if it is severely damaged.** The batteries can explode in a fire.
- **To reduce the risk of fire or electric shock, do not use this product with any solid-state speed control device.**
- **Not for use in kitchens.**
- **To reduce the risk of personal injury and electric shock, the product should not be played with or placed where small children can reach it.**
- **To reduce the risk of electric shock, do not expose to water or rain.**
- **Ensure battery compartment cover is completely closed to prevent water from contacting battery or entering battery port.**

## SERVICE








- **Service must be performed only by qualified repair personnel.** Service or maintenance performed by unqualified personnel may result in a risk of injury.
- **When servicing a battery product, use only identical replacement parts. Follow instructions in the Maintenance section of this manual.** Use of unauthorized parts or failure to follow Maintenance Instructions may create a risk of shock or injury.
- **Save these instructions.** Refer to them frequently and use them to instruct others who may use this tool. If you loan someone this tool, loan them these instructions also.

# SYMBOLS

The following signal words and meanings are intended to explain the levels of risk associated with this product.

SYMBOL	SIGNAL	MEANING
	<b>DANGER:</b>	Indicates a hazardous situation, which, if not avoided, will result in death or serious injury.
	<b>WARNING:</b>	Indicates a hazardous situation, which, if not avoided, could result in death or serious injury.
	<b>CAUTION:</b>	Indicates a hazardous situation, that, if not avoided, may result in minor or moderate injury.
	<b>NOTICE:</b>	(Without Safety Alert Symbol) Indicates information considered important, but not related to a potential injury (e.g. messages relating to property damage).

Some of the following symbols may be used on this product. Please study them and learn their meaning. Proper interpretation of these symbols will allow you to operate the product better and safer.

SYMBOL	NAME	DESIGNATION/EXPLANATION
	Safety Alert	Indicates a potential personal injury hazard.
	Read Operator's Manual	To reduce the risk of injury, user must read and understand operator's manual before using this product.
	Electrocution/Electric Shock	Keep water and mist discharge pointed away from all electrical devices to reduce the risk of electrocution or electric shock.
	Chemical Burns	To reduce the risk of injury or damage, DO NOT USE ACIDS, ALKALINES, BLEACHES, SOLVENTS, FLAMMABLE MATERIAL, OR INDUSTRIAL GRADE SOLUTIONS in this product.
	Slippery Surface	Improper hose connections and/or leaks can result in a slip and fall hazard.
	Wet Conditions Alert	Risk of fire and burns. Do not expose battery, battery compartment, or electronic components to rain, water, or liquids. Close cover during use. Do not operate on wet ground.
	Recycle Symbol	This product uses lithium-ion (Li-ion) batteries. Local, state or federal laws may prohibit disposal of batteries in ordinary trash. Consult your local waste authority for information regarding available recycling and/or disposal options.

# ASSEMBLY

## **WARNING:**

Do not use this product if it is not completely assembled or if any parts appear to be missing or damaged. Use of a product that is not properly and completely assembled or with damaged or missing parts could result in serious personal injury.

## **WARNING:**

Do not attempt to modify this product or create accessories or attachments not recommended for use with this product. Any such alteration or modification is misuse and could result in a hazardous condition leading to possible serious personal injury.

If any parts are damaged or missing, please call 1-800-525-2579 for assistance.

# OPERATION

## **WARNING:**

Do not allow familiarity with products to make you careless. Remember that a careless fraction of a second is sufficient to inflict serious injury.

## **WARNING:**

Keep water and mist discharge pointed away from all electrical devices to reduce the risk of electrocution or electric shock.

## **WARNING:**

Ensure all hose connections are secure before using misting kit. Spilled water and leaks can result in a slippery surface and create a slip and fall hazard.

## **WARNING:**

Do not use any attachments or accessories not recommended by the manufacturer of this product. The use of attachments or accessories not recommended can result in serious personal injury.

## **WARNING:**

Always remove battery pack from the product when you are assembling parts, making adjustments, cleaning, or when not in use. Removing battery pack will prevent accidental starting that could cause serious personal injury.

## **WARNING:**

Do not use this product to spray pesticides, liquid fertilizers, chemicals, or any liquids other than clean water. Spraying these substances could result in serious injury or illness to the operator or bystanders.

## APPLICATIONS

You may use this product for the following purposes:

- Outdoor cooling while connected to a 5-gallon bucket or garden hose

## FLUSH THE SYSTEM AND TEST FOR LEAKS

To ensure the product functions properly, always flush and test the system for leaks before use.

### To flush the system:

- Remove end cap and nozzles.
- With the hose faucet turned completely off, attach a garden hose (not provided) to the garden hose connector and hand tighten.
- Turn faucet on and allow water to run through the garden hose and misting tube for 30 seconds to wash away any debris. Then turn faucet off.

### To test the system:

- Replace end cap and nozzles.
- Turn faucet on fully and allow water to run through the garden hose and misting tube to pressurize the unit.  
**NOTE:** Make sure the faucet is turned on fully and that there are no kinks or leaks in the hose.
- Check each threaded hole on the misting tube for leaks. If leaks are present, refer to the Troubleshooting section later in the manual.

## PUMP ON/OFF SWITCH

See Figure 1, page 9.

The pump switch is located on the right front of the base.

- To turn the pump **ON**, press ( **I** ).
- To turn the pump **OFF**, press ( **O** ).

## INSTALLING/REMOVING THE BATTERY PACK

See Figure 2, page 10.

**NOTE:** This product is not recommended for use with RYOBI ONE+ battery packs larger than 4.0Ah. If installed, large capacity battery packs will prevent the battery cover from

# OPERATION

closing completely exposing the battery and the battery port to moisture, debris, and other contaminants.

- Set pump switch to the **OFF (O)** position.
- Press the tab to open the battery compartment latch.
- Insert the battery pack into the battery port.
- Make sure the latches on each side of the battery pack snap into place and the battery pack is secured before beginning operation.
- Close the battery compartment cover and press until it snaps shut.

## MOUNTING THE MISTING KIT

See Figures 3 - 5, page 10.

### **WARNING:**

Install alligator clamps in an area where no electrical wires, utility cables, pipes, or other obstructions are located. Never connect alligator clips to electrical wires or cords. Contact your local utility company or a qualified electrician if you are unsure. Ensure alligator clamps and misting tube are securely installed to prevent falling object or slippery surface hazard. Failure to follow these instructions can result in electrical shock or other serious personal injury.

### **NOTICE:**

This misting kit is designed to be attached to fabric surfaces, such as umbrellas or fabric awnings, using the included alligator clips. To attach the misting kit to other surfaces, an accessory hanging mount kit must be used.

To obtain the best spray area (mist curtain), we recommend the misting tube be secured to an overhead support. Always mount the misting kit in a suitable location away from electrical devices and switches.

### **To mount the misting kit:**

- Set pump switch to the **OFF (O)** position and remove the battery pack.
- Use the plastic straps on the alligator clamps to secure the misting tube to the clamps.
- Squeeze the ends of the clamp to open the clamp mouth and install the misting kit in a suitable location.

## USING THE MISTING KIT WITH A WATER BUCKET (NOT INCLUDED)

See Figures 6 - 8, pages 10 and 11.

### **WARNING:**

Children can fall into buckets and drown. Keep children away from buckets with even a small amount of liquid.

The misting kit is designed to operate on top of a 5-gallon water bucket.

**NOTE:** Clean the bucket with soap and water before each use.

- Place the bucket on a flat, level surface.
- Set the pump switch to the **OFF (O)** position.
- Set the pump's base securely onto the rim of the bucket, allowing end of the intake tube to go straight down into the bucket.

**NOTE:** The pump cannot be secured to the bucket; they cannot be moved as a single unit.

- Install the battery pack and close the battery compartment cover.
- Add **ONLY** clean, cold water into the bucket. Do not overfill.
- With the misting kit mounted in your desired location, away from electrical devices and switches, start the pump, and allow the system to pressurize.

### **WARNING:**

When filling, moving, or emptying bucket, be careful not to spill water and do not overfill bucket. Spilled water can result in a slippery surface, create a slip and fall hazard, and cause property damage.

- After adequate pressure is reached, water should mist from the nozzles to the surface below. If misting does not occur within 10 seconds, shut off the pump, and refer to the *Troubleshooting* later in this manual.

### **To move the misting kit to another location:**

- Set the pump switch to the **OFF (O)** position.
- Allow the the pump to stop running, then lift the pump off the bucket and move as desired.

**NOTE:** The intake tube cannot be removed, but may be stored in the space provided on the unit.

## USING THE MISTING KIT WITH A GARDEN HOSE (NOT INCLUDED)

See Figure 9, page 11.

### **WARNING:**

Always route hoses away from traffic areas to prevent a tripping hazard.

**NOTE:** The pump is not needed when the misting kit is connected to a garden hose. Using the pump unnecessarily may cause additional wear and shorten the life of the unit.

- Set the pump base on a flat, steady surface, such as a concrete patio or tabletop.

# OPERATION

- With the water faucet turned completely off, attach a garden hose (not provided) securely to the garden hose connector and hand tighten.
- With the misting tube mounted in your desired location, away from electrical devices and switches, turn the hose faucet completely on and allow the system to pressurize.
- After adequate pressure is reached, water should mist from the nozzles to the surface below. If misting does not occur within 10 seconds, turn the hose faucet completely off and refer to the *Troubleshooting* later in this manual.

# MAINTENANCE

## **WARNING:**

When servicing, use only identical replacement parts. Use of any other parts could create a hazard or cause product damage.

## GENERAL MAINTENANCE

Avoid using solvents when cleaning plastic parts. Most plastics are susceptible to damage from various types of commercial solvents and may be damaged by their use. Use clean cloths to remove dirt, dust, oil, grease, etc.

## **WARNING:**

Do not at any time let brake fluids, gasoline, petroleum-based products, penetrating oils, etc., come in contact with plastic parts. Chemicals can damage, weaken or destroy plastic which could result in serious personal injury.

## **WARNING:**

With the battery pack removed from the misting kit, always clean and thoroughly dry out all parts of the misting kit, intake tube, and buckets when not in use to prevent the possible formation of bacteria or mold. Spraying mist that contains bacteria or mold can result in serious personal injury or illness.

## NOZZLE MAINTENANCE

Irregular mist patterns or leakage may be the result of a clogged or dirty nozzle.

- Make sure the pump switch is in the **OFF (O)** position.
- Remove the battery pack.
- Remove the brass nozzles from the misting tube.
- Soak nozzles in nozzle cleaner (not included) or warm soapy water to loosen foreign materials clogging or restricting the nozzle.
- Using a garden hose, flush debris out of nozzle by back flushing (running the water through the nozzle backwards or from the outside to the inside).
- Reconnect the nozzle to the misting tube.

## **WARNING:**

Ensure all components of misting system are properly assembled after maintenance has been performed and that the system does not leak water. Improper hose connections and/or leaks can result in a slippery surface and create a slip and fall hazard.

## FILTER MAINTENANCE

See *Figure 10, page 11*.

Periodically check the filter at the end of the intake tube for debris and to make sure it is in good condition. Remove the plastic filter cover and rinse or replace the filter, then snap the cover back together.

# ACCESSORIES

To order these accessories, call 1-800-525-2579.

- Brass Nozzle..... Model No. PMC080
- Hanging Mounts .....Model No. PMC430HM, PMC420HM, PMC410HM
- Inline Misting Filter..... Model No. PMCF009
- Nozzle Cleaner..... Model No. PMCC008

**⚠ WARNING:**

Current attachments and accessories available for use with this product are listed above. Do not use any attachments or accessories not recommended by the manufacturer of this product. The use of attachments or accessories not recommended can result in serious personal injury.

# TROUBLESHOOTING

PROBLEM	POSSIBLE CAUSE	SOLUTION
Leak at nozzle, threaded hole, or connection	Nozzles were installed improperly. Nozzles clogged or dirty.	Reinstall nozzles and tighten securely. Clean nozzles.
Misting kit will not spray	Pump is off. Nozzles clogged or dirty.	Turn pump on. Clean nozzles.
Loss of pressure	Debris in misting kit. End cap not installed.	Follow instructions for flushing the system in <i>Assembly</i> . Install end cap.

**NOTE: ILLUSTRATIONS START ON PAGE 9 AFTER FRENCH AND SPANISH LANGUAGE SECTIONS.**



# INSTRUCTIONS IMPORTANTES CONCERNANT LA SÉCURITÉ



## AVERTISSEMENT

**LIRE ET VEILLER À BIEN COMPRENDRE TOUTES LES INSTRUCTIONS.** Le nonrespect de toutes les instructions ci-dessous peut entraîner un choc électrique, un incendie et/ou des blessures graves.

- **Les enfants peuvent tomber dans les seaux et s'y noyer.** Garder les enfants éloignés des seaux même s'ils ne contiennent que peu de liquide.
- **Pour réduire le risque de blessures,** une bonne surveillance est nécessaire quand un appareil est utilisé à proximité des enfants.
- **Ne pas laisser les enfants faire fonctionner ce produit.** Ceci n'est pas un jouet.
- **Faire preuve de prudence pour éviter de glisser ou tomber.**
- **Utiliser exclusivement les accessoires recommandés.** L'utilisation d'accessoires inadéquats peut causer des blessures.
- **Ne jamais laisser l'outil en fonctionnement sans surveillance. Fermer complètement le robinet du boyau et retirer le bloc-piles.** Ne pas laisser le produit sans surveillance tant que la vaporisation n'est pas terminée.
- **Ne jamais diriger un jet direct ou l'eau vers tout câble ou dispositif électrique.**
- **S'assurer que tous les tuyaux flexibles et les accessoires sont correctement raccordés avant d'utiliser ce produit.**
- **Utiliser de l'eau propre froide UNIQUEMENT.**
- **Pour l'utilisation à l'extérieur SEULEMENT.**
- **Ne pas utiliser ce ensemble de brumisation pour vaporiser des pesticides, liquides fertilisants, produits chimiques ou tout autre liquide n'étant pas de l'eau propre.** Le fait de répandre ces substances peut faire en sorte d'infliger des blessures ou maladies à l'utilisateur ou à des tierces personnes.
- **S'assurer que le tuyau flexible et le boyau de pulvérisation ne sont pas acheminés à un endroit où ils seront piétinés, ou une situation de trébuchement ou en contact avec des objets tranchants ou des pièces mobiles et où ils risquent d'être endommagés ou comprimés.** Ceci préviendra le risque de chute accidentelle, évitera les blessures et les dommages au tuyau flexible et au boyau de pulvérisation pouvant empêcher le fonctionnement adéquat du système.
- **Être prudent lors du positionnement de ce produit en vue d'une utilisation.** Ne jamais installer l'appareil près des prises de courant ou des interrupteurs.
- **Vérifier les tuyaux flexibles et les pièces et s'assurer qu'ils ne sont pas endommagés. Remplacer tout tuyau flexible endommagé ou toute pièce endommagée.**

- **S'assurer que tous les raccords sont solidement fixés avant d'utiliser le système.**
- **Être prudent lors d'une utilisation par grand vent. Les vents peuvent transporter les brumes vers les câbles électriques ou les dispositifs.**
- **Ne pas entortiller ou courber excessivement le tuyau flexible ou boyau de pulvérisation.**
- **Prendre soin de ne pas renverser d'eau lors du remplissage du seau d'eau. S'assurer que tous les raccords de boyau sont fixés correctement avant d'utiliser le ensemble de brumisation.** De l'eau échappée ou des fuites peuvent rendre une surface glissante et représenter un risque de glissement ou de chute.

## UTILISATION ET ENTRETIEN DE L'OUTIL DE PILE

- **Utiliser exclusivement le blocs-piles spécifiquement indiqué pour le trousse.** L'usage de tout autre bloc peut créer un risque d'incendie.
- **Ne recharger les piles qu'avec l'appareil indiqué. Pour utiliser l'appareil avec des piles au lithium-ion de 18 V,** consulter le supplément de raccordement pour chargeur/ outils/piles/appareil n° 987000-432.
- **Porter une tenue appropriée. Ne porter ni vêtements amples, ni bijoux. Attacher ou couvrir les cheveux longs. Garder les cheveux, les vêtements et les gants à l'écart des pièces en mouvement.** Les vêtements amples, bijoux et cheveux longs peuvent se prendre dans les pièces en mouvement.
- **Éviter les démarrages accidentels. S'assurer que la gâchette est verrouillée en position d'arrêt avant d'insérer le blocs-piles.** Le transport du produit avec le doigt sur le commutateur ou l'insertion du blocs-piles avec le commutateur en position de marche est une invite aux accidents.
- **Ne pas utiliser le produit si le commutateur ne permet pas de le mettre en marche ou de l'arrêter.** Un produit qui ne peut pas être contrôlé par son commutateur est dangereux et doit être réparé.
- **Déconnecter le blocs-piles et mettre le commutateur en position d'arrêt ou de verrouillage avant d'effectuer des réglages, de changer d'accessoire ou de remiser le produit.** Ces mesures de sécurité réduisent les risques de démarrage accidentel du produit.
- **Lorsque le blocs-piles n'est pas en usage, le tenir à l'écart d'articles métalliques tels que : les attaches trombones, pièces de monnaie, clous, vis et autres petits objets métalliques risquant d'établir le contact entre les deux bornes.** La mise en court-circuit des bornes de piles peut causer des étincelles, des brûlures ou un incendie.
- **Garder le produit et sa poignée secs, propres et exempts d'huile ou de graisse.** Toujours utiliser un

# INSTRUCTIONS IMPORTANTES CONCERNANT LA SÉCURITÉ

chiffon propre pour le nettoyage. Ne jamais utiliser de liquide de freins, d'essence, de produits à base de pétrole ou de solvants forts pour nettoyer l'outil. Le respect de ces règles réduira les risques de perte de contrôle et d'endommagement du boîtier en plastique.

- **Apprendre à connaître l'outil. Lire attentivement le manuel d'utilisation. Apprendre les applications et les limites de l'outil, ainsi que les risques spécifiques relatifs à son utilisation.** Le respect de cette consigne réduira les risques d'incendie, de choc électrique et de blessures graves.
- **Les outils fonctionnant sur piles n'ayant pas besoin d'être branchés sur une prise secteur, ils sont toujours en état de fonctionnement. Tenir compte des dangers possibles lorsque l'outil n'est pas en usage et lors du remplacement des piles.** Le respect de cette consigne réduira les risques d'incendie, de choc électrique et de blessures graves.
- **Ne pas placer les outils électriques sans fil ou leurs piles à proximité de flammes ou d'une source de chaleur.** Ceci réduira les risques d'explosion et de blessures.
- **Ne pas écraser, faire tomber ou endommager le bloc-piles. Ne jamais utiliser un bloc-piles ou un chargeur qui est tombé, a été écrasé, a reçu un choc violent ou a été endommagé de quelque façon que ce soit.** Une pile endommagée risque d'exploser. Éliminer immédiatement toute pile endommagée, selon une méthode appropriée.
- **Les piles peuvent exploser en présence d'une source d'allumage, telle qu'une veilleuse.** Pour réduire les risques de blessures graves, ne jamais utiliser un appareil sans fil, quel qu'il soit, en présence d'une flamme vive. En explosant, une pile peut projeter des débris et des produits chimiques. En cas d'exposition, rincer immédiatement les parties atteintes avec de l'eau.
- **Ne pas recharger un outil fonctionnant sur piles dans un endroit humide ou mouillé.** Le respect de cette règle réduira les risques de choc électrique.




- **Si l'outil est utilisé de façon intensive ou sous des températures extrêmes, des fuites de pile peuvent se produire. En cas de contact du liquide avec la peau, rincer immédiatement la partie atteinte avec de l'eau. En cas d'éclaboussure dans les yeux, les rincer à l'eau fraîche pendant au moins 10 minutes, puis contacter immédiatement un médecin.** Le respect de cette règle réduira les risques de blessures graves.
- **Ne pas incinérer le produit même s'il est très endommagé.** Les piles peuvent exploser dans le feu.
- **Pour réduire les risques d'incendie et de choc électrique, ne pas utiliser de produit avec un dispositif de contrôle de vitesse à circuit solide.**
- **Pas pour l'usage dans les cuisines.**
- **Pour réduire le risque de blessure et de chocs électriques, le produit ne doit pas être utilisé comme un jouet ou placé à portée des enfants.**
- **Pour réduire le risque de chocs électriques, ne pas exposer à l'eau ou à la pluie.**
- **S'assurer que le couvercle du logement de piles est fermé correctement afin de prévenir tout contact et toute infiltration d'eau vers la pile.**

## DÉPANNAGE








- **Les réparations doivent être confiées à un technicien qualifié, utilisant exclusivement des pièces identiques à celles d'origine.** Ceci assurera le maintien de la sécurité de l'outil.
- **Utiliser exclusivement des pièces identiques à celles d'origine pour les réparations. Se conformer aux instructions de la section Entretien de ce manuel.** L'usage de pièces non autorisées ou le non-respect des instructions peut présenter des risques de choc électrique ou de blessures.
- **Conserver ces instructions.** Les consulter fréquemment et les utiliser pour instruire les autres utilisateurs éventuels. Si cet outil est prêté, il doit être accompagné de ces instructions.

# SYMBOLES

Les termes de mise en garde suivants et leur signification ont pour but d'expliquer le degré de risques associé à l'utilisation de ce produit.

SYMBOLE	SIGNAL	SIGNIFICATION
	<b>DANGER :</b>	Indique une situation dangereuse qui, si elle n'est pas évitée, aura pour conséquences des blessures graves ou mortelles.
	<b>AVERTISSEMENT :</b>	Indique une situation dangereuse qui, si elle n'est pas évitée, pourrait entraîner des blessures graves ou mortelles.
	<b>ATTENTION :</b>	Indique une situation dangereuse qui, si elle n'est pas évitée, pourrait entraîner des blessures légères ou de gravité modérée.
	<b>AVIS :</b>	(Sans symbole d'alerte de sécurité) Indique les informations jugées importantes sans toutefois représenter un risque de blessure (ex. : messages concernant les dommages matériels).

Certains des symboles ci-dessous peuvent être présents sur l'outil. Veiller à les étudier et à apprendre leur signification. Une interprétation correcte de ces symboles permettra d'utiliser l'outil plus efficacement et de réduire les risques.

SYMBOLE	NOM	DÉSIGNATION / EXPLICATION
	Symbole d'alerte de sécurité	Indique un risque de blessure potentiel.
	Lire manuel d'utilisation	Pour réduire les risques de blessures, l'utilisateur doit lire et veiller à bien comprendre le manuel d'utilisation avant d'utiliser ce produit.
	Électrocution/Choc électrique	Diriger la pulvérisation d'eau loin de tout dispositif électrique afin de réduire le risque d'électrocution ou de décharge électrique.
	Brûlures chimiques	Pour réduire les risques de blessures ou de dommages matériels, NE PAS UTILISER DE PRODUITS ACIDES, ALCALINS OU JAVÉLISÉS, NI DE SUBSTANCES INFLAMMABLES OU DE SOLUTIONS DE QUALITÉ INDUSTRIELLE dans ce produit.
	Surface glissante	Des raccords de tuyau flexible mal effectués et/ou des fuites peuvent rendre une surface glissante et créer un risque de glissement ou de chute.
	Avertissement concernant l'humidité	Risque d'incendie et de brûlures. Ne pas exposer la pile, le compartiment de la pile, ou les composants électroniques à la pluie, l'eau ou d'autres liquides. Fermer le couvercle pendant l'utilisation. Ne pas opérer sur un sol humide.
	Symboles de recyclage	Ce produit utilise les piles de lithium-ion (Li-ion). Les réglementations locales ou gouvernementales peuvent interdire de jeter les piles dans les ordures ménagères. Consulter les autorités locales compétentes pour les options de recyclage et/ou l'élimination.

# ASSEMBLAGE

## AVERTISSEMENT :

Ne pas utiliser le produit s'il n'est pas complètement assemblé ou si des pièces semblent manquantes ou endommagées. L'utilisation d'un produit dont l'assemblage est incorrect ou incomplet ou comportant des pièces endommagées ou absentes représente un risque de blessures graves.

## AVERTISSEMENT :

Ne pas essayer de modifier cet outil ou de créer des pièces et accessoires non recommandés. De telles altérations ou modifications sont considérées comme un usage abusif et peuvent créer des conditions dangereuses, risquant d'entraîner des blessures graves.

Si des pièces manquent ou sont endommagées, veuillez appeler au 1-800-525-2579 pour obtenir de l'aide.

# UTILISATION

## AVERTISSEMENT :

Ne pas laisser la familiarité avec l'outil faire oublier la prudence. Ne pas oublier qu'une fraction de seconde d'inattention peut entraîner des blessures graves.

## AVERTISSEMENT :

Diriger la pulvérisation d'eau loin de tout dispositif électrique afin de réduire le risque d'électrocution ou de décharge électrique.

## AVERTISSEMENT :

S'assurer que tous les raccords de boyau sont fixés correctement avant d'utiliser le ensemble de brumisation. De l'eau échappée ou des fuites peuvent rendre une surface glissante et représenter un risque de glissement ou de chute.

## AVERTISSEMENT :

Ne pas utiliser d'outils ou accessoires non recommandés par le fabricant pour cet outil. L'utilisation de pièces et accessoires non recommandés peut entraîner des blessures graves.

## AVERTISSEMENT :

Toujours retirer la bloc-pile de l'outil au moment d'assembler des pièces, d'effectuer des réglages et de procéder au nettoyage, ou lorsque l'outil n'est pas utilisé. Si cette précaution n'est pas prise, des objets peuvent être projetés dans les yeux et causer des lésions graves.

## AVERTISSEMENT :

Ne pas utiliser ce trousse de brumisation pour vaporiser des pesticides, liquides fertilisants, produits chimiques ou tout autre liquide n'étant pas de l'eau propre. Le fait de répandre ces substances peut faire en sorte d'infliger des blessures à l'utilisateur ou à des tierces personnes.

## APPLICATIONS

Cet outil ne doit être utilisé que pour les applications listées ci-dessous.

- Refroidissement extérieur sur une cuve de 18,9 litres (5 gallons) ou branché à un boyau d'arrosage

## VIDANGER LE SYSTÈME ET FAIRE UN ESSAI DE FUITE

Pour s'assurer que le produit fonctionne correctement, toujours vidanger et vérifier le système à la recherche de fuite avant de l'utiliser.

### Pour rincer le système :

- Retirer le capuchon et les buses
- Lorsque le robinet du boyau est complètement fermé, raccorder un boyau d'arrosage (non fourni) au raccord de boyau de pulvérisation du boyau d'arrosage et serrer manuellement.
- Ouvrir le robinet et laisser circuler l'eau dans le boyau d'arrosage et le boyau de pulvérisation pendant 30 secondes afin d'éliminer tous les débris. Fermer le robinet.

### Pour vérifier les fuites :

- Installer le capuchon et les buses.
- Ouvrir complètement le robinet et laisser circuler l'eau dans le boyau d'arrosage et le boyau de pulvérisation pour pressuriser le système.

**NOTE :** S'assurer que le robinet est complètement ouvert et que le tuyau flexible ne fuit pas et qu'il n'est pas pincé.

- Vérifier chaque trou fileté du boyau de pulvérisation à la recherche de fuite. Consulter le chapitre Dépannage vers la fin du manuel si le système fuit.

# UTILISATION

## INTERRUPTEUR MARCHE/ARRÊT DE POMPE

Voir la figure 1, page 9.

L'interrupteur est situé à la droite de la partie avant de la base.

- Pour mettre la pompe à **ON**, appuyer sur ( I ).
- Pour mettre la pompe à **OFF**, appuyer sur ( O ).

## INSTALLATION/RETRAIT DE BLOC PILES

Voir la figure 2, page 10.

**NOTE :** Ce produit n'est pas recommandé pour une utilisation avec des piles RYOBI ONE+ supérieures à 4 Ah. Si elles sont installées, les piles de grande capacité empêcheront le couvercle de se fermer complètement, exposant ainsi la pile et le logement de la pile à l'humidité, aux débris et à d'autres contaminants.

- Éteindre la pompe en mettant l'interrupteur à la position **OFF ( O )**.
- Appuyer sur l'onglet pour ouvrir le loquet du compartiment à piles.
- Placez le bloc piles dans le logement prévu.
- S'assurer que ses deux loquets latéraux s'engagent correctement et vérifier que le bloc de batteries est solidement assujéti avant d'utiliser l'outil.
- Fermer le couvercle du compartiment des piles et appuyer sur le couvercle jusqu'à ce qu'il s'enclenche en place.

## MONTAGE DU SYSTÈME DE BRUMISATION

Voir les figures 3 à 5, page 10.

### **AVERTISSEMENT :**

Installer les pinces crocodiles à un endroit libre de tout fil et câblage électrique, tuyaux ou autres obstructions. Ne jamais pincer les pinces crocodiles à des fils ou cordons électriques. Communiquer avec le fournisseur d'électricité local ou un technicien qualifié en cas de doute. S'assurer que les pinces crocodiles et le boyau de pulvérisation sont fixés solidement pour prévenir le risque de chute d'objet ou de surface glissante. Ne pas respecter ces instructions représente un risque de décharge électrique et de blessures graves.

### **AVIS :**

La ensemble de brumisation est conçue pour être fixée à des surfaces en toile comme des parasols, des auvents en toile avec les pinces crocodiles incluses. Il faut utiliser une ensemble de brides de suspension pour fixer la trousse de brumisation à d'autres types de surfaces.

Pour obtenir une meilleure couverture de vaporisation (rideau de brume), nous recommandons de sécuriser le boyau de vaporisation à un support élevé. Toujours installer et éloigner l'ensemble de brumisation des dispositifs et des interrupteurs électriques.

### Pour installer l'ensemble de brumisation :

- Éteindre la pompe en mettant l'interrupteur à la position **OFF ( O )** et retirer le bloc-piles.
- Utiliser des attaches en plastique sur les pinces crocodiles pour sécuriser le boyau de vaporisation aux pinces.
- Pincer les extrémités de la pince pour ouvrir la mâchoire de la pince et installer le boyau de vaporisation à un endroit convenable.

## UTILISER LE TROUSSE DE BRUMISATION AVEC UNE CUVE D'EAU (NON INCLUS)

Voir les figures 6 à 8, pages 10 et 11.

### **AVERTISSEMENT :**

Les enfants peuvent tomber dans les seaux et s'y noyer. Garder les enfants éloignés des seaux même s'ils ne contiennent que peu de liquide.

Le ensemble de brumisation est conçu pour fonctionner sur une cuve d'eau de 5 gallons.

**NOTE :** Nettoyer le seau avec de l'eau et du savon avant chaque utilisation.

- Disposer le ensemble de brumisation sur une surface plane à niveau.
- Régler l'interrupteur de la pompe à la position **OFF ( O )**.
- Asseoir fermement la base de pompe sur le dessus du seau en laissant descendre l'extrémité du tube de prise d'eau à la verticale dans le seau.

**NOTE :** La pompe ne peut pas être attachée au seau; le seau et la pompe ne peuvent être déplacés ensemble.

- Installer le bloc-piles et remettre le couvercle du compartiment.
- Ne mettre que de l'eau propre et froide dans la cuve. Ne remplissez pas trop.
- Lorsque le système de brumisation est installé à l'endroit désiré et loin de tout dispositif électrique et interrupteur, démarrage la pompe en marche, et permettre la mise sous pression du système.

### **AVERTISSEMENT :**

Prendre soin de ne pas renverser d'eau lors du remplissage, du déplacement ou du vidage du seau et éviter le remplir excessivement le seau. De l'eau renversée peut rendre une surface glissante et représenter un risque de glissement ou de chute en plus de causer des dommages matériels.

- Dès que la pression adéquate est atteinte, les buses devraient commencer à vaporiser de l'eau vers la surface située en dessous. Si aucune vaporisation ne se produit en 10 seconde, arrêter la pompe, et voir le chapitre *Dépannage* plus loin dans le manuel.

# UTILISATION

## Pour déplacer le trousse de brumisation :

- Régler l'interrupteur de la pompe à la position **OFF (O)**.
- Attendre l'arrêt de la pompe puis séparer la pompe du seau en la soulevant afin de pouvoir la déplacer vers un autre endroit.

**NOTE :** Le tube de prise d'eau n'est pas amovible, mais peut être rangé dans l'espace prévu sur l'appareil.

## UTILISER LE TROUSSE DE BRUMISATION AVEC UN BOYAU D'ARROSAGE (NON INCLUS)

Voir la figure 9, page 11.

### **AVERTISSEMENT :**

Toujours acheminer et éloigner les boyaux des aires de circulation afin de prévenir le risque de chute.

**NOTE :** L'utilisation de la pompe n'est pas nécessaire lorsque la trousse de brumisation est raccordée à un boyau d'arrosage. Utiliser inutilement la pompe peut provoquer une usure prématurée et diminuer la durée de vie de l'appareil.

- Installer la base de pompe sur une surface plane et stable comme un patio en béton ou une table.
- Pendant que le robinet d'eau est complètement fermé, raccorder fermement le boyau d'arrosage (non inclus) au raccord du boyau d'admission et serrer à la main.
- Lorsque le système de brumisation est installé à l'endroit désiré et loin de tout dispositif électrique et interrupteur, ouvrir complètement le robinet du tuyau flexible et permettre la mise sous pression du système.
- Dès que la pression adéquate est atteinte, les buses devraient commencer à vaporiser de l'eau vers la surface située en dessous. Si aucune vaporisation ne se produit en 10 secondes, fermer complètement le robinet d'eau et voir le chapitre *Dépannage* plus loin dans le manuel.

# ENTRETIEN

### **AVERTISSEMENT :**

Utiliser exclusivement des pièces d'origine pour les réparations. L'usage de toute autre pièce pourrait créer une situation dangereuse ou endommager l'produit.

## ENTRETIEN GÉNÉRAL

Éviter d'utiliser des solvants pour le nettoyage des pièces en plastique. La plupart des matières plastiques peuvent être endommagées par divers types de solvants du commerce. Utiliser un chiffon propre pour éliminer la saleté, la poussière, l'huile, la graisse, etc.

### **AVERTISSEMENT :**

Ne jamais laisser de liquides tels que le fluide de freins, l'essence, les produits à base de pétrole, les huiles pénétrantes, etc., entrer en contact avec les pièces en plastique. Les produits chimiques peuvent endommager, affaiblir ou détruire le plastique, ce qui peut entraîner des blessures graves.

### **AVERTISSEMENT :**

Pendant que le bloc-piles n'est pas installé dans le trousse de brumisation, toujours nettoyer et sécher complètement toutes les pièces du trousse de brumisation, du boyau d'admission et des seaux dès la fin de l'utilisation afin de prévenir la formation possible de bactéries et de moisissures. Un jet de vaporisation contenant des bactéries ou des moisissures peut provoquer des blessures graves ou des maladies.

## ENTRETIEN DE BUSE

Une pulvérisation irrégulière ou une fuite indique que la buse est obstruée ou sale.

- Régler l'interrupteur de la pompe à la position **OFF (O)**.
- Retirer le bloc de piles.
- Retirer les buses en laiton du boyau de pulvérisation.
- Tremper les buses dans le nettoyant pour buses (non inclus) ou eau chaude savonneuse pour déloger les matériaux obstruant la buse.
- À l'aide d'un boyau d'arrosage, rincer les débris se trouvant dans la buse en effectuant un rinçage à circulation inversée (rincer la buse uniquement avec de l'eau en laissant celle-ci couler en sens inverse ou de l'extérieur vers l'intérieur).
- Réinstaller la buse au boyau de pulvérisation.

### **AVERTISSEMENT :**

S'assurer que tous les composants du système de brumisation sont correctement réinstallés après en avoir fait l'entretien et que le système ne fuit pas. Des raccords de boyaux mal effectués et/ou des fuites peuvent rendre une surface glissante et créer un risque de glissement ou de chute.

## ENTRETIEN DU FILTRE

Voir la figure 10, page 11.

Vérifier périodiquement le filtre à l'extrémité du tube de brumisation pour déceler les débris et s'assurer qu'il est en bon état. Retirer le couvercle de filtre en plastique et rincer ou changer le filtre, puis remettre le couvercle en place.

# ACCESSOIRES

Pour obtenir ces accessoires, appeler le 1-800-525-2579.

- Buse en laiton ..... Numéro de modèle PMC080
- Brides de suspension ..... Numéro de modèle PMC430HM, PMC420HM, PMC410HM
- Filtre en ligne de pulvérisation ..... Numéro de modèle PMCF009
- Nettoyant pour buse ..... Numéro de modèle PMCC008

## AVERTISSEMENT :

Les outils et accessoires disponibles actuellement pour cet produit sont listés ci-dessus. Ne pas utiliser d'outils ou accessoires non recommandés pour cet produit. L'utilisation de pièces et accessoires non recommandés peut entraîner des blessures graves.

# DÉPANNAGE

PROBLÈME	CAUSE	SOLUTION
Fuite depuis la buse, le trou fileté, ou le connexion	Buses mal installées. Buses obstruées ou sales.	Remplacer la buse et serrer fermement. Nettoyer la buse.
Système de brumisation sans vaporisation	La pompe en est arrêt. Buses obstruées ou sales.	Interrupteur la pompe en marche. Nettoyer la buse.
Réduction de pression	Présence de débris dans le système de brumisation. Capuchon non installé.	Suivre les instructions de nettoyage de la crépine au chapitre <i>Entretien</i> . Installer le capuchon

**NOTE : ILLUSTRATIONS COMMENÇANT SUR 9 DE PAGE  
APRÈS LE SECTION ESPANOL.**

# INSTRUCCIONES DE SEGURIDAD IMPORTANTES

## ADVERTENCIA

### LEA Y COMPRENDA TODAS LAS INSTRUCCIONES.

El incumplimiento de las instrucciones señaladas abajo puede causar descargas eléctricas, incendios y lesiones serias.

- **Los niños podrían caer en los cubos y ahogarse.** Mantenga a los niños lejos de los cubos, incluso cuando tienen una pequeña cantidad de líquido.
- **Para reducir el riesgo de lesiones,** se requiere una estrecha supervisión cuando se use el producto cerca de niños.
- **No permita que los niños hagan funcionar este producto.** No es un juguete.
- **Tenga suma precaución para evitar resbalarse o caer**
- **Sólo use accesorios recomendados.** El empleo de accesorios inadecuados puede presentar riesgos de lesiones.
- **Nunca deje el producto funcionando sin supervisión. Apague completamente el grifo de la manguera y extraiga el paquete de baterías.** No se aleje del producto hasta que el rociado se haya detenido por completo.
- **Nunca dirija rocío o agua hacia ningún cableado o dispositivo eléctrico.**
- **Asegúrese de que todas las mangueras y todos los accesorios estén conectados correctamente antes de usar el producto.**
- **Use SOLAMENTE agua limpia y fría.**
- **Para el uso en el exterior SOLAMENTE.**
- **No utilice este juego rociador para rociar pesticidas, fertilizantes, productos químicos o líquidos que no sean agua potable.** Esparcir estas sustancias podría producir lesiones serias o enfermedad al operador o a las personas presentes.
- **Asegúrese de que la manguera y el tubo de rociado estén ubicados en un lugar donde no estén expuestos a pisaduras, no generen tropezones, no entren en contacto con bordes afilados o piezas móviles o donde no se encuentren expuestos a ninguna otra clase de daño o estrés.** De esta manera, se reducirá el riesgo de caídas accidentales, que podrían causar lesiones, y de daños en la manguera y el tubo de rociado, que podrían impedir que el producto funcione correctamente.
- **Tenga cuidado cuando posicione el producto para usarlo.** Nunca coloque la unidad cerca de tomas de corriente o interruptores eléctricos.
- **Busque señales de daños en las mangueras y las piezas. Reemplace cualquier manguera o pieza dañada.**

- **Verifique que todas las conexiones estén firmes antes de operar la unidad.**
- **Sea precavido cuando use la unidad cuando haya mucho viento. El viento fuerte puede hacer que el producto rociado ingrese a cables o dispositivos eléctricos.**
- **No retuerza ni doble en exceso la manguera o tubo de rociado.**
- **Tenga cuidado de no derramar agua cuando llena el cubo de agua. Asegúrese de que todas las conexiones de la manguera estén fijas antes de usar el juego rociador.** El agua derramada y las fugas pueden generar una superficie resbaladiza y crear un riesgo de resbalones y caídas.

## EMPLEO Y CUIDADO DE LA HERRAMIENTA DE BATERÍAS

- **Utilice los producto de baterías sólo con el paquete de baterías específicamente indicado.** El empleo de baterías diferentes puede presentar un riesgo de incendio.
- **Cargue las baterías solamente con el cargador indicado. Para utilizar con paquetes de iones de litio de 18 V,** consulte el folleto de la herramienta/aparato/paquete de baterías/cargador complementario 987000-432.
- **Vístase adecuadamente. No vista ropas holgadas ni joyas. Recójase el cabello si está largo. Mantenga el cabello, la ropa y los guantes alejados de las piezas móviles.** Las ropas holgadas, las joyas y el cabello largo pueden engancharse en las piezas móviles.
- **Evite un arranque accidental de la unidad. Asegúrese de que el interruptor esté en la posición de aseguramiento o de apagado antes de instalar el paquete de baterías.** Llevar los ventiladores con el dedo en el interruptor o instalar el paquete de baterías en la ventilador con el interruptor puesto es causa común de accidentes.
- **No utilice los producto si el interruptor no enciende o no apaga.** Un producto que no puede controlarse con el interruptor es peligroso y debe repararse.
- **Desconecte el paquete de baterías de el producto o ponga el interruptor en la posición de aseguramiento o apagado antes de efectuar ajustes, de cambiar accesorios o de guardar el producto.** Con tales medidas preventivas de seguridad se reduce el riesgo de poner en marcha accidentalmente el producto.
- **Cuando no esté usando el paquete de baterías, manténgalo alejado de todo objeto metálico como: clips, monedas, llaves, clavos, tornillos y otros objetos metálicos pequeños que puedan establecer conexión entre ambas terminales.** Establecer una conexión directa entre las dos terminales puede causar chispas, quemaduras o incendios.



# INSTRUCCIONES DE SEGURIDAD IMPORTANTES




- **Mantenga el producto y el mango secos, limpios y sin aceite ni grasa.** Siempre utilice un paño limpio para la limpieza de la unidad. Nunca utilice fluidos para frenos, gasolina, productos a base de petróleo ni solventes fuertes para limpiar el producto. Con el cumplimiento de esta regla se reduce el riesgo de una pérdida de control y el deterioro del alojamiento de plástico de la unidad.
- **Familiarícese con su producto eléctrico. Lea cuidadosamente el manual del operador. Aprenda sus usos y limitaciones, así como los posibles peligros específicos de este producto.** Con el cumplimiento de esta regla se reduce el riesgo de una descarga eléctrica, incendio o lesión seria.
- **No se necesita conectar a una toma de corriente los producto de baterías; por lo tanto, siempre están en condiciones de funcionamiento. Esté consciente de los posibles peligros cuando no esté usando el producto de baterías o cuando esté cambiando los accesorios del mismo.** Con el cumplimiento de esta regla se reduce el riesgo de una descarga eléctrica, incendio o lesión corporal seria.
- **No coloque productos de baterías ni las baterías mismas cerca del fuego o del calor.** De esta manera se reduce el riesgo de explosiones y de lesiones.
- **Nunca vuelva a utilizar una batería que haya sufrido una caída o un golpe sólido.** Las baterías dañadas pueden sufrir explosiones. Deseche de inmediato toda batería que haya sufrido una caída o cualquier daño.
- **Las baterías pueden explotar en presencia de una fuente de inflamación, como una luz guía.** Para reducir el riesgo de lesiones corporales serias, nunca use un producto inalámbrico en presencia de llamas expuestas. La explosión de una batería puede lanzar fragmentos y compuestos químicos. Si ha quedado expuesto a la explosión de una batería, lávese de inmediato con agua.
- **No cargue producto de baterías en lugares mojados o húmedos.** Con el cumplimiento de esta regla se reduce el riesgo de una descarga eléctrica.
- **En condiciones extremas de uso o temperatura las baterías pueden emanar líquido. Si el líquido llega a tocarle la piel, lávese de inmediato con agua y jabón, y después neutralice los efectos con jugo de limón o vinagre. Si le entra líquido en los ojos, láveselos con agua limpia por lo menos 10 minutos, y después busque de inmediato atención médica.** Con el cumplimiento de esta regla se reduce el riesgo de lesiones serias.
- **No incinere este aparato, incluso si está dañado seriamente.** Las baterías pueden estallar e incendiarse.
- **Para reducir el riesgo de incendio o descarga eléctrica, no utilice este producto con ningún dispositivo de control de velocidad de estado sólido.**
- **No es para uso en cocinas.**
- **Para reducir el riesgo de lesión personal y descarga eléctrica, el producto portátil no debe usarse o colocarse al alcance de niños pequeños.**
- **Para reducir el riesgo de descarga eléctrica, no lo exponga a la lluvia o al agua.**
- **Asegúrese de que la cubierta del compartimiento de la batería esté completamente cerrada para evitar que el agua entre en contacto con la batería o ingrese al puerto de la batería.**

## SERVICIO








- **El servicio del producto sólo debe ser efectuado por personal de reparación calificado.** Todo servicio o mantenimiento efectuado por personal no calificado puede significar un riesgo de lesiones.
- **Al dar servicio a un producto, sólo utilice piezas de repuesto idénticas. Siga las instrucciones señaladas en la sección Mantenimiento de este manual.** El empleo de piezas no autorizadas o el incumplimiento de las instrucciones de mantenimiento puede significar un riesgo de descarga eléctrica o de lesiones.
- **Guarde estas instrucciones.** Consúltelas con frecuencia y empléelas para instruir a otras personas que puedan utilizar esta herramienta. Si presta a alguien esta herramienta, facilítele también las instrucciones.

# SÍMBOLOS

Las siguientes palabras de señalización y sus significados tienen el objeto de explicar los niveles de riesgo relacionados con este producto.

SÍMBOLO	SEÑAL	SIGNIFICADO
	<b>PELIGRO:</b>	Indica una situación peligrosa, la cual, si no se evita, causará la muerte o lesiones serias.
	<b>ADVERTENCIA:</b>	Indica una situación peligrosa, la cual, si no se evita, podría causar la muerte o lesiones serias.
	<b>PRECAUCIÓN:</b>	Indica una situación peligrosa, la cual, si no se evita, podría causar lesiones menores o leves.
	<b>AVISO:</b>	(Sin el símbolo de alerta de seguridad) Indica la información que se considera importante, pero no relacionada con lesiones potenciales (por ej. en relación a daños a la propiedad).

Es posible que se empleen en este producto algunos de los siguientes símbolos. Le suplicamos estudiarlos y aprender su significado. Una correcta interpretación de estos símbolos le permitirá utilizar mejor y de manera más segura el producto.

SÍMBOLO	NOMBRE	DENOMINACIÓN/EXPLICACIÓN
	Alerta de seguridad	Indica un peligro posible de lesiones personales.
	Lea manual del operador	Para reducir el riesgo de lesiones, el usuario debe leer y comprender el manual del operador antes de usar este producto.
	Electrocución/descarga eléctrica	Mantenga la descarga de agua y producto pulverizado alejada de todos los dispositivos eléctricos para reducir el riesgo de electrocución o de descarga eléctrica.
	Quemaduras químicas	Para reducir el riesgo de lesiones o daños físicos, NO USE SOLUCIONES ÁCIDAS, ALCALINAS, BLANQUEADORES, SOLVENTES, MATERIALES INFLAMABLES O DE GRADO INDUSTRIAL en este producto.
	Superficie resbalosa	Si hay conexiones mal hechas y/o pérdidas en la manguera, se puede generar un riesgo de resbalones y caídas.
	Alerta de condiciones húmedas	Riesgo de incendio y quemaduras. No esponga la batería, el compartimento de la batería o componentes electrónicos a la lluvia, el agua o líquidos. Cierre la tapa durante el uso. No use la herramienta en pisos húmedos.
	Símbolos de reciclado	Este producto contiene baterías de iones de litio (Li-ion). Es posible que algunas leyes municipales, estatales o federales prohíban desechar las baterías la basura normal. Consulte a las autoridades reguladoras de desechos para obtener información en relación con las alternativas de reciclado y desecho disponibles.

# ARMADO

## ADVERTENCIA:

No use este producto si no está totalmente ensamblado o si alguna pieza falta o está dañada. El uso de un producto que no está adecuadamente y completamente ensamblado o posee partes dañadas o faltantes puede resultar en lesiones personales graves.

## ADVERTENCIA:

No intente modificar este producto ni crear aditamentos o accesorios que no estén recomendados para usar con este producto. Dichas alteraciones o modificaciones constituyen un uso indebido y podrían provocar una situación de riesgo que cause posibles lesiones personales graves.

Si hay piezas dañadas o faltantes, le suplicamos llamar al 1-800-525-2579, donde le brindaremos asistencia.

# FUNCIONAMIENTO

## ADVERTENCIA:

No permita que su familiarización con las herramientas lo vuelva descuidado. Tenga presente que un descuido de un instante es suficiente para causar una lesión grave.

## ADVERTENCIA:

Mantenga la descarga de agua y producto pulverizado alejada de todos los dispositivos eléctricos para reducir el riesgo de electrocución o de descarga eléctrica.

## ADVERTENCIA:

Asegúrese de que todas las conexiones de la manguera estén fijas antes de usar el juego para rociar. El agua derramada y las fugas pueden generar una superficie resbaladiza y crear un riesgo de resbalones y caídas.

## ADVERTENCIA:

No utilice ningún aditamento o accesorio no recomendado por el fabricante de este producto. El empleo de aditamentos o accesorios no recomendados podría causar lesiones serias.

## ADVERTENCIA:

Siempre retire el paquete de baterías de la herramienta cuando esté ensamblando partes, realizando ajustes, limpiando o cuando ésta no esté en uso. Retirando el paquete de baterías se evita arrancar accidentalmente la unidad, lo cual puede causar lesiones serias.

## ADVERTENCIA:

No utilice este producto para rociar pesticidas, fertilizantes, productos químicos o líquidos que no sean agua potable. Esparcir estas sustancias podría producir lesiones serias al operador o a las personas presentes.

## APLICACIONES

Este producto puede emplearse para los fines siguientes:

- Refrigera áreas en el exterior al conectar a un cubo de agua de 18,9 litros (5 galones) o a una manguera de jardín

## CIRCULAR LÍQUIDO POR EL SISTEMA Y PROBARLO EN BUSCA DE FUGAS

Para asegurarse de que el producto funcione correctamente, siempre haga circular líquido y pruebe el sistema en busca de pérdidas antes de usarlo.

### Para lavar el sistema:

- Quite la tapa del extremo y las boquillas.
- Con el grifo de la manguera completamente apagado, conecte una manguera de jardín (no suministrada) al conector de la manguera de jardín y ajuste a mano.
- Abra el grifo y deje que circule agua por la manguera para jardín y el tubo de rociado durante 30 segundos para remover cualquier residuo. Luego cierre el grifo.

### Compruebe que no haya fugas:

- Vuelva a colocar la tapa del extremo y las boquillas.
- Abra el grifo y deje que circule agua por la manguera para jardín y el tubo de rociado para presurizar la unidad.

**NOTA:** Asegúrese de que el grifo esté totalmente abierto y de que la manguera no esté plegada ni tenga pérdidas.

- Busque pérdidas en cada uno de los orificios roscados del tubo de rociado. Si hay alguna pérdida, consulte la sección Corrección de problemas de este manual.

## INTERRUPTOR DE ENCENDIDO/APAGADO DE LA BOMBA

Vea la figura 1, página 9.

El interruptor de la bomba está ubicado en la parte delantera derecha de la base.

- Para **ENCENDER** la bomba, presione ( I ).
- Para **APAGAR** la bomba, presione ( O ).

# FUNCIONAMIENTO

## INSTALACIÓN/DESMONTAR DEL PAQUETE DE BATERÍAS

Vea la figura 2, página 10.

**NOTA:** No se recomienda usar este producto con baterías RYOBI ONE + de más de 4,0 Ah. Si se instalan baterías de gran capacidad, no podrá cerrar la cubierta de la batería por completo, lo que expondrá la batería y el puerto de la batería a la humedad, la suciedad y otros elementos contaminantes.

- Coloque el interruptor de la bomba en la posición **APAGADO (O)**.
- Presione la lengüeta para abrir el pestillo del compartimiento de la batería.
- Inserte un paquete de baterías en puerto.
- Asegúrese de que los pestillos situados a ambos lados del paquete de baterías entren completamente en su lugar con un chasquido y de que el paquete quede bien asegurado en la herramienta antes de comenzar a utilizarla.
- Cierre la puerta del compartimiento de la batería hasta que haga clic.

## MONTAJE DEL SISTEMA DE ROCIADO

Vea las figuras 3 a 5, página 10.

### **ADVERTENCIA:**

Instale las boca de la abrazadera en un área donde no haya cables eléctricos, cables de servicios, cañerías u otras obstrucciones. Nunca conecte los sujetadores de caimán a los cables o conductores eléctricos. Comuníquese con su compañía de servicio público local o con un electricista calificado si no está seguro. Asegúrese de que las boca de la abrazadera y el tubo de rociado estén firmes para evitar el riesgo de que caigan objetos o de superficies resbalosas. Si no se siguen estas instrucciones se pueden provocar descargas eléctricas u otras lesiones personales graves.

### **AVISO:**

Este juego para rociar está diseñado para conectarse a superficies de tela, como paraguas o toldos de tela, utilizando los sujetadores de caimán incluidos. Para conectar el juego para rociar a otras superficies, debe utilizar un kit de montaje colgante accesorio.

Para obtener la mejor área de rociado (cortina de niebla), recomendamos que el tubo de rociado se sujete a un soporte elevado. Siempre monte el juego de rociado en una ubicación adecuada lejos de dispositivos eléctricos y de interruptores.

### **Cómo montar el juego de rociado:**

- Coloque el interruptor de la bomba en la posición **APAGADO (O)** y quite el paquete de baterías.
- Utilice las cintas plásticas de las abrazaderas de caimán para asegurar el tubo para rociar a las abrazaderas.

- Apriete los extremos de la abrazadera para abrir la boca de la abrazadera e instale el kit para rociar en una ubicación adecuada.

## DEL JUEGO PARA ROCIAR CON UN CUBO DE AGUA (NO INCLUIDO)

Vea la figuras 6 a 8, páginas 10 y 11.

### **ADVERTENCIA:**

Los niños podrían caer en los cubos y ahogarse. Mantenga a los niños lejos de los cubos, incluso cuando tienen una pequeña cantidad de líquido.

El kit para rociar está diseñado para funcionar al máximo con un cubo de agua de 18,9 litros (5 galones).

**NOTA:** Limpie el cubo con agua y jabón antes de cada uso.

- Coloque el cubo en una superficie plana y nivelada.
- Establezca el interruptor de bomba y el interruptor de la bomba en la posición de **APAGADO (O)**.
- Coloque la base de la bomba firmemente sobre el armazón del cubo, permitiendo que el extremo del tubo de entrada baje derecho dentro del cubo.

**NOTA:** La bomba no puede fijarse al cubo, no se pueden mover como una sola unidad.

- Instale el paquete de baterías y cierre la cubierta del compartimiento de la batería.
- Agregue SOLO agua limpia y fría al cubo. No lo llene excesivamente.
- Con el sistema de rociado ya instalado en el sitio deseado, lejos de dispositivos e interruptores eléctricos, arranque la bomba y deje que el sistema se presurice.

### **ADVERTENCIA:**

Cuando esté llenando, moviendo o vaciando el cubo, tenga cuidado de no derramar agua y de no llenar en exceso el cubo. El agua derramada puede generar una superficie resbaladiza y crear un riesgo de resbalones y caídas y daños a la propiedad.

- Una vez que se alcance la presión adecuada, el agua debería salir pulverizada por las boquillas hacia la superficie de abajo. Si el rociado no comienza en un lapso de 10 segundos, apague la bomba y consulte la sección *Corrección* de problemas más adelante en este manual.

### **Para mover el kit para rociar a otra ubicación:**

- Establezca interruptor de bomba en la posición de **APAGADO (O)**.
- Deje que la bomba se detenga, luego separe la bomba del cubo y muévela según lo desee.

**NOTA:** El tubo de entrada no se puede quitar, pero se puede almacenar en el espacio provisto sobre la unidad.

# FUNCIONAMIENTO

## USO DEL VENTILADOR ROCIADOR CON UNA MANGUERA DE JARDÍN (NO INCLUIDO)

Vea la figura 9, página 11.

### ADVERTENCIA:

Siempre coloque las mangueras lejos de las áreas de tráfico para evitar riesgos de caídas.

**NOTA:** No es necesario usar la bomba cuando el juego de rociado esté conectado a una manguera de jardín. Usar la bomba sin necesidad puede causar desgaste adicional y reducir la vida útil de la unidad.

- Seleccione una superficie plana y uniforme, como un patio de concreto o mesa de trabajo.
- Con el grifo de agua completamente apagado, conecte una manguera de jardín (no suministrada) de manera segura al acoplador del tubo de entrada y ajuste a mano.
- Con el sistema de rociado ya instalado en el sitio deseado, lejos de dispositivos e interruptores eléctricos, encienda completamente el grifo de la manguera y deje que el sistema se presurice.
- Una vez que se alcance la presión adecuada, el agua debería salir pulverizada por las boquillas hacia la superficie de abajo. Si el rociado no comienza en un lapso de 10 segundos, apague el grifo de la manguera completamente y consulte la sección *Corrección* de problemas más adelante en este manual.

# MANTENIMIENTO

### ADVERTENCIA:

Al dar servicio a la unidad, sólo utilice piezas de repuesto idénticas. El empleo de piezas diferentes podría causar un peligro o dañar el producto.

## MANTENIMIENTO GENERAL

Evite el empleo de solventes al limpiar piezas de plástico. La mayoría de los plásticos son susceptibles a diferentes tipos de solventes comerciales y pueden resultar dañados. Utilice paños limpios para eliminar la suciedad, el polvo, el aceite, la grasa, etc.

### ADVERTENCIA:

No permita en ningún momento que fluidos para frenos, gasolina, productos a base de petróleo, aceites penetrantes, etc., lleguen a tocar las piezas de plástico. Las sustancias químicas pueden dañar, debilitar o destruir el plástico, lo cual a su vez puede producir lesiones corporales serias.

### ADVERTENCIA:

Con el paquete de baterías completamente extraído del ventilador rociador, siempre limpie y seque totalmente todas las piezas del kit para rociador, el tubo de entrada y los cubos cuando no estén en uso para evitar la posible formación de bacterias o mohos. El rocío que contiene bacterias o mohos puede provocar lesiones personales graves o enfermedades.

## MANTENIMIENTO DE LA BOQUILLA

Los patrones de rociado irregulares o fugas pueden deberse a una boquilla atascada o sucia.

- Asegúrese de que el interruptor de la bomba est en la posición de **APAGADO (O)**.
- Retire el paquete de baterías.
- Retire las boquillas de latón del tubo de rociado.
- Sumerja las boquillas en un limpiador para boquillas (no incluido) o agua tibia enjabonada para aflojar los materiales extraños que obstruyen o restringen la circulación de líquido de la boquilla.
- Con una manguera para jardín, lave los residuos de la boquilla mediante la limpieza a contracorriente (haciendo correr el agua a través de la boquilla en dirección inversa o desde afuera hacia adentro).
- Vuelva a conectar la boquilla al tubo de rociado.

### ADVERTENCIA:

Asegúrese de que todos los componentes del sistema para rociar estén correctamente armados después de realizar el mantenimiento y de que el sistema no presente fugas de agua. Las conexiones incorrectas de la manguera y/o las fugas pueden generar una superficie resbaladiza y crear un riesgo de resbalones y caídas.

## MANTENIMIENTO DEL FILTRO

Vea la figura 10, página 11.

Revise periódicamente el filtro en el extremo del tubo rociador en busca de residuos y para asegurarse de que esté en buenas condiciones. Retire la cubierta de plástico del filtro y enjuague o vuelva a colocar el filtro, y luego vuelva a colocar la cubierta.

# ACCESORIOS

Para pedir estos accesorios, llame al 1-800-525-2579.

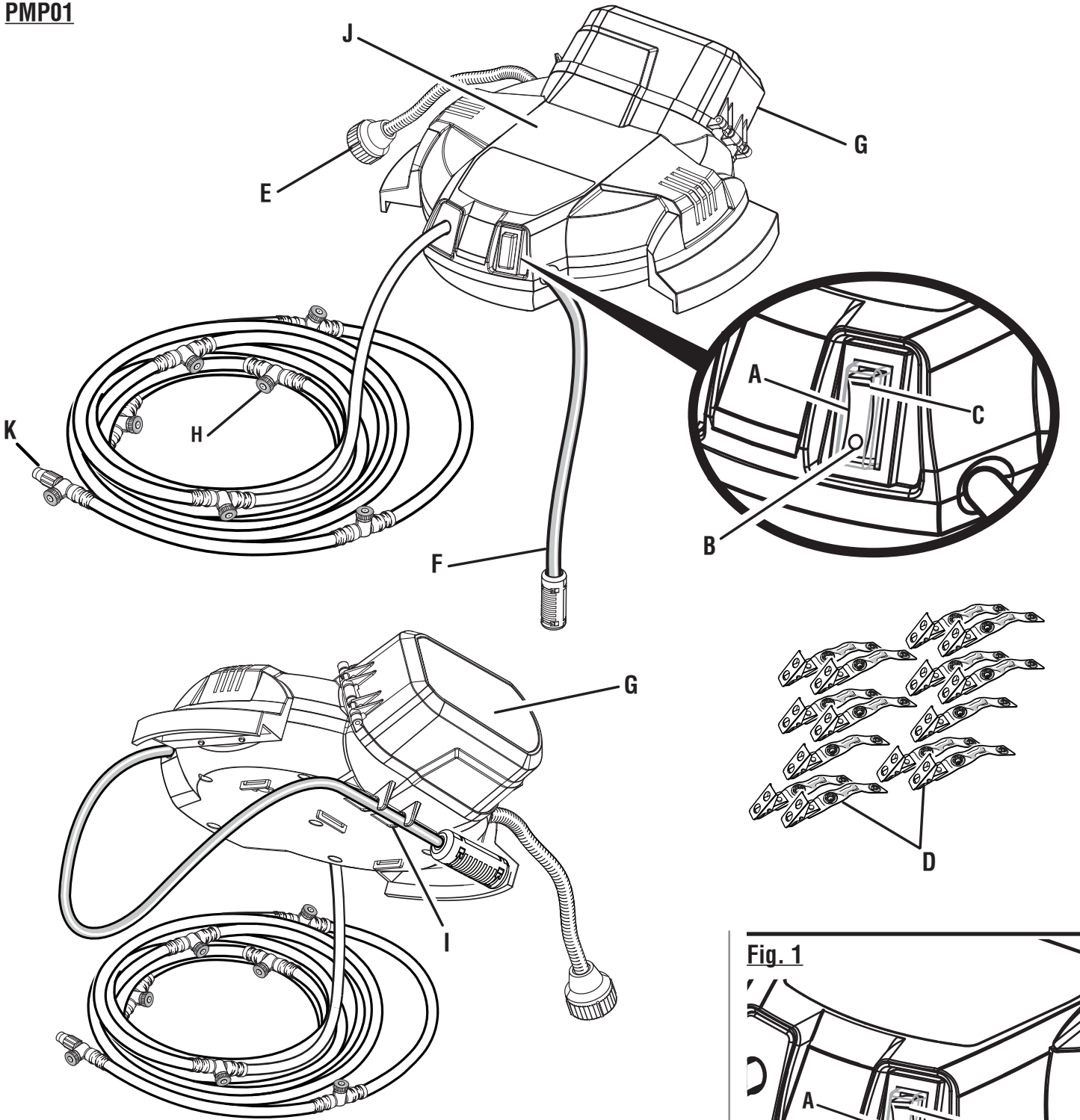
- Boquillas de latón ..... Núm. de modelo PMC080
- Montajes colgantes ..... Núm. de modelo PMC430HM, PMC420HM, PMC410HM
- Filtro de rociado en línea ..... Núm. de modelo PMCF009
- Limpiador para boquillas ..... Núm. de modelo PMCC008

## ADVERTENCIA:

Arriba se señalan los aditamentos y accesorios disponibles para usarse con esta herramienta. No utilice ningún aditamento o accesorio no recomendado por el fabricante de esta herramienta. El empleo de aditamentos o accesorios no recomendados podría causar lesiones serias.

# CORRECCIÓN DE PROBLEMAS

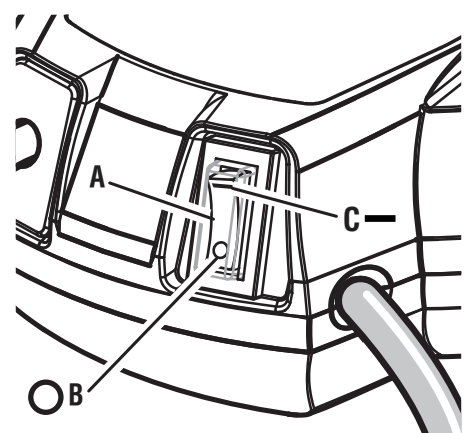
PROBLEMA	CAUSA	SOLUCIÓN
Pérdida en la boquilla, el orificio roscado, o el conexión	Las boquillas no se instalaron correctamente. Las boquillas están obstruidas o sucias.	Vuelva las boquillas y ajuste firmemente. Limpie las boquillas.
El sistema de rociado no funcionará	La bomba está apagada. Las boquillas están obstruidas o sucias.	Abra por completo el grifo de la manguera. Limpie las boquillas.
Pérdida de presión	Hay residuos en el sistema de rociado La tapa del extremo no está instalada.	Siga las instrucciones para limpiar el tamiz en la sección <i>Mantenimiento</i> . Instale la tapa del extremo.



- A - Pump on/off switch (interrupteur marche/arrêt de pompe, interruptor de encendido/apagado de bomba)
- B - OFF (○) [arrêt (○), apagado (○)]
- C - ON (I) [marche (I), encendido (I)]
- D - Alligator clamp (pince crocodile, abrazadera de caimán)
- E - Garden hose connector (raccord du boyau d'arrosage, conector de la manguera de jardín)
- F - Intake tube (tube d'admission, tubo de nebulización)

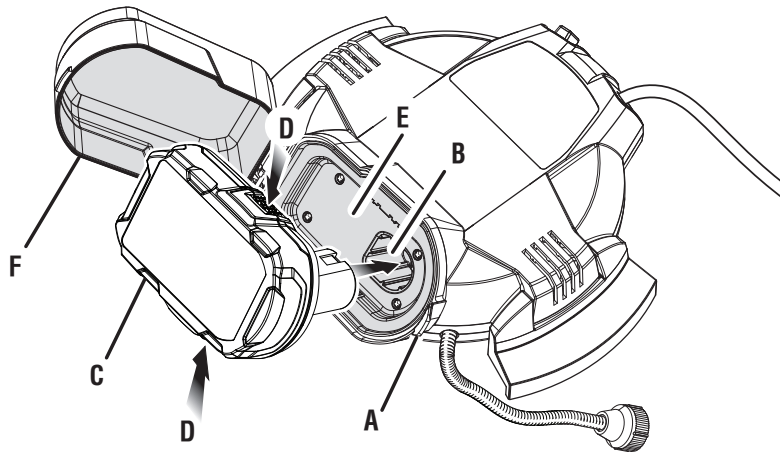
- G - Battery compartment (compartiment de piles, compartimiento de baterías)
- H - Misting nozzles (buses de vaporisation, boquilla para rociar)
- I - Intake tube storage (rangement du tube d'admission, almacenamiento del tubo de nebulización)
- J - Pump base (base de pompe, base de la bomba)
- K - End cap (le capuchon, la tapa del extremo)

**Fig. 1**



- A - Pump on/off switch (interrupteur marche/arrêt de pompe, interruptor de encendido/apagado de bomba)
- B - OFF (○) [arrêt (○), apagado (○)]
- C - ON (I) [marche (I), encendido (I)]

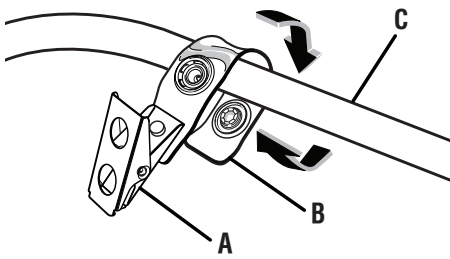
**Fig. 2**



- A - Compartment latch (loquet de compartiment, pestillo de compartimiento)
- B - Battery port (logement de piles, receptáculo de las baterías)
- C - Battery pack (bloc-piles, paquete de baterías)

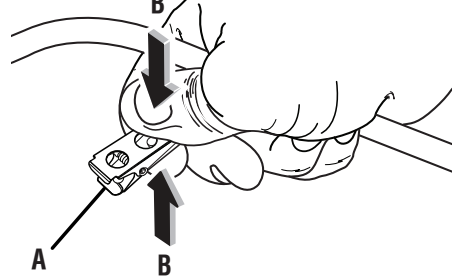
- D - Latches (loquets, pestillos)
- E - Battery compartment (compartimiento de batería)
- F - Battery compartment cover (couverture du compartiment des piles, tapa del compartimiento de la batería)

**Fig. 3**



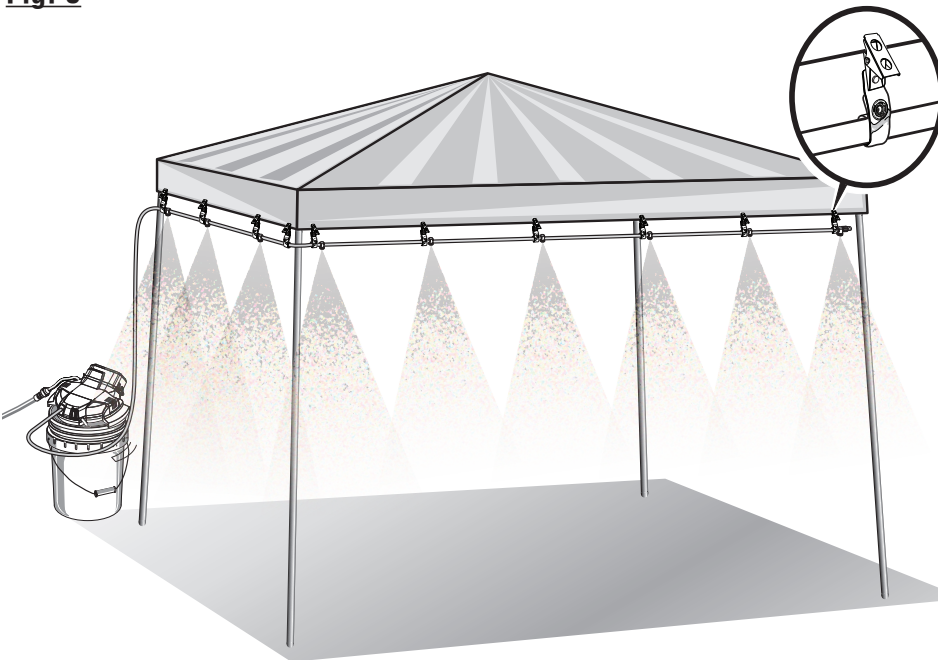
- A - Alligator Clamp (pince crocodile, abrazadera de caimán)
- B - Strap (sangle, correa)
- C - Misting tube (boyau de vaporisation, tubo de rociado)

**Fig. 4**



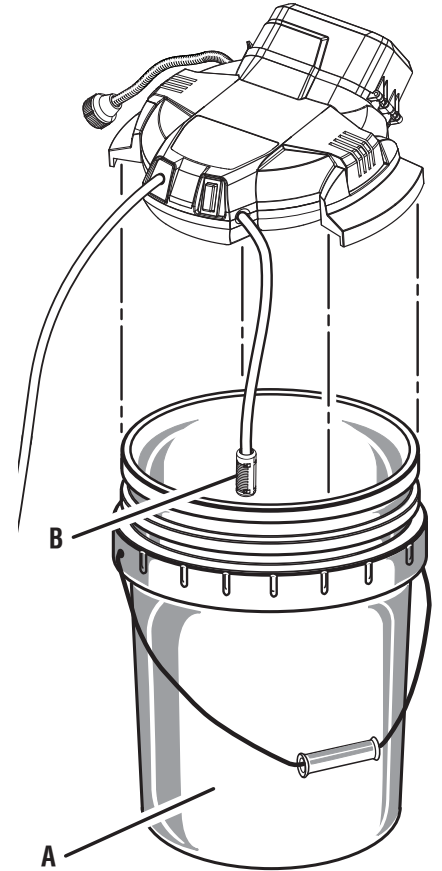
- A - Clamp mouth (mâchoire de pince, boca de la abrazadera)
- B - Squeeze to open (presser pour ouvrir, apriete para abrir)

**Fig. 5**



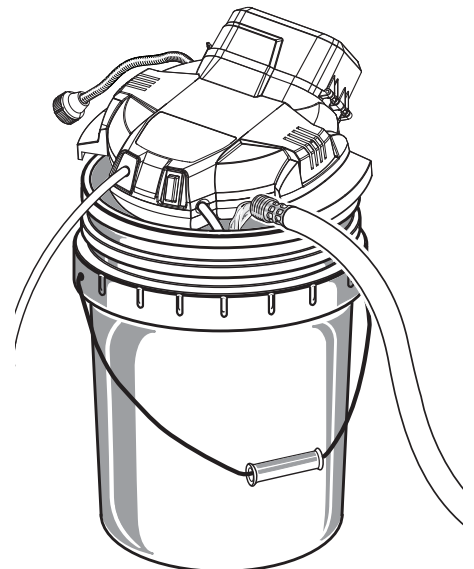
**Fig. 6**

**PLACE PUMP ON TOP OF 5-GALLON BUCKET**  
**DÉPOSER LE POMPE SUR UN SEAU DE 18,9 L (5 GAL)**  
**COLOQUE LA BOMBA EN LA PARTE SUPERIOR DE UN CUBO DE 18,9 LITROS (5 GALONES)**



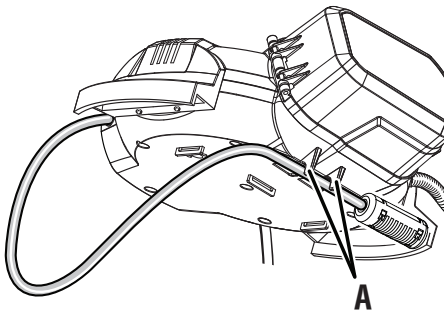
- A - 5-gallon bucket [seau de 18,93 l (5 gal.), balde de 18,93 l (5 gal.)]
- B - Intake tube (tube d'admission, tubo de nebulización)

**Fig. 7**



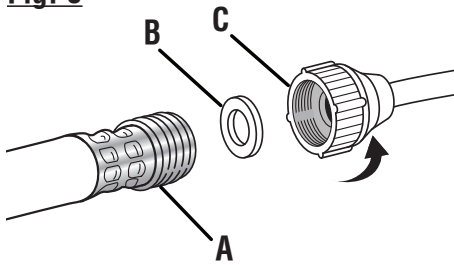


**Fig. 8**



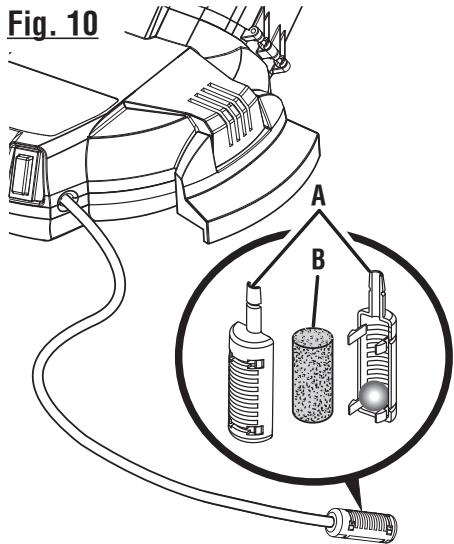
A - Intake tube storage (rangement du tube de prise d'eau, almacenamiento para el tubo de entrada)

**Fig. 9**



A - Garden hose (tuyau d'arrosage, manguera de jardín)  
B - O-Ring (joint torique, junta tórica)  
C - Garden hose connector (raccord du boyau d'arrosage, conector de la manguera de jardín)

**Fig. 10**



A - Filter cover (couverture filtre, cubierta filtro)  
B - Filter (filtre, filtro)







# OPERATOR'S MANUAL 18 VOLT BUCKET TOP 22 ft. MISTING SYSTEM

MANUEL D'UTILISATION  
SYSTÈME DE BRUMISATION 18 V DE 6,7 mm (22 pieds) AVEC TÊTE EN SEAU  
MANUAL DEL OPERADOR  
SISTEMA DE ROCIADO PARA BOCA DE CUBETA DE 18 V y 6,7 mm (22 pies)  
**PMP01**

To request service, purchase replacement parts,  
locate an Authorized Service Center and obtain Customer or Technical Support:

Visit **www.ryobitools.com** or call **1-800-525-2579**

If any parts or accessories are damaged or missing,  
do not return this product to the store. Call **1-800-525-2579** for immediate service.

Please obtain your model and serial number from the product data plate.

**This product is covered under a 3-year limited Warranty. Proof of purchase is required.**

MODEL NUMBER \_\_\_\_\_ SERIAL NUMBER \_\_\_\_\_

RYOBI is a trademark of Ryobi Limited and is used pursuant to a license granted by Ryobi Limited.

Pour faire une demande de réparations ou obtenir des pièces de rechange, trouver un  
Centre de réparations agréé pour obtenir un soutien technique ou le Service à la clientèle :

Visiter **www.ryobitools.com** ou en téléphonant au **1-800-525-2579**

Si des pièces ou accessoires sont manquantes ou endommagées, ne pas retourner  
ce produit au magasin. Appeler immédiatement au **1-800-525-2579** pour obtenir de l'aide.

Inscrire les numéros de modèle et de série inscrits sur la plaque d'identification du produit.

**Ce produit est couvert par une garantie limitée de trois (3) ans. Une preuve d'achat est exigée.**

NUMÉRO DE MODÈLE \_\_\_\_\_ NUMÉRO DE SÉRIE \_\_\_\_\_

RYOBI est une marque de Ryobi Limited et est utilisée en vertu d'une licence accordée par Ryobi Limited.

Para obtener servicio, comprar piezas de repuesto, localizar un centro de servicio autorizado  
y obtener Servicio o Asistencia Técnica al Consumidor:

Visite **www.ryobitools.com** o llame al **1-800-525-2579**

Si hay alguna pieza ou accesorios dañada o faltante, no devuelva este producto a la tienda.  
Llame al **1-800-525-2579** para servicio técnico inmediato.

Obtenga su modelo y número de serie de la placa de datos del producto.

**Este producto está cubierto con una garantía limitada de 3 años. Se solicita prueba de la compra.**

NÚMERO DE MODELO \_\_\_\_\_ NÚMERO DE SERIE \_\_\_\_\_

RYOBI es una marca de Ryobi Limited y se utiliza conforme a una licencia otorgada por Ryobi Limited.

## ONE WORLD TECHNOLOGIES, INC.

P.O. Box 1288, Anderson, SC 29622 • Phone 1-800-525-2579  
États-Unis, Téléphone 1-800-525-2579 • USA, Teléfono 1-800-525-2579

[www.ryobitools.com](http://www.ryobitools.com)