

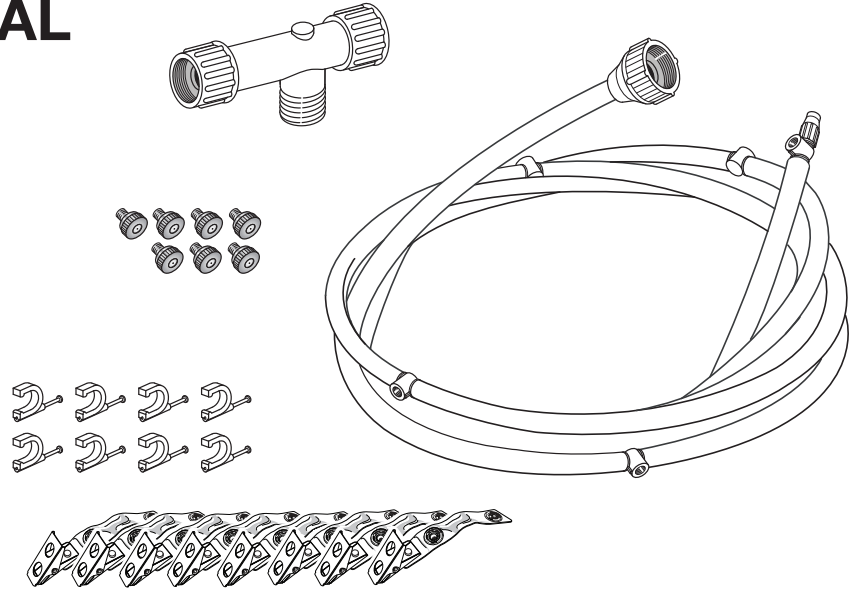

# OPERATOR'S MANUAL MANUEL D'UTILISATION MANUAL DEL OPERADOR

**1/4 in. MISTING KIT**  
**ENSEMBLE DE BRUMISATION**  
**DE 6,35 mm (1/4 po)**  
**JUEGO DE ROCIADO**  
**DE 6,35 mm (1/4 pulg.)**  
**PMC1412K**



**INCLUDES:** Misting Tube, Hanging Mounts (8), Brass Nozzles (7), T-Filter, Alligator Clamps (8), and Operator's Manual

\*\*\*\*\*

### TABLE OF CONTENTS

- Important Safety Instructions .....2
- Symbols.....3
- Assembly .....4-5
- Operation.....5
- Maintenance.....6
- Accessories .....6
- Troubleshooting.....7
- Figure Numbers (Illustrations).....8-9
- Parts Ordering/Service .....Back page

**INCLUT :** Boyau de vaporisation, brides de suspension (8), buse en laiton (7), filtre en T, pince crocodile (8), et manuel d'utilisation

\*\*\*\*\*

### TABLE DES MATIÈRES

- Instructions importantes concernant la sécurité .....2
- Symboles.....3
- Assemblage.....4-5
- Utilisation.....5
- Entretien .....6
- Accessoires .....6
- Dépannage .....7
- Figure numéros (illustrations) .....8-9
- Commande de pièces/dépannage .....Page arrière

**INCLUYE:** Tubo de rociado, montajes colgantes (8), boquillas de latón (7), filtro en T, abrazadera de caimán (8), y manual del operador

\*\*\*\*\*

### ÍNDICE DE CONTENIDO

- Instrucciones de seguridad importantes .....2
- Símbolos .....3
- Armado .....4-5
- Funcionamiento.....5
- Mantenimiento.....6
- Accesorios.....6
- Corrección de problemas.....7
- Figura numeras (ilustraciones) .....8-9
- Pedidos de repuestos/servicio..... Pág. posterior

**⚠ WARNING:** To reduce the risk of injury, the user must read and understand the operator's manual before using this product.

**⚠ AVERTISSEMENT :** Pour réduire les risques de blessures, l'utilisateur doit lire et veiller à bien comprendre le manuel d'utilisation avant d'employer ce produit.

**⚠ ADVERTENCIA:** Para reducir el riesgo de lesiones, el usuario debe leer y comprender el manual del operador antes de usar este producto.

**SAVE THIS MANUAL FOR FUTURE REFERENCE**

**CONSERVER CE MANUEL POUR FUTURE RÉFÉRENCE**

**GUARDE ESTE MANUAL PARA FUTURAS CONSULTAS**

# IMPORTANT SAFETY INSTRUCTIONS



## **WARNING:**



### **READ AND UNDERSTAND ALL INSTRUCTIONS.**

Failure to follow all instructions listed below, may result in electric shock, fire and/or serious personal injury.







- **To reduce the risk of injury**, close supervision is necessary when a product is used near children.
- **Always wear eye protection with side shields marked to comply with ANSI Z87.1 when installing this misting kit.**
- **Exercise caution to avoid slipping or falling.**
- **Use only recommended accessories.** The use of improper accessories may cause risk of injury.
- **Never leave product running unattended. Turn hose faucet completely off.** Don't leave product until spray comes to a complete stop.
- **Never direct water toward any electrical wiring or devices.**
- **Ensure that all hoses and accessories are properly connected before using the product.**
- **ONLY use cold water.**
- **For outdoor use only.**
- **Do not use this misting kit to spray pesticides, liquid fertilizers, or any other chemicals.** Spraying these substances could result in serious injury to the operator or bystanders.
- **Make sure hose and mist tube are located so that they will not be stepped on, tripped over, come in contact with sharp edges or moving parts or otherwise subjected to damage or stress.** This will reduce the risk of accidental falls, which could cause injury, and damage to the hose and mist tube which could prevent the product from working properly.
- **Use caution when positioning the product for use.** Never place the unit near electrical outlets or switches.
- **Only use nozzles specified by the manufacturer.**
- **Check hoses and parts for signs of damage. Replace any damaged hoses or parts.**
- **Verify that all connections are secure before operating the unit.**
- **Use caution when using in windy conditions. Winds may carry mists into electrical wiring or devices.**
- **Do not kink or overbend the hose or mist tube.**
- **Save these instructions.** Refer to them frequently and use them to instruct other users. If you loan someone this product, loan them these instructions also.

# SYMBOLS

The following signal words and meanings are intended to explain the levels of risk associated with this product.

SYMBOL	SIGNAL	MEANING
	<b>DANGER:</b>	Indicates a hazardous situation, which, if not avoided, will result in death or serious injury.
	<b>WARNING:</b>	Indicates a hazardous situation, which, if not avoided, could result in death or serious injury.
	<b>CAUTION:</b>	Indicates a hazardous situation, that, if not avoided, may result in minor or moderate injury.
	<b>NOTICE:</b>	(Without Safety Alert Symbol) Indicates information considered important, but not related to a potential injury (e.g. messages relating to property damage).

Some of the following symbols may be used on this product. Please study them and learn their meaning. Proper interpretation of these symbols will allow you to operate the product better and safer.

SYMBOL	NAME	DESIGNATION/EXPLANATION
	Safety Alert	Indicates a potential personal injury hazard.
	Read Operator's Manual	To reduce the risk of injury, user must read and understand operator's manual before using this product.
	Eye Protection	Always wear eye protection with side shields marked to comply with ANSI Z87.1 when using a hammer to install the hanging mounts and misting tube.
	Electrocution/ Electric Shock	Keep water and mist discharge pointed away from all electrical devices to reduce the risk of electrocution or electric shock.
	Chemical Burns	To reduce the risk of injury or damage, DO NOT USE ACIDS, ALKALINES, BLEACHES, SOLVENTS, FLAMMABLE MATERIAL, OR INDUSTRIAL GRADE SOLUTIONS in this product.
	Slippery Surface	Improper hose connections and/or leaks can result in a slip and fall hazard.

# ASSEMBLY

## UNPACKING

This product requires assembly:

- Carefully remove the product and any accessories from the box. All items listed in the **Includes** section must be included at the time of purchase.

### **WARNING:**

Items in this *Assembly* section are not assembled to the product by the manufacturer and require customer installation. Use of a product that may have been improperly assembled could result in serious personal injury.

- Inspect the product carefully to make sure no breakage or damage occurred during shipping.
- Do not discard the packing material until you have carefully inspected and satisfactorily operated the product.
- If any parts are damaged or missing, please call 1-800-525-2579 for assistance.

### **WARNING:**

If any parts are damaged or missing do not operate this product until the parts are replaced. Use of this product with damaged or missing parts could result in serious personal injury.

### **WARNING:**

Do not attempt to modify this product or create accessories or attachments not recommended for use with this product. Any such alteration or modification is misuse and could result in a hazardous condition leading to possible serious personal injury.

## ASSEMBLING THE MISTING KIT

See Figures 1 - 4, page 8.

To ensure the product functions properly, always flush and test the system for leaks before use.

### To flush system and test for leaks:

- With the hose faucet turned completely off, attach a garden hose (not provided) to the misting tube coupler and hand tighten.

**NOTE:** The misting tube coupler has been shipped with an o-ring inside it. Ensure the o-ring has remained in the coupler.

- Turn faucet on and allow water to run through the garden hose and misting tube for 30 seconds to wash away any debris. Then turn faucet off.

- Install brass nozzles into the threaded holes on the misting tube.
- Turn faucet on fully and allow water to run through the garden hose and misting tube to pressurize the unit.  
**NOTE:** Make sure the faucet is turned on fully and that there are no kinks or leaks in the hose.
- Check each threaded hole on the misting tube for leaks. If leaks are present, refer to the *Troubleshooting* section later in the manual.

### To prepare system for use:

- Turn faucet off and disconnect the misting tube coupler from the garden hose.  
**NOTE:** Make sure the o-ring remains in the coupler.
- Attach the misting tube coupler to the threaded end of the T-filter.  
**NOTE:** The open side of the T-Filter has an o-ring inside it. Ensure the o-ring has remained in T-filter.
- Attach the garden hose to the open side of the T-filter and tighten securely.  
**NOTE:** Do not remove the strainer cap and attempt to attach the misting tube coupler opposite the garden hose.

## MOUNTING THE MISTING KIT

See Figures 5 - 8, page 9.

### **WARNING:**

Install alligator clamps in an area where no electrical wires, utility cables, pipes, or other obstructions are located. Never connect alligator clips to electrical wires or cords. Contact your local utility company or a qualified electrician if you are unsure. Ensure alligator clamps and misting tube are securely installed to prevent falling object or slippery surface hazard. Failure to follow these instructions can result in electrical shock or other serious personal injury.

### **WARNING:**

Always wear eye protection with side shields marked to comply with ANSI Z87.1 when using a hammer to install the hanging mounts and misting tube. Failure to do so could result in objects being thrown into your eyes resulting in possible serious injury.

To obtain the best spray area (mist curtain), we recommend that the misting tube be secured to an overhead support. Always mount the misting kit in a suitable location away from electrical devices and switches.

- Turn the hose faucet completely off and disconnect the misting tube from the T-filter.

# ASSEMBLY

## NOTICE:

This misting kit is designed to be attached to fabric surfaces, such as umbrellas or fabric awnings, using the included alligator clips and to other surfaces using the hanging mounts.

### To mount the misting kit using hanging mounts:

- Attach hanging mounts to the misting tube. Each mount should be placed about 3 inches on either side of the brass nozzles.
- Using a hammer, install the hanging mounts and misting tube.  
**NOTE:** Be careful not to damage the misting tube during installation.
- Reinstall the misting tube to the T-filter and ensure the o-ring has remained in the coupler.

### To mount the misting kit using alligator clamps:

- Use the plastic straps on the alligator clamps to secure the misting tube to the clamps.
- Squeeze the ends of the clamp to open the clamp mouth and install the misting kit in a suitable location.
- Reinstall the misting tube to the garden hose and ensure the o-ring has remained in the coupler.

## WARNING:

Ensure all components of misting kit are properly assembled and installed prior to operation and that the system does not leak water. Improper hose connections and/or leaks can result in a slippery surface and create a slip and fall hazard.

# OPERATION

## WARNING:

Do not allow familiarity with products to make you careless. Remember that a careless fraction of a second is sufficient to inflict serious injury.

## WARNING:

Keep water and mist discharge pointed away from all electrical devices to reduce the risk of electrocution or electric shock.

## WARNING:

Do not use any attachments or accessories not recommended by the manufacturer of this product. The use of attachments or accessories not recommended can result in serious personal injury.

## APPLICATIONS

You may use this product for the following purposes:

- Outdoor cooling
- Dust control
- Watering plants

## WARNING:

Do not use this misting kit to spray pesticides, liquid fertilizers, or any other chemicals. Spraying these substances could result in serious injury to the operator or bystanders.

## USING THE MISTING KIT

See Figure 8, page 9.

## WARNING:

Ensure that the misting kit does not leak water. Leaks can result in a slippery surface and create a slip and fall hazard.

- Flush and test the system for leaks, then assemble the unit for normal operation as described in the *Assembly* section.
- With the misting kit mounted in your desired location, away from electrical devices and switches, turn the hose faucet completely on and allow the system to pressurize.
- After adequate pressure is reached, water should mist from the nozzles to the surface below. If misting does not occur within 10 - 45 seconds, turn the hose faucet completely off and see *Troubleshooting* later in this manual.

**NOTE:** Times may vary depending on the length of your garden hose.

### To turn off the misting kit:

- Turn the hose faucet completely off and disconnect the misting tube from the T-filter.
- Allow water to drain from the misting tube coupler until there is no more water in the system.
- Ensure that the water is drained in an area where it will not create a slippery surface and slip and fall hazard.

# MAINTENANCE

## **WARNING:**

When servicing, use only identical replacement parts. Use of any other parts could create a hazard or cause product damage.

## GENERAL MAINTENANCE

Avoid using solvents when cleaning plastic parts. Most plastics are susceptible to damage from various types of commercial solvents and may be damaged by their use. Use clean cloths to remove dirt, dust, oil, grease, etc.

## **WARNING:**

Do not at any time let brake fluids, gasoline, petroleum-based products, penetrating oils, etc., come in contact with plastic parts. Chemicals can damage, weaken or destroy plastic which could result in serious personal injury.

## NOZZLE MAINTENANCE

Irregular mist patterns or leakage may be the result of a clogged or dirty nozzle.

### To clean nozzles:

- Turn the hose faucet completely off and disconnect the misting tube from the T-filter.
- Remove the brass nozzles from the misting tube.
- Soak nozzles in nozzle cleaner (not included) or warm soapy water to loosen foreign materials clogging or restricting the nozzle.

- Using a garden hose, flush debris out of nozzle by back flushing (running the water through the nozzle backwards or from the outside to the inside).
- Reconnect the nozzle to the misting tube.
- Reinstall the misting tube to the T-filter.

## CLEANING THE T-FILTER STRAINER

See Figure 9, page 9.

- Remove the strainer cap.
- Remove the strainer from inside the T-filter.
- Thoroughly clean the strainer with water and a soft brush.
- Replace strainer in T-filter and reinstall cap.

**NOTE:** Do not operate the misting kit without the strainer installed.

## **WARNING:**

Ensure all components of misting kit are properly assembled after maintenance has been performed and that the system does not leak water. Improper hose connections and/or leaks can result in a slippery surface and create a slip and fall hazard.

## **NOTICE:**

Ensure garden hose is disconnected and misting kit is properly drained when not in use and prior to freezing temperatures. Water remaining in misting kit during freezing conditions may freeze and damage misting kit.

# ACCESSORIES

To order these accessories, call 1-800-525-2579.

- Brass Nozzle..... Model No. PMC080
- Inline Misting Filter..... Model No. PMCF009
- Nozzle Cleaner..... Model No. PMCC008
- Drain Valve..... Model No. PMC100

## **WARNING:**

Current attachments and accessories available for use with this product are listed above. Do not use any attachments or accessories not recommended by the manufacturer of this product. The use of attachments or accessories not recommended can result in serious personal injury.

# TROUBLESHOOTING

PROBLEM	POSSIBLE CAUSE	SOLUTION
Leak at nozzle or threaded hole	Nozzles were installed improperly. Nozzles clogged or dirty.	Reinstall nozzles and tighten securely. Clean nozzles.
Misting kit will not spray	Hose faucet is closed. T-filter is clogged.  Nozzles clogged or dirty.	Turn hose faucet completely on. Follow instructions for cleaning strainer in <i>Maintenance</i> . Clean nozzles.
Loss of pressure	T-filter is clogged.  Debris in misting kit.  Leak in misting tube.	Follow instructions for cleaning strainer in <i>Maintenance</i> .  Follow instructions for flushing the system in <i>Assembly</i> . Replace misting tube.
Water stuck in misting tube after use	Misting tube connected to T-filter.	Disconnect misting tube from T-filter and allow water to drain.

**NOTE: ILLUSTRATIONS START ON PAGE 8 AFTER FRENCH AND SPANISH LANGUAGE SECTIONS.**

# INSTRUCTIONS IMPORTANTES CONCERNANT LA SÉCURITÉ

## **AVERTISSEMENT :**



**Lire et veiller à bien comprendre toutes les instructions.** Le nonrespect de toutes les instructions ci-dessous peut entraîner un choc électrique, un incendie et/ou des blessures graves.

- **Pour réduire le risque de blessures**, une bonne surveillance est nécessaire quand un appareil est utilisé à proximité des enfants.
- **Toujours porter une protection oculaire munie d'écrans latéraux certifiée conforme à la norme ANSI Z87.1 lors de l'installation du système de brumisation.**
- **Faire preuve de prudence pour éviter de glisser ou tomber**
- **Utiliser exclusivement les accessoires recommandés.** L'utilisation d'accessoires inadéquats peut causer des blessures.
- **Ne jamais laisser l'outil en fonctionnement sans surveillance. Fermer complètement le robinet du tuyau flexible.** Ne pas laisser le produit sans surveillance tant que la vaporisation n'est pas terminée.
- **Ne jamais diriger l'eau vers aucun câble électrique ou dispositif.**
- **S'assurer que tous les tuyaux flexibles et les accessoires sont correctement raccordés avant d'utiliser ce produit.**
- **Utiliser de l'eau froide UNIQUEMENT.**
- **Pour l'utilisation à l'extérieur seulement.**
- **Ne pas utiliser le système de brumisation pour vaporiser des pesticides, des fertilisants liquides ou tout autre produit chimique.** Le fait de répandre ces substances peut faire en sorte d'infliger des blessures à l'utilisateur ou à des tierces personnes.
- **S'assurer que le tuyau flexible et le boyau de pulvérisation ne sont pas acheminés à un endroit où ils seront piétinés, ou une situation de trébuchement ou en contact avec des objets tranchants ou des pièces mobiles et où ils risquent d'être endommagés ou comprimés.** Ceci préviendra le risque de chute accidentelle, évitera les blessures et les dommages au tuyau flexible et au boyau de pulvérisation pouvant empêcher le fonctionnement adéquat du système.
- **Soyez prudent au moment de positionner le produit.** Ne jamais placer près des prises de courant ou interrupteurs.
- **Utiliser seulement des buses spécifiés par le fabricant.**
- **Vérifier les tuyaux flexibles et les pièces et s'assurer qu'ils ne sont pas endommagés. Remplacer tout tuyau flexible endommagé ou toute pièce endommagée.**
- **S'assurer que tous les raccords sont solidement fixés avant d'utiliser le système.**
- **Être prudent lors d'une utilisation par grand vent. Les vents peuvent transporter les brumes vers les câbles électriques ou les dispositifs.**
- **Ne pas entortiller ou courber excessivement le tuyau flexible ou boyau de pulvérisation.**
- **Conserver ces instructions.** Les consulter fréquemment et les utiliser pour instruire d'autres utilisateurs. Si cet produit est prêté, il doit être accompagné de ces instructions.









# SYMBOLES

Les termes de mise en garde suivants et leur signification ont pour but d'expliquer le degré de risques associé à l'utilisation de ce produit.

SYMBOLE	SIGNAL	SIGNIFICATION
	<b>DANGER :</b>	Indique une situation dangereuse qui, si elle n'est pas évitée, aura pour conséquences des blessures graves ou mortelles.
	<b>AVERTISSEMENT :</b>	Indique une situation dangereuse qui, si elle n'est pas évitée, pourrait entraîner des blessures graves ou mortelles.
	<b>ATTENTION :</b>	Indique une situation dangereuse qui, si elle n'est pas évitée, pourrait entraîner des blessures légères ou de gravité modérée.
	<b>AVIS :</b>	(Sans symbole d'alerte de sécurité) Indique les informations jugées importantes sans toutefois représenter un risque de blessure (ex. : messages concernant les dommages matériels).

Certains des symboles ci-dessous peuvent être présents sur l'outil. Veiller à les étudier et à apprendre leur signification. Une interprétation correcte de ces symboles permettra d'utiliser l'outil plus efficacement et de réduire les risques.

SYMBOLE	NOM	DÉSIGNATION / EXPLICATION
	Symbole d'alerte de sécurité	Indique un risque de blessure potentiel.
	Lire manuel d'utilisation	Pour réduire les risques de blessures, l'utilisateur doit lire et veiller à bien comprendre le manuel d'utilisation avant d'utiliser ce produit.
	Protection oculaire	Toujours porter une protection oculaire munie d'écrans latéraux certifiée conforme à la norme ANSI Z87.1 lors de l'installation des brides de suspension et du boyau de pulvérisation.
	Choc électrique	Diriger la pulvérisation d'eau loin de tout dispositif électrique afin de réduire le risque d'électrocution ou de décharge électrique.
	Brûlures chimiques	Pour réduire les risques de blessures ou de dommages matériels, NE PAS UTILISER DE PRODUITS ACIDES, ALCALINS OU JAVÉLISÉS, NI DE SUBSTANCES INFLAMMABLES OU DE SOLUTIONS DE QUALITÉ INDUSTRIELLE dans ce produit.
	Surface glissante	Des raccords de tuyau flexible mal effectués et/ou des fuites peuvent rendre une surface glissante et créer un risque de glissement ou de chute.

# ASSEMBLAGE

## DÉBALLAGE

Ce produit nécessite l'assemblage :

- Avec précaution, sortir le produit et les accessoires de la boîte. Tous les articles énumérés sous « **Inclut** » doivent se trouver dans l'emballage au moment de l'achat.

### **AVERTISSEMENT :**

Certaines pièces figurant dans cette section *Assemblage* n'ont pas été installées sur le produit par le fabricant et exigent une installation du client. Le fait d'utiliser un produit qui a été assemblé de façon inadéquate peut entraîner des blessures.

- Examiner soigneusement l'outil pour s'assurer que rien n'a été brisé ou endommagé en cours de transport.
- Ne pas jeter les matériaux d'emballage avant d'avoir soigneusement examiné l'outil et avoir vérifié qu'il fonctionne correctement.
- Si des pièces sont manquantes ou endommagées, appeler le 1-800-525-2579 pour l'assistance.

### **AVERTISSEMENT :**

Si des pièces manquent ou sont endommagées, ne pas utiliser ce produit avant qu'elles aient été remplacées. Le fait d'utiliser ce produit même s'il contient des pièces endommagées ou s'il lui manque des pièces peut entraîner des blessures graves.

### **AVERTISSEMENT :**

Ne pas essayer de modifier ce produit ou de créer des accessoires non recommandés pour ce produit. De telles altérations ou modifications sont considérées comme un usage abusif et peuvent créer des conditions dangereuses, risquant d'entraîner des blessures graves.

## ASSEMBLAGE DU SYSTÈME DE BRUMISATION

Voir les figures 1 à 4, page 8.

Pour s'assurer que le produit fonctionne correctement, toujours vidanger et vérifier le système à la recherche de fuite avant de l'utiliser.

### **Pour vidanger le système et faire un essai de fuite :**

- Lorsque le robinet du tuyau flexible est complètement ouvert, raccorder un boyau d'arrosage (non fourni) au raccord de boyau de pulvérisation et serrer manuellement.

**NOTE :** Le raccord du boyau de pulvérisation a été livré avec un joint torique à l'intérieur. S'assurer que le joint torique est dans le raccord.

- Ouvrir le robinet et laisser circuler l'eau dans le boyau d'arrosage et le boyau de pulvérisation pendant 30 secondes afin d'éliminer tous les débris. Fermer le robinet.
- Installer les buses en laiton dans les trous filetés du boyau de pulvérisation.

- Ouvrir complètement le robinet et laisser circuler l'eau dans le boyau d'arrosage et le boyau de pulvérisation pour pressuriser le système.

**NOTE :** S'assurer que le robinet est complètement ouvert et que le tuyau flexible ne fuit pas et qu'il n'est pas pincé.

- Vérifier chaque trou fileté du boyau de pulvérisation à la recherche de fuite. Consulter le chapitre Dépannage vers la fin du manuel si le système fuit.

### **Préparation du système pour l'utilisation :**

- Fermer le robinet et retirer le raccord du boyau de pulvérisation du boyau d'arrosage.

**NOTE :** S'assurer que le joint torique reste dans le raccord.

- Fixer le raccord du boyau de pulvérisation à l'extrémité fileté du filtre en T.

**NOTE :** La partie ouverte du filtre en T a un joint torique à l'intérieur. S'assurer que le joint torique est dans le filtre en T.

- Raccorder le boyau d'arrosage à la partie ouverte du filtre en T et serrer fermement.

**NOTE :** Ne pas retirer le bouchon de crépine ou tenter d'installer le raccord du boyau de pulvérisation à l'opposé du boyau d'arrosage.

## MONTAGE DU SYSTÈME DE BRUMISATION

Voir les figures 5 à 8, page 9.

### **AVERTISSEMENT :**

Installer les pinces crocodiles à un endroit libre de tout fil et câblage électrique, tuyaux ou autres obstructions. Ne jamais pincer les pinces crocodiles à des fils ou cordons électriques. Communiquer avec le fournisseur d'électricité local ou un technicien qualifié en cas de doute. S'assurer que les pinces crocodiles et le boyau de pulvérisation sont fixés solidement pour prévenir le risque de chute d'objet ou de surface glissante. Ne pas respecter ces instructions représente un risque de décharge électrique et de blessures graves.

### **AVERTISSEMENT :**

Toujours porter une protection oculaire munie d'écrans latéraux certifiée conforme à la norme ANSI Z87.1 pour l'installation des brides de suspension et du boyau de pulvérisation avec un marteau. Si cette précaution n'est pas prise, des objets peuvent être projetés dans les yeux et causer des blessures graves.

Pour obtenir une meilleure couverture de vaporisation (rideau de brume), nous recommandons de sécuriser le boyau de vaporisation à un support élevé. Toujours installer et éloigner l'ensemble de brumisation des dispositifs et des interrupteurs électriques.

- Fermer complètement le robinet du tuyau flexible et retirer le boyau de vaporisation du filtre en T.

# ASSEMBLAGE

## AVIS :

La trousse de brumisation est conçue pour être fixée à des surfaces en toile comme des parasols, des auvents en toile avec les pinces crocodiles incluses et d'autres surfaces utilisant des brides de suspension.

## Pour installer la trousse de brumisation à l'aide de brides de suspension :

- Fixer les brides de suspension au boyau de vaporisation. Chaque bride doit être placée à environ 76,2 mm (3 po) de chaque côté des buses en laiton.
- Avec un marteau, installer les brides de suspension et le boyau de vaporisation.  
**NOTE :** Prendre soin de ne pas endommager le tube de vaporisation pendant l'installation.
- Réinstaller le boyau de pulvérisation au filtre en T et s'assurer que le joint torique est dans le raccord.

## Pour installer la trousse de brumisation à l'aide de pinces crocodiles :

- Utiliser des attaches en plastique sur les pinces crocodiles pour sécuriser le boyau de vaporisation aux pinces.
- Pincer les extrémités de la pince pour ouvrir la mâchoire de la pince et installer le boyau de vaporisation à un endroit convenable.
- Réinstaller le boyau de pulvérisation au filtre en T et s'assurer que le joint torique est dans le raccord.

## AVERTISSEMENT :

S'assurer que tous les composants du système de brumisation sont correctement assemblés et installés avant l'utilisation et que le système n'a pas de fuite d'eau. Des raccords de tuyau flexible mal effectués et/ou des fuites peuvent rendre une surface glissante et créer un risque de glissement ou de chute.

# UTILISATION

## AVERTISSEMENT :

Ne pas laisser la familiarité avec l'outil faire oublier la prudence. Ne pas oublier qu'une fraction de seconde d'inattention peut entraîner des blessures graves.

## AVERTISSEMENT :

Diriger la pulvérisation d'eau loin de tout dispositif électrique afin de réduire le risque d'électrocution ou de décharge électrique.

## AVERTISSEMENT :

Ne pas utiliser d'outils ou accessoires non recommandés par le fabricant pour cet outil. L'utilisation de pièces et accessoires non recommandés peut entraîner des blessures graves.

## APPLICATIONS

Ce produit peut être utilisé pour les applications suivantes :

- Rafraîchissement extérieur
- Contrôle de la poussière
- Arrosage de plantes

## AVERTISSEMENT :

Ne pas utiliser le système de brumisation pour vaporiser des pesticides, des fertilisants liquides ou tout autre produit chimique. Le fait de répandre ces substances peut faire en sorte d'infliger des blessures à l'utilisateur ou à des tierces personnes.

## UTILISATION DU SYSTÈME DE BRUMISATION

Voir la figure 8, page 9.

## AVERTISSEMENT :

S'assurer que le système de brumisation ne comporte pas de fuites d'eau. Les fuites peuvent rendre une surface glissante et créer un risque de glissement ou de chute.

- Vidanger et vérifier le système à la recherche de fuite puis assembler le système de manière à ce qu'il fonctionne normalement comme décrit au chapitre *Assemblage*.
- Lorsque le système de brumisation est installé à l'endroit désiré et loin de tout dispositif électrique et interrupteur, ouvrir complètement le robinet du tuyau flexible et permettre la mise sous pression du système.
- Dès que la pression adéquate est atteinte, l'eau sera projetée par les buses vers la surface située en dessous. Si la pulvérisation ne commence pas dans les 10 à 45 secondes, fermer complètement le robinet du tuyau flexible et consulter le chapitre *Dépannage* plus loin dans ce manuel.

**NOTE :** Le temps dépend de la longueur du tuyau d'arrosage.

## Pour fermer le système de brumisation :

- Fermez complètement le robinet de tuyau et retirer le boyau de pulvérisation du filtre en T.
- Laisser vidanger l'eau du raccord du boyau de pulvérisation pour vider complètement l'eau du système.
- S'assurer que l'eau de la zone est vidangée dans un endroit ne présentant pas de risque de surface glissante ou de chute.

# ENTRETIEN

## **AVERTISSEMENT :**

Utiliser exclusivement des pièces identiques à celles d'origine pour les réparations. L'usage de toute autre pièce pourrait créer une situation dangereuse ou endommager l'outil.

## ENTRETIEN GÉNÉRAL

Éviter d'utiliser des solvants pour le nettoyage des pièces en plastique. La plupart des matières plastiques peuvent être endommagées par divers types de solvants du commerce. Utiliser un chiffon propre pour éliminer la saleté, la poussière, l'huile, la graisse, etc.

## **AVERTISSEMENT :**

Ne jamais laisser de liquides tels que le fluide de freins, l'essence, les produits à base de pétrole, les huiles pénétrantes, etc., entrer en contact avec les pièces en plastique. Les produits chimiques peuvent endommager, affaiblir ou détruire le plastique, ce qui peut entraîner des blessures graves.

## ENTRETIEN DE BUSE

Une pulvérisation irrégulière ou une fuite indique que la buse est obstruée ou sale.

### Pour nettoyer les buses :

- Fermez complètement le robinet de tuyau et retirer le boyau de pulvérisation du filtre en T.
- Retirer les buses en laiton du boyau de pulvérisation.
- Tremper les buses dans le nettoyant pour buses (non fourni) ou eau chaude savonneuse pour déloger les matériaux obstruant la buse.

- À l'aide d'un boyau d'arrosage, rincer les débris se trouvant dans la buse en effectuant un rinçage à circulation inversée (rincer la buse uniquement avec de l'eau en laissant celle-ci couler en sens inverse ou de l'extérieur vers l'intérieur).
- Réinstaller la buse au boyau de pulvérisation.
- Réinstaller le boyau de pulvérisation au filtre en T.

## NETTOYAGE DE LA CRÉPINE DU FILTRE EN T

Voir la figure 9, page 9.

- Retirer le bouchon de crépine.
- Retirer la crépine située à l'intérieur du filtre en T.
- Nettoyer complètement la crépine avec de l'eau et une brosse douce.
- Réinstaller la crépine dans le filtre en T et remettre le bouchon.

**NOTE :** Ne pas faire fonctionner le système de brumisation sans avoir installé la crépine.

## **AVERTISSEMENT :**

S'assurer que tous les composants du système de brumisation sont correctement réinstallés après en avoir fait l'entretien et que le système ne fuit pas. Des raccords de tuyau flexible mal effectués et/ou des fuites peuvent rendre une surface glissante et créer un risque de glissement ou de chute.

## **AVIS :**

S'assurer que le boyau d'arrosage est débranché et que la trousse de brumisation est complètement asséchée lorsqu'elle n'est pas utilisée et avant l'arrivée du gel. L'eau résiduelle dans la trousse de brumisation pendant les températures sous le point de congélation peut geler et endommager la trousse de brumisation.

# ACCESSOIRES

Pour obtenir ces accessoires, appeler le 1-800-525-2579.

- Buse en laiton..... Numéro de modèle PMC080
- Filtre en ligne de pulvérisation..... Numéro de modèle PMCF009
- Nettoyant pour buse..... Numéro de modèle PMCC008
- Soupape de vidange ..... Numéro de modèle PMC100

## **AVERTISSEMENT :**

Les outils et accessoires disponibles actuellement pour cet produit sont listés ci-dessus. Ne pas utiliser d'outils ou accessoires non recommandés pour cet produit. L'utilisation de pièces et accessoires non recommandés peut entraîner des blessures graves.

# DÉPANNAGE

PROBLÈME	CAUSE	SOLUTION
Fuite depuis la buse ou le trou fileté	Buses mal installées. Buses obstruées ou sales.	Remplacer la buse et serrer fermement. Nettoyer la buse.
Système de brumisation sans vaporisation	Le robinet de tuyau est fermé.  Filtre en T obstrué.  Buses obstruées ou sales.	Ouvrir complètement le robinet du tuyau flexible.  Suivre les instructions de nettoyage de la crépine au chapitre <i>Entretien</i> .  Nettoyer la buse.
Réduction de pression	Filtre en T obstrué.  Présence de débris dans le système de brumisation.  Fuite du boyau de pulvérisation.	Suivre les instructions de nettoyage de la crépine au chapitre <i>Entretien</i> .  Suivre les instructions de nettoyage de la crépine au chapitre <i>Assemblage</i> .  Remplacer le boyau de pulvérisation.
Eau emprisonnée dans le boyau de pulvérisation après l'utilisation	Boyau de pulvérisation raccordé au filtre en T.	Retirer le boyau de pulvérisation du filtre en T et laisser vidanger l'eau.

**NOTE : ILLUSTRATIONS COMMENÇANT SUR 8 DE PAGE  
APRÈS LE SECTION ESPANOL.**

# INSTRUCCIONES DE SEGURIDAD IMPORTANTES



## ADVERTENCIA:



### LEA Y COMPRENDA TODAS LAS INSTRUCCIONES.

El incumplimiento de las instrucciones señaladas abajo puede causar descargas eléctricas, incendios y lesiones serias.







- **Para reducir el riesgo de lesiones**, se requiere una estrecha supervisión cuando se use el producto cerca de niños.
  - **Use siempre protección ocular con protectores lateral con la marca de cumplimiento de la norma ANSI Z87.1 cuando instale este sistema de rociado.**
  - **Tenga suma precaución para evitar resbalarse o caer**
  - **Sólo use accesorios recomendados.** El empleo de accesorios inadecuados puede presentar riesgos de lesiones.
  - **Nunca deje el producto funcionando sin supervisión. Cierre por completo el grifo de la manguera.** No se aleje del producto hasta que el rociado se haya detenido por completo.
  - **Nunca dirija agua hacia ningún cable o dispositivo eléctrico.**
  - **Asegúrese de que todas las mangueras y todos los accesorios estén conectados correctamente antes de usar el producto.**
  - **Use SOLAMENTE agua fría.**
  - **Para el uso en el exterior solamente.**
  - **No use este sistema de rociado para aplicar pesticidas, fertilizantes líquidos ni ningún otro producto químico.**
- Esparcir estas sustancias podría producir lesiones serias al operador o a las personas presentes.
- **Asegúrese de que la manguera y el tubo de rociado estén ubicados en un lugar donde no estén expuestos a pisaduras, no generen tropezones, no entren en contacto con bordes afilados o piezas móviles o donde no se encuentren expuestos a ninguna otra clase de daño o estrés.** De esta manera, se reducirá el riesgo de caídas accidentales, que podrían causar lesiones, y de daños en la manguera y el tubo de rociado, que podrían impedir que el producto funcione correctamente.
  - **Tenga precaución al colocar el producto para su uso.** Nunca coloque la unidad cerca de tomacorrientes o interruptores eléctricos.
  - **Use únicamente boquillas indicadas por el fabricante.**
  - **Busque señales de daños en las mangueras y las piezas. Reemplace cualquier manguera o pieza dañada.**
  - **Verifique que todas las conexiones estén firmes antes de operar la unidad.**
  - **Sea precavido cuando use la unidad cuando haya mucho viento. El viento fuerte puede hacer que el producto rociado ingrese a cables o dispositivos eléctricos.**
  - **No retuerza ni doble en exceso la manguera o tubo de rociado.**
  - **Guarde estas instrucciones.** Consúltelas frecuentemente y utilícelas para instruir a otros usuarios. Si presta a alguien esta producto, facilítele también las instrucciones.

# SÍMBOLOS

Las siguientes palabras de señalización y sus significados tienen el objeto de explicar los niveles de riesgo relacionados con este producto.

SÍMBOLO	SEÑAL	SIGNIFICADO
	<b>PELIGRO:</b>	Indica una situación peligrosa, la cual, si no se evita, causará la muerte o lesiones serias.
	<b>ADVERTENCIA:</b>	Indica una situación peligrosa, la cual, si no se evita, podría causar la muerte o lesiones serias.
	<b>PRECAUCIÓN:</b>	Indica una situación peligrosa, la cual, si no se evita, podría causar lesiones menores o leves.
	<b>AVISO:</b>	(Sin el símbolo de alerta de seguridad) Indica la información que se considera importante, pero no relacionada con lesiones potenciales (por ej. en relación a daños a la propiedad).

Es posible que se empleen en esta producto algunos de los siguientes símbolos. Le suplicamos estudiarlos y aprender su significado. Una correcta interpretación de estos símbolos le permitirá utilizar mejor y de manera más segura la producto.

SÍMBOLO	NOMBRE	DENOMINACIÓN/EXPLICACIÓN
	Alerta de seguridad	Indica un peligro posible de lesiones personales.
	Lea manual del operador	Para reducir el riesgo de lesiones, el usuario debe leer y comprender el manual del operador antes de usar este producto.
	Protección ocular	Siempre use protección ocular con protectores laterales con la marca de cumplimiento con la norma ANSI Z87.1 cuando use un martillo para instalar las grapas para colgar y el tubo de rociado.
	Electrocución/descarga eléctrica	Mantenga la descarga de agua y producto pulverizado alejada de todos los dispositivos eléctricos para reducir el riesgo de electrocución o de descarga eléctrica.
	Quemaduras químicas	Para reducir el riesgo de lesiones o daños físicos, NO USE SOLUCIONES ÁCIDAS, ALCALINAS, BLANQUEADORES, SOLVENTES, MATERIALES INFLAMABLES O DE GRADO INDUSTRIAL en este producto.
	Superficie resbalosa	Si hay conexiones mal hechas y/o pérdidas en la manguera, se puede generar un riesgo de resbalones y caídas.

# ARMADO

## DESEMPAQUETADO

Este producto debe armarse:

- Extraiga cuidadosamente de la caja el producto y los accesorios. Todos los elementos enumerados en la sección “**Incluye**” se deben incluir al momento de la compra.

### **ADVERTENCIA:**

Las piezas incluidas en esta sección de *Armado* no vienen ensambladas en el producto de fábrica y requieren la instalación por parte del cliente. El uso de un producto que pueda haber sido armado de manera incorrecta podría provocar lesiones personales graves.

- Inspeccione cuidadosamente la herramienta, para verificar que no haya sufrido ninguna rotura o daño durante el transporte.
- No deseche el material de empaquetado hasta que haya inspeccionado la herramienta con cuidado y la haya utilizado satisfactoriamente.
- Si des pièces manquent ou sont endommagées, appeler le 1-800-525-2579.

### **ADVERTENCIA:**

Si falta o está dañada alguna pieza, no utilice este producto sin haber reemplazado la pieza. Usar este producto con partes dañadas o faltantes puede causar lesiones serias al operador.

### **ADVERTENCIA:**

No intente modificar este producto ni hacer aditamentos ni accesorios no recomendados para el mismo. Cualquier alteración o modificación constituye maltrato el cual puede causar una condición peligrosa, y como consecuencia posibles lesiones corporales serias.

## ARMADO DEL SISTEMA DE ROCIADO

Vea las figuras 1 a 4, página 8.

Para asegurarse de que el producto funcione correctamente, siempre haga circular líquido y pruebe el sistema en busca de pérdidas antes de usarlo.

### **Para hacer circular líquido por el sistema y probarlo en busca de fugas:**

- Con el grifo de la manguera totalmente cerrado, conecte una manguera para jardín (no provista) al acoplador del tubo de rociado y apriétela a mano.

**NOTA:** El acoplador del tubo de rociado ha sido enviado con una junta tórica en el interior. Asegúrese de que la junta tórica permanezca en el acoplador.

- Abra el grifo y deje que circule agua por la manguera para jardín y el tubo de rociado durante 30 segundos para remover cualquier residuo. Luego cierre el grifo.
- Instale las boquillas de latón en el interior de los orificios roscados del tubo de rociado.
- Abra el grifo y deje que circule agua por la manguera para jardín y el tubo de rociado para presurizar la unidad.

**NOTA:** Asegúrese de que el grifo esté totalmente abierto y de que la manguera no esté plegada ni tenga pérdidas.

- Busque pérdidas en cada uno de los orificios roscados del tubo de rociado. Si hay alguna pérdida, consulte la sección Corrección de problemas de este manual.

### **Para preparar el sistema:**

- Cierre el grifo y desconecte el acoplador del tubo de rociado de la manguera para jardín.

**NOTA:** Asegúrese de que la junta tórica permanezca en el interior del acoplador.

- Conecte el acoplador del tubo de rociado al extremo roscado del filtro en T.

**NOTA:** El lado abierto del filtro en T tiene una junta tórica en el interior. Asegúrese de que la junta tórica permanezca en el filtro.

- Conecte la manguera para jardín al lado abierto del filtro en T y apriete firmemente.

**NOTA:** No retire la tapa del tamiz ni intente conectar el acoplador del tubo de rociado en oposición a la manguera para jardín.

## MONTAJE DEL SISTEMA DE ROCIADO

Vea las figuras 5 a 8, página 9.

### **ADVERTENCIA:**

Instale las boca de la abrazadera en un área donde no haya cables eléctricos, cables de servicios, cañerías u otras obstrucciones. Nunca conecte los sujetadores de caimán a los cables o conductores eléctricos. Comuníquese con su compañía de servicio público local o con un electricista calificado si no está seguro. Asegúrese de que las boca de la abrazadera y el tubo de rociado estén firmes para evitar el riesgo de que caigan objetos o de superficies resbalosas. Si no se siguen estas instrucciones se pueden provocar descargas eléctricas u otras lesiones personales graves.

### **ADVERTENCIA:**

Siempre use protección ocular con protectores laterales con la marca de cumplimiento con la norma ANSI Z87.1 cuando use un martillo para instalar las grapas para colgar y el tubo de rociado. De lo contrario, podría sufrir lesiones graves como resultado del impacto de objetos que puedan saltar hacia los ojos.

Para obtener la mejor área de rociado (cortina de niebla), recomendamos que el tubo de rociado se sujete a un soporte elevado. Siempre monte el juego de rociado en una ubicación adecuada lejos de dispositivos eléctricos y de interruptores.

- Cierre por completo el grifo de la manguera y desconecte el tubo de rociado del filtro en T.

### **AVISO:**

Este kit para rociar está diseñado para conectarse a superficies de tela, como paraguas o toldos de tela, utilizando los sujetadores de caimán incluidos y a otras superficies mediante los montajes colgantes.



# ARMADO

## Para montar el kit para rociar mediante los montajes colgantes:

- Acople los montajes colgantes al tubo de rociado. Cada abrazadera se deberá colocar a unos 7,5 cm (3 pulg.) en ambos lados de las boquillas de bronce.
- Use un martillo para instalar los montajes colgantes y el tubo de rociado.

**NOTA:** Asegúrese de no dañar el tubo de rociado durante la instalación.

- Vuelva a instalar el tubo de rociado en el filtro en T y asegúrese de que la junta tórica permanezca en el acoplador.

## Para montar el kit para rociar mediante los sujetadores de caimán:

- Utilice las cintas plásticas de las abrazaderas de caimán para asegurar el tubo para rociar a las abrazaderas.

- Apriete los extremos de la abrazadera para abrir la boca de la abrazadera e instale el kit para rociar en una ubicación adecuada.
- Vuelva a instalar el tubo de rociado en el filtro en T y asegúrese de que la junta tórica permanezca en el acoplador.



### ADVERTENCIA:

Asegúrese de que todos los componentes del sistema de rociado estén armados e instalados correctamente antes de la operación y de que el sistema no pierda agua. Si hay conexiones mal hechas y/o pérdidas en la manguera, puede volver resbalosas las superficies y generar un riesgo de resbalones y caídas.

# FUNCIONAMIENTO



### ADVERTENCIA:

No permita que su familiarización con las herramientas lo vuelva descuidado. Tenga presente que un descuido de un instante es suficiente para causar una lesión grave.



### ADVERTENCIA:

Mantenga la descarga de agua y producto pulverizado alejada de todos los dispositivos eléctricos para reducir el riesgo de electrocución o de descarga eléctrica.



### ADVERTENCIA:

No utilice ningún aditamento o accesorio no recomendado por el fabricante de esta herramienta. El empleo de aditamentos o accesorios no recomendados podría causar lesiones serias.

## APLICACIONES

Este producto puede emplearse para los fines siguientes:

- Enfriamiento en exteriores
- Control del polvo
- Riego de plantas



### ADVERTENCIA:

No use este sistema de rociado para aplicar pesticidas, fertilizantes líquidos ni ningún otro producto químico. Esparcir estas sustancias podría producir lesiones serias al operador o a las personas presentes.

## USO DEL SISTEMA DE ROCIADO

Vea la figura 8, página 9.



### ADVERTENCIA:

Asegúrese de que el sistema de rociado no pierda agua. Las pérdidas pueden volver resbalosa una superficie y generar un riesgo de resbalones y caídas.

- Haga circular líquido y pruebe el sistema en busca de pérdidas; luego, arme la unidad para su normal funcionamiento según se describe en la sección *Armado*.
- Con el sistema de rociado ya instalado en el sitio deseado, lejos de dispositivos e interruptores eléctricos, abra por completo el grifo de la manguera y deje que se presurice el sistema.
- Una vez que se alcance la presión adecuada, el agua debería salir pulverizada por las boquillas hacia la superficie de abajo. Si el rociado no comienza en un lapso de 10 a 45 segundos, cierre por completo el grifo de la manguera y consulte la sección *Corrección de problemas* de este manual.

**NOTA:** El tiempo varía según la longitud de la manguera de jardín.

### Para cerrar el sistema de rociado:

- Con la llave de chorro de la manguera completamente cerrada y desconecte el tubo de rociado del filtro en T.
- Deje que se drene el agua del acoplador del tubo de rociado hasta que no quede agua en el sistema.
- Asegúrese de que el agua se desagote en un área en la que no pueda generar superficies resbalosas ni riesgos de resbalones ni caídas.

# MANTENIMIENTO

## ADVERTENCIA:

Al dar servicio a la unidad, sólo utilice piezas de repuesto idénticas. El empleo de piezas diferentes podría causar un peligro o dañar el producto.

## MANTENIMIENTO GENERAL

Evite el empleo de solventes al limpiar piezas de plástico. La mayoría de los plásticos son susceptibles a diferentes tipos de solventes comerciales y pueden resultar dañados. Utilice paños limpios para eliminar la suciedad, el polvo, el aceite, la grasa, etc.

## ADVERTENCIA:

No permita en ningún momento que fluidos para frenos, gasolina, productos a base de petróleo, lubricantes penetrantes, etc., lleguen a tocar las piezas de plástico. Las sustancias químicas pueden dañar, debilitar o destruir el plástico, lo cual a su vez puede producir lesiones corporales serias.

## MANTENIMIENTO DE LAS BOQUILLAS

Si se notan patrones de rociado irregulares o pérdidas, es posible que haya una boquilla obstruida o sucia.

### Para limpiar las boquillas:

- Con la llave de chorro de la manguera completamente cerrada y desconecte el tubo de rociado del filtro en T.
- Retire las boquillas de latón del tubo de rociado.
- Sumerja las boquillas en un limpiador para boquillas (no se incluye) o agua tibia enjabonada para aflojar los materiales extraños que obstruyen o restringen la circulación de líquido de la boquilla.

- Con una manguera para jardín, lave los residuos de la boquilla mediante la limpieza a contracorriente (haciendo correr el agua a través de la boquilla en dirección inversa o desde afuera hacia adentro).
- Vuelva a conectar la boquilla al tubo de rociado.
- Vuelva a instalar el tubo de rociado en el filtro en T.

## LIMPIEZA DEL TAMIZ DEL FILTRO EN T

Veá la figura 9, página 9.

- Retire la tapa del tamiz.
- Retire el tamiz del interior del filtro en T.
- Limpie profundamente el tamiz con agua y un cepillo suave.
- Vuelva a colocar el tamiz en el filtro en T y reinstale la tapa.

**NOTA:** No opere el sistema de rociado sin el tamiz instalado.

## ADVERTENCIA:

Asegúrese de que todos los componentes del sistema de rociado estén armados correctamente luego de las tareas de mantenimiento y de que el sistema no pierda agua. Si hay conexiones mal hechas y/o pérdidas en la manguera, puede volver resbalosas las superficies y generar un riesgo de resbalones y caídas.

## AVISO:

Asegúrese de que la manguera de jardín esté desconectada y que el kit para rociar esté correctamente drenado cuando no esté en uso y antes de las temperaturas de congelamiento. El agua remanente en el kit para rociar durante las condiciones de congelamiento puede congelarse y dañar el kit para rociar.

# ACCESORIOS

Para pedir estos accesorios, llame al 1-800-525-2579.

- Boquillas de latón.....Núm. de modelo PMC080
- Filtro de rociado en línea.....Núm. de modelo PMCF009
- Limpiador para boquillas.....Núm. de modelo PMCC008
- Válvula de drenaje.....Núm. de modelo PMC100

## ADVERTENCIA:

Arriba se señalan los aditamentos y accesorios disponibles para usarse con esta herramienta. No utilice ningún aditamento o accesorio no recomendado por el fabricante de esta herramienta. El empleo de aditamentos o accesorios no recomendados podría causar lesiones serias.

# CORRECCIÓN DE PROBLEMAS

PROBLEMA	CAUSA	SOLUCIÓN
Pérdida en la boquilla o el orificio roscado	Las boquillas no se instalaron correctamente. Las boquillas están obstruidas o sucias.	Vuelva las boquillas y ajuste firmemente. Limpie las boquillas.
El sistema de rociado no funcionará	La llave de chorro de la manguera cerrada. El filtro en T está obstruido.  Las boquillas están obstruidas o sucias.	Abra por completo el grifo de la manguera. Siga las instrucciones para limpiar el tamiz en la sección <i>Mantenimiento</i> . Limpie las boquillas.
Pérdida de presión	El filtro en T está obstruido.  Hay residuos en el sistema de rociado.  Pérdida en el tubo de rociado.	Siga las instrucciones para limpiar el tamiz en la sección <i>Mantenimiento</i> . Siga las instrucciones para limpiar el sistema haciendo correr agua en la sección <i>Armado</i> . Vuelva a colocar el tubo de rociado.
Queda agua atorada en el tubo de rociado después del uso	El tubo de rociado esta conectado al filtro en T.	Desconecte el tubo de rociado del filtro en T y deje que se drene el agua.





**PMC1412K**

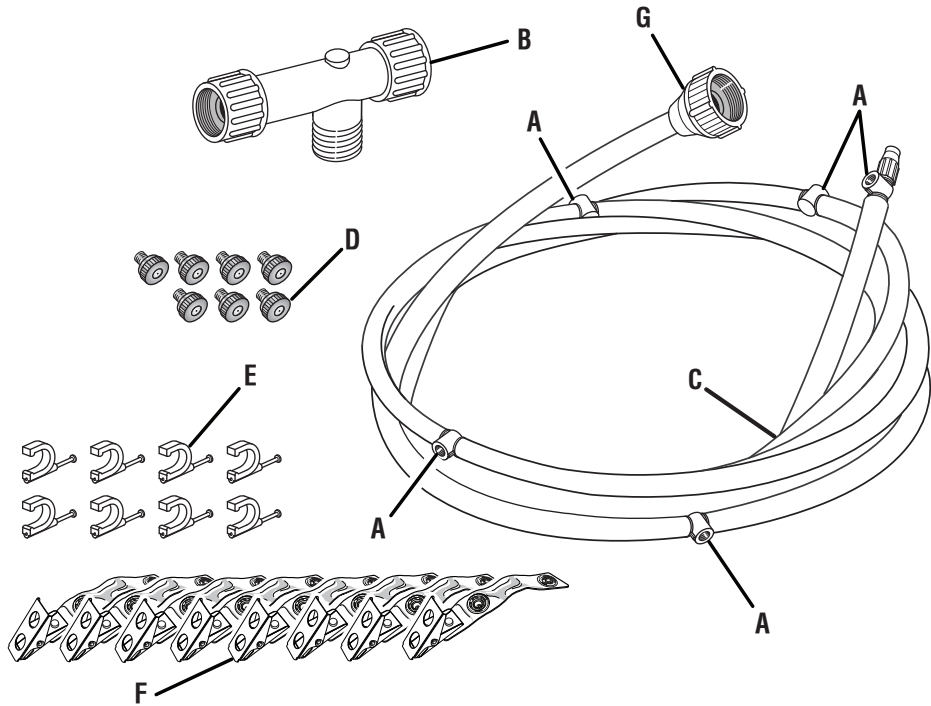

- A - Threaded holes (trous fileté, orificios roscado)
- B - T-filter (filtre en T, filtro en T)
- C - Misting tube (boyau de vaporisation, tubo de rociado)
- D - Brass nozzles (buse en laiton, boquillas de latón)

- E - Hanging mounts (brides de suspension, montajes colgantes)
- F - Alligator Clamp (pince crocodile, abrazadera de caimán)
- G - Misting tube coupler (raccord de boyau de vaporisation, acoplador del tubo de rociado)

**Fig. 1**

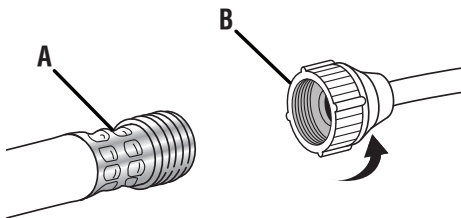

- A - Garden hose (tuyau d'arrosage, manguera de jardín)
- B - Misting tube coupler (raccord de boyau de vaporisation, acoplador del tubo de rociado)

**Fig. 2**

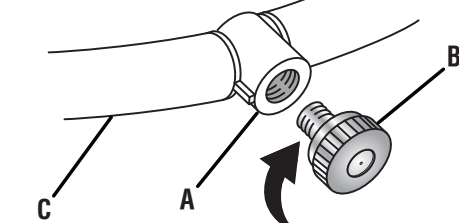

- A - Threaded holes (trou fileté, orificio roscado)
- B - Brass nozzles (buse en laiton, boquillas de latón)
- C - Misting tube (boyau de vaporisation, tubo de rociado)

**Fig. 3**

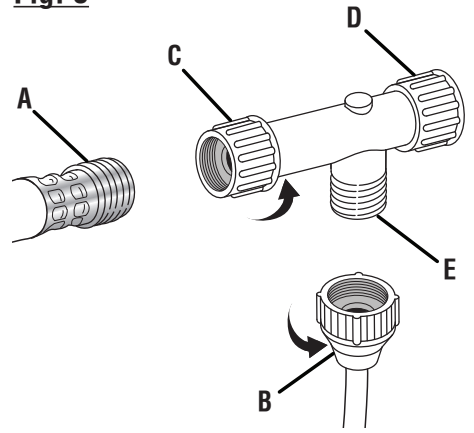

- A - Garden hose (tuyau d'arrosage, manguera de jardín)
- B - Misting tube coupler (raccord de boyau de vaporisation, acoplador del tubo de rociado)
- C - Open side of T-filter (côté ouvert du filtre en T, lado abierto del filtro en T)
- D - Strainer cap (bouchon du crépine, tapa de tamiz)
- E - Threaded end of T-filter (extrémité filetée du filtre en T, extremo roscado del filtro en T)

**Fig. 4**

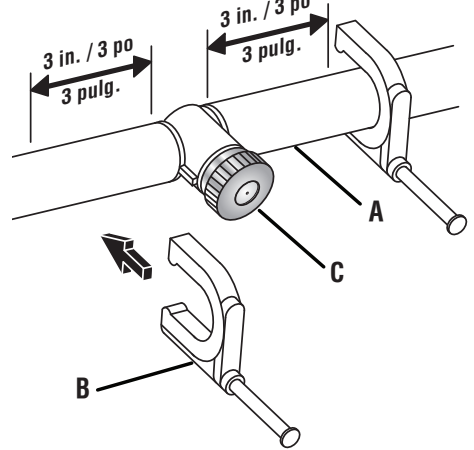

- A - Misting tube (boyau de vaporisation, tubo de rociado)
- B - Hanging mounts (brides de suspension, montajes colgantes)
- C - Brass nozzles (buse en laiton, boquillas de latón)

**Fig. 5**

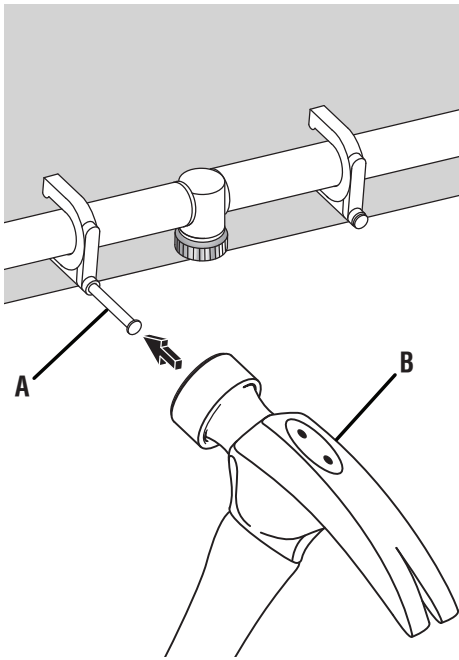

A - Hanging mounts (brides de suspension, montajes colgantes)  
B - Hammer (marteau, martillo)

**Fig. 6**

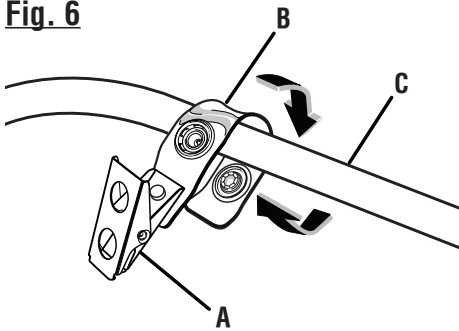

A - Alligator Clamp (pince crocodile, abrazadera de caimán)  
B - Strap (sangle, correa)  
C - Misting tube (boya de vaporisation, tubo de rociado)

**Fig. 7**

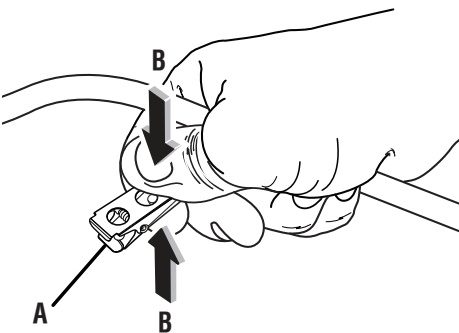

A - Clamp mouth (mâchoire de pince, boca de la abrazadera)  
B - Squeeze to open (presser pour ouvrir, apriete para abrir)

**Fig. 8**

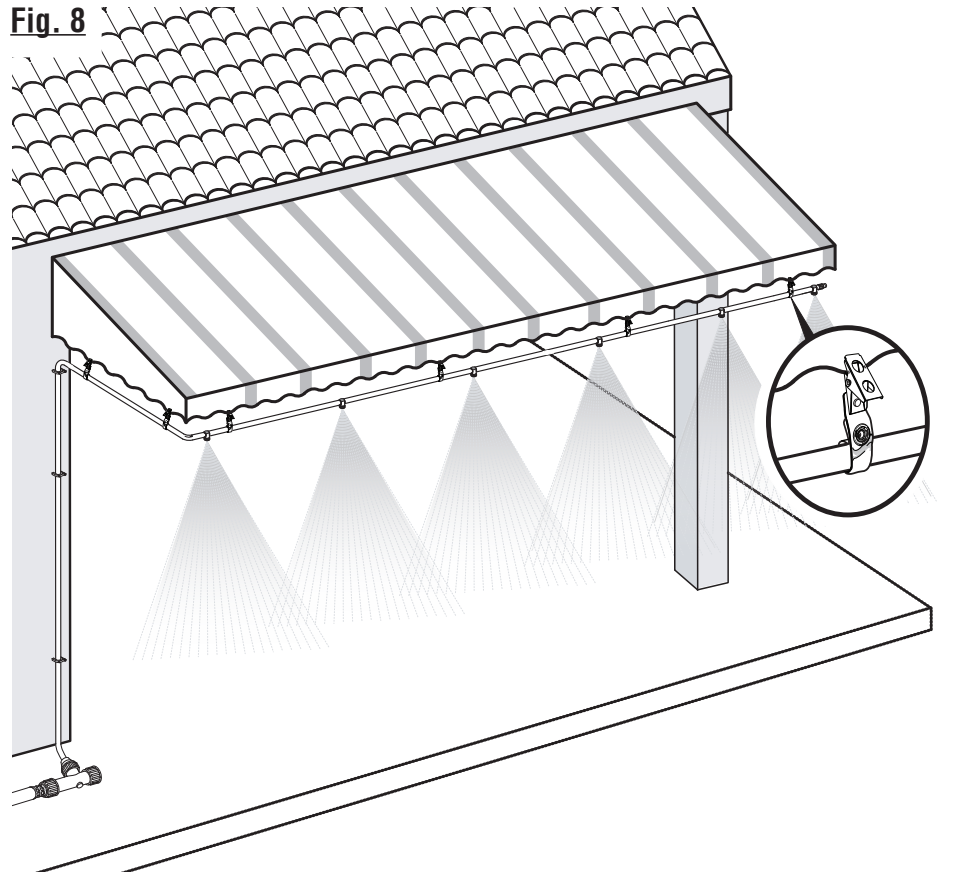

**Fig. 9**

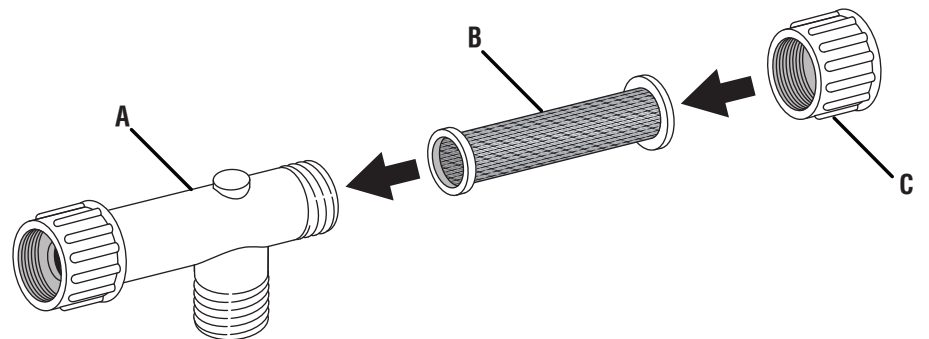

A - T-filter (filtre en T, filtro en T)  
B - Strainer (crépine, tamiz)  
C - Strainer cap (bouchon du crépine, tapa de tamiz)



## OPERATOR'S MANUAL

### 1/4 in. MISTING KIT

MANUEL D'UTILISATION

ENSEMBLE DE BRUMISATION DE 6,35 mm (1/4 po)

MANUAL DEL OPERADOR

JUEGO DE ROCIADO DE 6,35 mm (1/4 pulg.)

**PMC1412K**

To request service, purchase replacement parts,  
locate an Authorized Service Center and obtain Customer or Technical Support:

Visit **www.ryobitools.com** or call **1-800-525-2579**

If any parts or accessories are damaged or missing,  
do not return this product to the store. Call **1-800-525-2579** for immediate service.

Please obtain your model and serial number from the product data plate.

**This product is covered under a 3-year limited Warranty. Proof of purchase is required.**

MODEL NUMBER \_\_\_\_\_ SERIAL NUMBER \_\_\_\_\_

RYOBI is a trademark of Ryobi Limited and is used pursuant to a license granted by Ryobi Limited.

Pour faire une demande de réparations ou obtenir des pièces de rechange, trouver un  
Centre de réparations agréé pour obtenir un soutien technique ou le Service à la clientèle :

Visiter **www.ryobitools.com** ou en téléphonant au **1-800-525-2579**

Si des pièces ou accessoires sont manquantes ou endommagées, ne pas retourner  
ce produit au magasin. Appeler immédiatement au **1-800-525-2579** pour obtenir de l'aide.

Inscrire les numéros de modèle et de série inscrits sur la plaque d'identification du produit.

**Ce produit est couvert par une garantie limitée de trois (3) ans. Une preuve d'achat est exigée.**

NUMÉRO DE MODÈLE \_\_\_\_\_ NUMÉRO DE SÉRIE \_\_\_\_\_

RYOBI est une marque de Ryobi Limited et est utilisée en vertu d'une licence accordée par Ryobi Limited.

Para obtener servicio, comprar piezas de repuesto, localizar un centro de servicio autorizado  
y obtener Servicio o Asistencia Técnica al Consumidor:

Visite **www.ryobitools.com** o llame al **1-800-525-2579**

Si hay alguna pieza ou accesorios dañada o faltante, no devuelva este producto a la tienda.  
Llame al **1-800-525-2579** para servicio técnico inmediato.

Obtenga su modelo y número de serie de la placa de datos del producto.

**Este producto está cubierto con una garantía limitada de 3 años. Se solicita prueba de la compra.**

NÚMERO DE MODELO \_\_\_\_\_ NÚMERO DE SERIE \_\_\_\_\_

RYOBI es una marca de Ryobi Limited y se utiliza conforme a una licencia otorgada por Ryobi Limited.

### ONE WORLD TECHNOLOGIES, INC.

P.O. Box 1288, Anderson, SC 29622 • Phone 1-800-525-2579

États-Unis, Téléphone 1-800-525-2579 • USA, Teléfono 1-800-525-2579

**www.ryobitools.com**

998000087

10-31-19 (REV:01)