



REGISTER YOUR TOOLS
<http://register.ryobitools.com>
 1-800-525-2579

OPERATOR'S MANUAL

MANUEL D'UTILISATION

MANUAL DEL OPERADOR

ONE+ HYBRID LED WORK LIGHT

LAMPE DE TRAVAIL À DEL HYBRIDE ONE+

LUZ DE TRABAJO LED HÍBRIDA ONE+ PCL633

EXTENSION CORD NOT INCLUDED
 CORDON PROLONGATEURS NON INCLUS
 CORDÓN DE EXTENSIÓN NO INCLUIDO

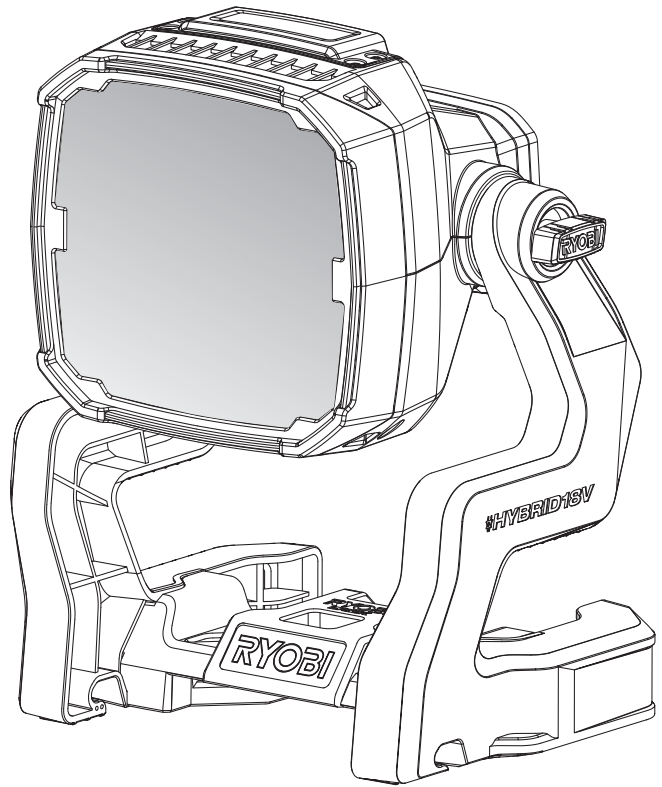

TABLE OF CONTENTS

- Important Safety Instructions2-3
- Electrical.....3
- Symbols.....4
- Features.....5
- Assembly.....5
- Operation.....5-6
- Maintenance.....7
- Illustrations8-9
- Parts Ordering / Service..... Back Page

TABLE DES MATIÈRES

- Instructions importantes concernant la sécurité2-3
- Caractéristiques électriques.....3
- Symboles.....4
- Caractéristiques5
- Assemblage.....5
- Utilisation.....5-6
- Entretien7
- Illustrations8-9
- Commande de pièces / réparation.....Page arrière

ÍNDICE DE CONTENIDO

- Instrucciones de seguridad importantes.....2-3
- Aspectos eléctricos.....3
- Símbolos4
- Características5
- Armado.....5
- Funcionamiento.....5-6
- Mantenimiento.....7
- Ilustraciones8-9
- Pedidos de piezas / servicio..... Pág. posterior

⚠ WARNING: To reduce the risk of injury, the user must read and understand the operator's manual before using this product.

⚠ AVERTISSEMENT : Pour réduire les risques de blessures, l'utilisateur doit lire et veiller à bien comprendre le manuel d'utilisation avant d'employer ce produit.

⚠ ADVERTENCIA: Para reducir el riesgo de lesiones, el usuario debe leer y comprender el manual del operador antes de usar este producto.

SAVE THIS MANUAL FOR FUTURE REFERENCE

CONSERVER CE MANUEL POUR FUTURE RÉFÉRENCE

GUARDE ESTE MANUAL PARA FUTURAS CONSULTAS

IMPORTANT SAFETY INSTRUCTIONS

WARNING!

READ AND UNDERSTAND ALL INSTRUCTIONS. Failure to follow all instructions listed below, may result in electric shock, fire and/or serious personal injury.

WARNING!

When using electric appliances, basic precautions should always be followed, including the following:

- **Read all the instructions before using the appliance.**
- **To reduce the risk of injury, close supervision is necessary when an appliance is used near children.**
- **To reduce the risk of electrical shock, do not put light or charger in water or other liquid.** Do not place or store appliance where it can fall or be pulled into a tub or sink.
- **Use only the charger supplied by the manufacturer to recharge.**
- **Use this product only with batteries and chargers listed in tool/appliance/battery pack/charger correlation supplement 987000-432.**
- **Use only recommended battery pack.** Any attempt to use another battery pack will cause damage to your light and could possibly explode, cause a fire, or personal injury.
- **Remove battery pack from light before performing any routine maintenance or cleaning.**
- **Do not modify or attempt to repair the appliance or the battery pack (as applicable) except as indicated in the instructions for use and care.**
- **Have servicing performed by a qualified repair person using only identical replacement parts.** This will ensure that the safety of the product is maintained.
- **Do not disassemble the light.**
- **Do not place light or battery pack near fire or heat.** They may explode. Also, **do not** dispose of a worn out battery pack by incinerating. Do not incinerate the battery, even if it is severely damaged or completely worn out. The battery may explode in fire.
- **Do not operate light or charger near flammable liquids or in gaseous or explosive atmospheres.** Internal sparks may ignite fumes.
- **Do not store your light in a damp or wet location. Do not store in locations where the temperature is less than 50°F or more than 100°F.** Do not store in outside sheds or in vehicles.
- **Do not expose a battery pack or appliance to fire or excessive temperature.** Exposure to fire or temperature above 265°F may cause explosion.
- **Follow all charging instructions and do not charge the battery pack or appliance outside of the temperature range specified in the instructions.** Charging improperly

or at temperatures outside of the specified range may damage the battery and increase the risk of fire.

- **Make sure cord is located so that it will not be stepped on, tripped over, come in contact with sharp edges or moving parts or otherwise subjected to damage or stress.** This will reduce the risk of accidental falls, which could cause injury, and damage to the cord, which could result in electric shock.
- **Do not permit children to use light, lens, and surrounding housing.**
- **Keep light dry, clean, and free from oil and grease.** Always use a clean cloth when cleaning. Never use brake fluids, gasoline, petroleum-based products, or any strong solvent to clean the light.
- **Under abusive conditions, liquid may be ejected from the battery; avoid contact.** If contact accidentally occurs, flush with water. If liquid contacts eyes, additionally seek medical help. Liquid ejected from the battery may cause irritation or burns.
- **Don't expose light to rain.** Water entering a power tool will increase the risk of electric shock or malfunction.
- **Do not overreach. Keep proper footing and balance at all times.** Proper footing and balance enable better control of the light in unexpected situations. Do not use on a ladder or unstable support.
- **Do not use a battery pack or appliance that is damaged or modified.** Damaged or modified batteries may exhibit unpredictable behavior resulting in fire, explosion or risk of injury.

LIGHT USE AND CARE

- **This product is for household use only.**
- **Store light out of the reach of children and other untrained persons.** Flashlights are dangerous in the hands of untrained users.
- **Do not use or permit use of light in bed or sleeping bags.** This light lens can melt fabric and a burn injury could result.

SAFETY RULES FOR LIGHT

- **Always remove battery pack before storing the device.**
- **Under extreme usage or temperature conditions, battery leakage may occur.** If liquid comes in contact with your skin, wash immediately with soap and water. If liquid gets in your eyes, flush them with clean water for at least 10 minutes, then seek immediate medical attention.
- **Batteries can explode in the presence of a source of ignition, such as a pilot light.** To reduce the risk of serious personal injury, never use any cordless product in the presence of open flame. An exploded battery can propel debris and chemicals. If exposed, flush with water immediately.

IMPORTANT SAFETY INSTRUCTIONS

- **Do not crush, drop or damage battery pack. Do not use a battery pack or charger that has been dropped or received a sharp blow.** A damaged battery is subject to explosion. Properly dispose of a dropped or damaged battery immediately. Failure to heed this warning can result in serious personal injury.
- **Do not abuse cord.** Never use the cord to carry the light. Do not pull the light cord rather than the plug when disconnecting from receptacle. Damage to the cord or light could occur and create an electric shock hazard. Replace damaged cords immediately.
- **Save these instructions.** Refer to them frequently and use them to instruct others who may use this tool. If you loan someone this tool, loan them these instructions also.

SAVE THESE INSTRUCTIONS

ELECTRICAL

DOUBLE INSULATION

Double insulation is a concept in safety in electric products, which eliminates the need for the usual three-wire grounded power cord. All exposed metal parts are isolated from the internal metal components with protecting insulation. Double insulated products do not need to be grounded.

WARNING:

The double insulated system is intended to protect the user from shock resulting from a break in the product's internal wiring. Observe all normal safety precautions to avoid electrical shock.

NOTE: Servicing of a product with double insulation requires extreme care and knowledge of the system and should be performed only by a qualified service technician. For service, we suggest you return the product to your nearest authorized service center for repair. Always use original factory replacement parts when servicing.

ELECTRICAL CONNECTION

This is a hybrid product capable of operating on alternating current (AC) through an extension cord or direct current (DC) through a battery pack. If the product does not operate when an extension cord or battery pack is installed, double-check the power supply.

- To use alternating current, connect the product to a **power supply that is 120 volts, AC only (normal household current), 60 Hz.**
- To use direct current, install **manufacturer- recommended 18 volt battery pack only.**

NOTE: Do not operate this product on direct current through an extension cord. Doing so would cause a substantial voltage drop, which will cause a loss of power and could cause the product to overheat.

EXTENSION CORDS

When using a product at a considerable distance from a power source, be sure to use an extension cord that has the capacity to handle the current the product will draw. An undersized cord will cause a drop in line voltage, resulting in overheating and loss of power. Use the chart to determine the minimum wire size required in an extension cord. Only round jacketed cords listed by Underwriter's Laboratories (UL) should be used.

When using this product outdoors, use an extension cord that is designed for outside use. This type of cord is designated with "WA" or "W" on the cord's jacket.

Before using any extension cord, inspect it for loose or exposed wires and cut or worn insulation.

**Ampere rating (on product data plate)

	0-2.0	2.1-3.4	3.5-5.0	5.1-7.0	7.1-12.0	12.1-16.0
Cord Length	Wire Size (A.W.G.)					
25'	16	16	16	16	14	14
50'	16	16	16	14	14	12
100'	16	16	14	12	10	—

**Used on 12 gauge - 20 amp circuit

NOTE: AWG = American Wire Gauge

WARNING:



Keep the extension cord clear of the working area. Position the cord so that it will not get caught on lumber, tools, or other obstructions while you are working with this product. Failure to do so can result in serious personal injury.

WARNING:







Check extension cords before each use. If damaged replace immediately. Never use a product with a damaged cord since touching the damaged area could cause electrical shock resulting in serious injury.

SYMBOLS

The following signal words and meanings are intended to explain the levels of risk associated with this product.

SYMBOL	SIGNAL	MEANING
	DANGER:	Indicates a hazardous situation, which, if not avoided, will result in death or serious injury.
	WARNING:	Indicates a hazardous situation, which, if not avoided, could result in death or serious injury.
	CAUTION:	Indicates a hazardous situation, that, if not avoided, may result in minor or moderate injury.
	NOTICE:	(Without Safety Alert Symbol) Indicates information considered important, but not related to a potential injury (e.g. messages relating to property damage).

Some of the following symbols may be used on this product. Please study them and learn their meaning. Proper interpretation of these symbols will allow you to operate the product better and safer.

SYMBOL	NAME	DESIGNATION/EXPLANATION
	Safety Alert	Indicates a potential personal injury hazard.
	Read Operator's Manual	To reduce the risk of injury, user must read and understand operator's manual before using this product.
	Wet Conditions Alert	Do not expose to rain or use in damp locations.
	Electric Shock	To reduce the risk of electrocution or electric shock, keep away from water and do not use with damaged power cord.
	Extremely Bright Light	This product uses extremely bright LEDs. To avoid serious eye injury, do not shine into eyes or face.
	Recycle Symbol	This product uses lithium-ion (Li-ion) batteries. Local, state or federal laws may prohibit disposal of batteries in ordinary trash. Consult your local waste authority for information regarding available recycling and/or disposal options.
V	Volts	Voltage
A	Amperes	Current
Hz	Hertz	Frequency (cycles per second)
W	Watt	Power
min	Minutes	Time
≡	Direct Current	Type or a characteristic of current
~	Alternating Current	Type of current
	Class II Tool	Double-insulated construction

FEATURES

PRODUCT SPECIFICATIONS

Light Output (High) 3,000 Lumens Kelvin Rating5,000 K

ASSEMBLY

WARNING:

Do not use this product if it is not completely assembled or if any parts appear to be missing or damaged. Use of a product that is not properly and completely assembled or with damaged or missing parts could result in serious personal injury.

WARNING:

Do not attempt to modify this product or create accessories or attachments not recommended for use with this product. Any such alteration or modification is misuse and could result in a hazardous condition leading to possible serious personal injury.

If any parts are damaged or missing, please call 1-800-525-2579 for assistance.

OPERATION

WARNING:

Do not direct the light beam at persons or animals and do not stare into the light beam yourself (not even from a distance). Staring into the light beam may result in serious injury or vision loss.

WARNING:

Do not allow familiarity with battery products to make you careless. Remember that a careless fraction of a second is sufficient to inflict serious injury.

WARNING:

Do not use any attachments or accessories not recommended by the manufacturer of this product. The use of attachments or accessories not recommended can result in serious personal injury.

NOTICE:

This product is designed to be powered by either a Ryobi™ One+™ 18V battery pack (DC mode) or by 120V wall outlet (AC mode). Either power source can be used by installing an approved battery pack or power cord into the product as described in this manual.

APPLICATIONS

You may use this product for the purpose listed below:

- General illumination of most work area spaces

WARNING:

Hybrid products are always in operating condition. Therefore, the product should always be in the OFF position, with the battery pack removed and power cord disconnected, when not in use. Do not leave light on while unattended. Failure to follow these instructions could result in serious personal injury.

INSTALLING/REMOVING BATTERY PACK

See Figure 1, page 8.

- Insert the battery pack into the product as shown.
- Make sure the latches on each side of the battery pack snap into place and the battery pack is secured before beginning operation.
- Depress the latches to remove the battery pack.

For complete charging instructions, refer to the Operator's Manuals for your battery pack and charger models.

WARNING:

Always remove battery pack or disconnect power cord from the product when you are assembling parts, making adjustments, cleaning, or when not in use. Removing battery pack or disconnecting power cord will prevent accidental starting that could cause serious personal injury.

OPERATION

INSTALLING/REMOVING POWER CORD

See Figure 2, page 8.

WARNING:

Do not route cord under carpets, rugs, runners, furniture, or appliances and always route cord away from traffic areas to prevent a tripping hazard.

- Remove the battery pack.
- Insert the female end of the power cord into the product as shown.
- Connect the male end of the power cord to the power source.
- Make sure the power cord is secured before beginning operation.

WARNING:

Keep light away from combustible materials. If wrapped or in contact with fabrics, the work light lens can produce sufficient heat to melt some fabrics. To avoid serious personal injury, never allow the work light lens to come in contact with anything.

POWER BUTTON

See Figure 3, page 8.

The light will be in the OFF position until the power button is pressed.

- Connect the product to an AC or DC power supply.
- Press and release the button once to activate HIGH mode.
- Press and release the button again for MEDIUM mode.
- Press and release the button again for LOW mode.
- Press and release the button again to turn the light OFF.

NOTE: Press and hold the button in any mode to turn the light off.

NOTE: Press and hold the button when OFF to activate the light in LOW mode.

NOTE: This light is equipped with a low voltage indicator. If the light flashes three times while a battery pack is installed, this indicates a low charge condition. Three additional flashes indicate that shutdown will follow quickly. Install a charged battery pack and resume operation.

ADJUSTABLE HEAD

See Figure 4, page 9.

CAUTION:

Do not place hands or fingers between adjustable head and frame when positioning work light to avoid pinching your fingers or hands.

To adjust the direction of the light, twist the adjustment knob counterclockwise. Rotate the light head to the desired position and turn the adjustment knob clockwise to tighten.

MOUNTING THE LED WORK LIGHT

See Figures 5 - 7, page 9.

WARNING:

Only hang or mount LED work light in an area where no electrical wires, utility cables, pipes, or other obstructions are located. Contact your local utility company or a qualified electrician if you are unsure. Do not hang work light from any electrical power cord. Ensure work light is securely installed to prevent falling object hazard. Failure to follow these instructions can result in electrocution, electrical shock, or other serious personal injury.

To mount the light using the keyholes, install screws 6-1/2 in. apart. It may be also used as a freestanding unit by placing the base on a flat surface.

NOTE: Be careful not to mount or hang the light in such a way that it prevents normal operation or damages the cord.

LINK Modular Storage System: Base is compatible with RYOBI LINK System. Snaps on easily for installation.

2x recess: Secure wood into 2x material recess. Make sure the wood is seated completely.

Mounting hooks: The mounting hooks can be used to hang the light from a sturdy location such as a fence.

Tripod mount: The light may be mounted onto a tripod using the 1/4-20 insert in the base of the light.

WARNING:

To reduce the risk of a tipping hazard, always ensure the tripod is stable before and after mounting the light. Do not use the tripod if it is not stable.

NOTE: MAINTENANCE INSTRUCTIONS BEGIN ON PAGE 7 FOLLOWING FRENCH AND SPANISH LANGUAGE SECTIONS. ILLUSTRATIONS START ON PAGE 8.

INSTRUCTIONS IMPORTANTES CONCERNANT LA SÉCURITÉ

AVERTISSEMENT !

LIRE ET VEILLER À BIEN COMPRENDRE TOUTES LES INSTRUCTIONS. Le non-respect de toutes les instructions ci-dessous peut entraîner un choc électrique, un incendie et/ou des blessures graves.

AVERTISSEMENT !

Au moment d'utiliser les appareils électriques, les précautions de base doivent être prises, y compris ce qui suit :

- Lire toutes les instructions avant d'utiliser l'appareil.
- Pour réduire le risque de blessures, une bonne surveillance est nécessaire quand un appareil est utilisé à proximité des enfants.
- Pour réduire le risque d'un choc électrique, ne pas mettre la lampe ou le chargeur dans l'eau ou autre liquide. Ne pas placer ou entreposer l'appareil dans un endroit où il peut tomber ou être entraîné dans une baignoire ou un évier.
- N'utiliser que le chargeur fourni par le fabricant pour recharge.
- Utiliser ce produit seulement avec les piles et les chargeurs indiqués dans le supplément de raccordement pour chargeur/outils/piles/appareil n° 987000-432.
- N'utiliser que le bloc-pile recommandé. L'utilisation de tout autre le bloc-pile endommagerait la lampe et pourrait causer une explosion, un incendie et des blessures.
- Retirer le bloc de piles de la lampe avant d'effectuer toute opération de nettoyage ou d'entretien.
- Ne pas modifier ni tenter de réparer l'appareil ou le bloc-piles (le cas échéant), sauf comme indiqué dans les instructions d'utilisation et d'entretien.
- Demander à un réparateur qualifié d'effectuer la réparation en utilisant des pièces de rechange identiques. Ceci assurera la bonne sécurité du produit réparé.
- Ne pas démonter la lampe.
- Ne pas placer la lampe ou le bloc-pile à proximité de flammes ou d'une source de chaleur. Ils peuvent exploser. Également, ne pas incinérer une pile usée. Ne pas incinérer la pile, même si elle est complètement usée ou très endommagée. La pile peut exploser dans le feu.
- Ne pas utiliser lampe ou le chargeur à proximité de liquides explosifs, en présence de gaz ou dans une atmosphère explosive. Les étincelles internes peuvent enflammer les vapeurs.
- Ne pas remiser la lampe dans un endroit humide ou mouillé. Ne pas remiser dans des emplacements où la température est inférieure 10 °C (50 °F) à ou supérieure à 38 °C (100 °F). Ne pas remiser dans un remise extérieure ou dans un véhicule.
- Ne pas exposer le bloc-piles ou l'outil à un feu ou à des températures excessives. Une exposition au feu ou à une température supérieure à 130 °C (265 °F) peut provoquer une explosion.
- Suivre toutes les instructions afférentes à la recharge et ne pas recharger le bloc-piles ou l'appareil hors des températures spécifiées dans les instructions. Une

recharge incorrecte ou hors des températures spécifiées peut endommager la pile et augmenter les risques de feu.

- S'assurer que le cordon n'est pas acheminé à un endroit où il risque d'être piétiné, accroché, endommagé, mis en contact avec des objets tranchants ou autrement maltraité. Ceci diminuera le risque de chute accidentelle pouvant causer des blessures et de bris du cordon pouvant causer une décharge électrique.
- Ne pas laisser des enfants utiliser la lampe, lentille et le boîtier.
- Garder la lampe sèche, propre et exempte d'huile ou de graisse. Toujours utiliser un chiffon propre pour le nettoyage. Ne jamais utiliser de liquide de freins, d'essence, de produits à base de pétrole ou de solvants puissants pour nettoyer la lampe.
- En cas d'usage abusif, du liquide peut s'échapper des batteries. Éviter tout contact avec ce liquide. Liquid ejected from the battery may cause irritation or burns. Si le liquide pénètre dans vos yeux, il faut aussi consulter un médecin. Le liquide s'échappant des batteries peut causer des irritations ou des brûlures.
- Ne pas exposer la lampe à la pluie. La pénétration d'eau dans des outils électriques accroît le risque de choc électrique ou de problèmes de fonctionnement.
- Ne pas travailler hors de portée. Toujours se tenir bien campé et en équilibre. Une bonne tenue et un bon équilibre permettent de mieux contrôler la lampe en cas de situation imprévue. Ne pas utiliser la lampe sur une échelle ou un support instable.
- Ne pas utiliser un bloc-piles ou un appareil endommagé ou modifié. Les piles endommagées ou modifiées peuvent produire un comportement imprévisible pouvant provoquer un incendie, une explosion ou des blessures.

UTILISATION ET ENTRETIEN DE LA LAMPE

- Ce produit est pour usage domestique seulement.
- Ranger la lampe hors de portée des enfants et des personnes n'ayant pas reçu de formation adéquate. Dans les mains de personnes n'ayant pas reçu des instructions adéquates, les lampes de torche sont dangereuses.
- Ne pas utiliser ou permettre l'utilisation de la lampe au lit ou dans un sac de couchage. Le diffuseur peut fondre certains tissus et causer des brûlures.

RÈGLES DE SÉCURITÉ POUR LAMPE

- Toujours retirer le bloc-piles avant d'entreposer le dispositif.
- Si l'outil est utilisé de façon intensive ou sous des températures extrêmes, des fuites de pile peuvent se produire. En cas de contact du liquide avec la peau, rincer immédiatement la partie atteinte avec de l'eau savonneuse. En cas d'éclaboussure dans les yeux, les rincer à l'eau fraîche pendant au moins 10 minutes, puis contacter immédiatement un médecin.
- Les piles peuvent exploser en présence d'une source d'allumage, telle qu'une veilleuse. Pour réduire les risques de blessures graves, ne jamais utiliser un appareil sans fil, quel qu'il soit, en présence d'une flamme vive. En explosant, une pile peut projeter des débris et des produits chimiques. En cas d'exposition, rincer immédiatement les parties atteintes avec de l'eau.

INSTRUCTIONS IMPORTANTES CONCERNANT LA SÉCURITÉ

- **Ne pas écraser, faire tomber ou endommager le bloc-pile. Ne jamais utiliser un bloc des piles ou un chargeur qui est tombé, a été écrasé, a reçu un choc violent ou a été endommagé de quelque façon que ce soit.** Une pile endommagée risque d'exploser. Éliminer immédiatement toute pile endommagée, selon une méthode appropriée. Le non respect de cette mise en garde peut entraîner des blessures graves.
- **Ne pas maltraiter le cordon d'alimentation.** N'utilisez jamais le cordon pour transporter le produit. Ne pas tirer le cordon d'alimentation pour débrancher de la prise, utiliser plutôt la fiche. Un cordon ou un lampe endommagé peut présenter un risque de choc électrique. Remplacer immédiatement les cordons endommagés.
- **Conserver ces instructions.** Les consulter fréquemment et les utiliser pour instruire les autres utilisateurs éventuels. Si cet produit est prêté, il doit être accompagné de ces instructions.

CONSERVER CES INSTRUCTIONS CARACTÉRISTIQUES ÉLECTRIQUES

DOUBLE ISOLATION

La double isolation est un dispositif de sécurité utilisé sur les produits à moteur électriques, éliminant le besoin de cordon d'alimentation habituel à trois fils avec terre. Toutes les pièces métalliques exposées sont isolées des composants internes par l'isolation protectrice. Les produits à double isolation ne nécessitent pas de mise à la terre.



AVERTISSEMENT :

Le système à double isolation est conçu pour protéger l'utilisateur contre les chocs électriques causés par une rupture du câblage interne de l'produit. Prendre toutes les précautions de sécurité normales pour éviter les chocs électriques.

NOTE : La réparation d'un produit à double isolation exigeant des précautions extrêmes ainsi que la connaissance du système, elle ne doit être confiée qu'à un réparateur qualifié. En ce qui concerne les réparations, nous recommandons de confier l'produit au centre de réparation le plus proche. Utiliser exclusivement des pièces d'origine pour les réparations.

CONNEXIONS ÉLECTRIQUES

Ce produit hybride peut fonctionner avec du courant alternatif (ca) grâce à une rallonge électrique ou avec du courant continu (cc) grâce à un bloc-piles. Si le produit ne fonctionne ni avec une rallonge électrique ni avec le bloc-piles, double-vérifiez l'alimentation électrique.

- Pour utiliser du courant alternatif, branchez le produit à une **source d'alimentation de 120 V, ca seulement (courant normal d'une demeure), 60 Hz.**
- Pour utiliser du courant continu, installez a **seulement un bloc-piles de 18 V recommandé par le fabricant.**

NOTE : Ne faites pas fonctionner ce produit au courant continu par une rallonge électrique, ce qui pourrait causer une baisse importante de tension et une coupure de courant; le produit pourrait alors surchauffer.

CORDONS PROLONGATEURS

Lors de l'utilisation d'un outil électrique à grande distance d'une prise secteur, veiller à utiliser un cordon prolongateur d'une capacité suffisante pour supporter l'appel de courant de l'produit. Un cordon

de capacité insuffisante causerait une baisse de la tension de ligne, entraînant une perte de puissance et une surchauffe. Se reporter au tableau ci-dessous pour déterminer le calibre minimum de fil requis pour un cordon donné. Utiliser exclusivement des cordons à gaine cylindrique homologués par Underwriter's Laboratories (UL). Pour le travail à l'extérieur, utiliser un cordon prolongateur spécialement conçu à cet effet. Ce type de cordon porte l'inscription « WA » ou « W » sur sa gaine.

Avant d'utiliser un cordon prolongateur, vérifier que ses fils ne sont ni détachés ni exposés et que son isolation n'est ni coupée, ni usée.

**Intensité nominale (sur la plaquette signalétique de l'produit)

0-2,0 2,1-3,4 3,5-5,0 5,1-7,0 7,1-12,0 12,1-16,0

Longueur du cordon	Calibre de fil (A.W.G.)					
	16	16	16	16	14	14
25'	16	16	16	16	14	14
50'	16	16	16	14	14	12
100'	16	16	14	12	10	—

**Utilisé sur circuit de calibre 12 – 20 A

NOTE : AWG = American Wire Gauge



AVERTISSEMENT :

Maintenir le cordon prolongateur à l'écart de la zone de travail. Lors du travail avec un cordon électrique, placer le cordon de manière à ce qu'il ne risque pas de se prendre dans les pièces de bois, produits et autres obstacles. Ne pas prendre cette précaution peut entraîner des blessures graves.





AVERTISSEMENT :







Vérifier l'état des cordons prolongateurs avant chaque utilisation. Remplacer immédiatement tout cordon endommagé. Ne jamais utiliser un produit dont le cordon d'alimentation est endommagé, car tout contact avec la partie endommagée pourrait causer un choc électrique et des blessures graves.

SYMBOLES

Les termes de mise en garde suivants et leur signification ont pour but d'expliquer le degré de risques associé à l'utilisation de ce produit.

SYMBOLE	SIGNAL	SIGNIFICATION
	DANGER :	Indique une situation dangereuse qui, si elle n'est pas évitée, aura pour conséquences des blessures graves ou mortelles.
	AVERTISSEMENT :	Indique une situation dangereuse qui, si elle n'est pas évitée, pourrait entraîner des blessures graves ou mortelles.
	ATTENTION :	Indique une situation dangereuse qui, si elle n'est pas évitée, pourrait entraîner des blessures légères ou de gravité modérée.
	AVIS :	(Sans symbole d'alerte de sécurité) Indique les informations jugées importantes sans toutefois représenter un risque de blessure (ex. : messages concernant les dommages matériels).

Certains des symboles ci-dessous peuvent être utilisés sur produit. Veiller à les étudier et à apprendre leur signification. Une interprétation correcte de ces symboles permettra d'utiliser produit plus efficacement et de réduire les risques.

SYMBOLE	NOM	DÉSIGNATION / EXPLICATION
	Symbole d'alerte de sécurité	Indique un risque de blessure potentiel.
	Lire le manuel d'utilisation	Pour réduire les risques de blessures, l'utilisateur doit lire et veiller à bien comprendre le manuel d'utilisation avant d'utiliser ce produit.
	Avertissement concernant l'humidité	Ne pas exposer à la pluie ou l'humidité.
	Choc électrique	Pour réduire le risque d'électrocution ou de décharge électrique, garder la lampe éloignée de l'eau et ne pas l'utiliser lorsque le cordon d'alimentation est endommagé.
	Intensité d'éclairage extrême	Ce produit utilise des DEL très brillantes. Ne pas diriger l'éclairage vers les yeux ou le visage pour éviter l'aveuglement.
	Symbole de recyclage	Ce produit utilise les piles de lithium-ion (Li-ion). Les réglementations locales ou gouvernementales peuvent interdire de jeter les piles dans les ordures ménagères. Consulter les autorités locales compétentes pour les options de recyclage et/ou l'élimination.
V	Volts	Tension
A	Ampères	Intensité
Hz	Hertz	Fréquence (cycles par seconde)
W	Watt	Alimentation
min	Minutes	Temps
—	Courant continu	Type ou caractéristique du courant
~	Courant alternatif	Type de courant
	Outil de la classe II	Construction à double isolation

CARACTÉRISTIQUES

FICHE TECHNIQUE

Flux lumineux 3000 lumens Échelle kelvin5000 K

ASSEMBLAGE

AVERTISSEMENT :

Ne pas utiliser le produit s'il n'est pas complètement assemblé ou si des pièces semblent manquantes ou endommagées. L'utilisation d'un produit dont l'assemblage est incorrect ou incomplet ou comportant des pièces endommagées ou absentes représente un risque de blessures graves.

AVERTISSEMENT :

Ne pas essayer de modifier cet outil ou de créer des pièces et accessoires non recommandés. De telles altérations ou modifications sont considérées comme un usage abusif et peuvent créer des conditions dangereuses, risquant d'entraîner des blessures graves.

Si des pièces manquent ou sont endommagées, veuillez appeler au 1-800-525-2579 pour obtenir de l'aide.

UTILISATION

AVERTISSEMENT :

Ne pas diriger le faisceau lumineux vers des personnes ou des animaux et ne pas fixer le faisceau (même à bonne distance). Le fait de fixer le faisceau peut causer des blessures graves et même entraîner la perte de la vue.

AVERTISSEMENT :

Ne pas laisser la familiarité avec l'outil faire oublier la prudence. Ne pas oublier qu'une fraction de seconde d'inattention peut entraîner des blessures graves.

AVERTISSEMENT :

Ne pas utiliser d'outils ou accessoires non recommandés par le fabricant pour cet outil. L'utilisation de pièces et accessoires non recommandés peut entraîner des blessures graves.

AVIS :

Ce produit a été conçu pour être alimenté par un bloc-piles de 18 V Ryobi™ One+™ (mode CC) ou prise murale de 120 V (mode CA). L'une des sources d'alimentation peut être utilisée soit par un bloc-piles approuvé ou par le cordon d'alimentation du produit, comme décrit dans ce manuel.

APPLICATIONS

Cet outil peut être utilisé pour l'application ci-dessous :

- Générale illuminer de la les espaces de travail

AVERTISSEMENT :

Les outils hybrides sont toujours en état de marche. Cependant, l'appareil doit toujours être en position D'ARRÊT, d'en avoir retiré le bloc-pile et d'avoir débranché le cordon d'alimentation dès la fin de son utilisation. Ne pas laisser la lampe allumée sans surveillance. Ne pas respecter ces instructions de sécurité peut entraîner des blessures graves.

INSTALLATION/RETRAIT DU BLOC-PILES

Voir la figure 1, page 8.

- Insérer la bloc-piles dans l'outil tel qu'illustré.
- S'assurer que ses deux loquets latéraux s'engagent correctement et vérifier que le bloc-piles est solidement assujetti avant d'utiliser produit.
- Relâcher les loquets pour retirer le bloc-piles.

Pour prendre connaissance des consignes de chargement, consulter le manuel d'utilisation des piles et des chargeurs.

AVERTISSEMENT :

Toujours retirer le bloc-piles o cordon prolongateur de le produit au moment d'assembler des pièces, d'effectuer des réglages et de procéder au nettoyage, ou lorsque l'outil n'est pas utilisé. Le fait de retirer la pile o cordon prolongateur permet d'empêcher un démarrage accidentel pouvant entraîner des blessures graves.

UTILISATION

INSTALLATION/RETRAIT DU CORDON D'ALIMENTATION

Voir la figure 2, page 8.

AVERTISSEMENT :

Ne pas acheminer le cordon sous les carpettes, tapis, coulisseaux, meubles ou appareils et de toujours l'éloigner des zones de circulation piétonnière pour éviter les risques de trébuchement.

- Retirer le bloc-pile.
- Insérer la partie femelle du cordon d'alimentation dans le produit, comme illustré.
- Raccorder la fiche du cordon d'alimentation dans une source d'énergie.
- S'assurer que le cordon d'alimentation est raccordé correctement avant d'allumer le produit.

AVERTISSEMENT :

Se tenir lampe à l'écart des matériaux inflammables. Si la lampe est enveloppée ou en contact avec un tissu, le diffuseur peut dégager une chaleur suffisante pour fondre certains matériaux. Pour éviter des blessures graves, ne jamais laisser le diffuseur de la lampe entrer en contact avec quoi que ce soit.

BOUTON D'ALIMENTATION

Voir la figure 3, page 8.

La lampe sera en position éteinte (OFF) jusqu'à ce qu'on appuie sur le bouton d'alimentation.

- Raccorder la lampe à une source d'énergie CA ou CC.
- Appuyer et relâcher le bouton une fois pour activer le mode élevé (HIGH).
- Appuyer et relâcher le bouton une fois de plus pour activer le mode moyen (MEDIUM).
- Appuyer et relâcher le bouton une fois de plus pour activer le mode bas (LOW).
- Appuyer de nouveau sur le bouton et relâcher pour mettre la lampe hors tension.

NOTE : Maintenir le bouton appuyé dans n'importe quel mode pour mettre la lampe hors tension.

NOTE : En position HORS TENSION, maintenir le bouton appuyé pour activer le mode FAIBLE.

NOTE : Cette lampe comporte un indicateur de basse tension. Une lumière qui clignote trois fois alors qu'un bloc-piles est en place signifie que la charge est faible. Un voyant qui clignote trois fois supplémentaires indique que la lampe s'éteindra rapidement. Installer un bloc-piles chargé et reprendre le travail.

TÊTE RÉGLABLE

Voir la figure 4, page 9.

ATTENTION :

Ne pas placer les mains ou les doigts entre la tête et le cadre réglables lorsque de son positionnement pour éviter les pincements.

La tête de la lampe de travail peut être positionnée de plusieurs façons. Dévisser le bouton pour modifier la position de la base. Diriger la tête vers la position désirée puis visser le bouton.

MONTAGE DE LA LAMPE DE TRAVAIL À DEL

Voir les figures 5 à 7, page 9.

AVERTISSEMENT :

Suspendre ou monter seulement la lampe dans un endroit sans fils électriques, où se trouvent des câbles de service utilitaire ou d'autres obstructions peuvent s'y retrouver. Communiquer avec l'entreprise de service d'utilité ou un électricien qualifié en cas de doute. Ne pas utiliser aucun fil électrique pour suspendre la lampe. S'assurer que l'installation de la lampe est stable afin de prévenir les risques de chute d'objet. Ne pas respecter ces instructions de sécurité représente un risque d'électrocution, de décharge électrique et de blessures graves.

Pour fixer la lampe à l'aide des trous de serrure, installer les vis en les séparant d'une distance de 16,51 cm. La lampe peut également être utilisée comme appareil autonome en posant la base sur une surface plate.

NOTE : Prendre soin de ne pas suspendre le produit de manière à nuire au fonctionnement normal du produit ou pouvant endommager le cordon d'alimentation.

Système de rangement modulaire LINK : La base est compatible avec le système LINK de RYOBI. L'installation se fait facilement par enclenchement.

Renforcement 2x : Sécuriser du bois dans le renforcement à matériau 2x. Vérifier que le bois est entièrement posé.

Crochets de fixation : Les crochets de fixation peuvent servir à accrocher la lampe à un emplacement solide, tel qu'une barrière.

Montage sur trépied : La lampe peut être installée sur un trépied à l'aide de l'encart 6,35 mm - 20 situé à la base de la lampe.

AVERTISSEMENT :

Pour réduire le risque de basculement, toujours s'assurer que le trépied est stable avant et après le montage d'lampe. Ne pas utiliser le trépied s'il est instable.

NOTE : INSTRUCTIONS DE MAINTENANCE COMMENCER À LA PAGE 7 APRÈS LA SECTION ESPAGNOL. ILLUSTRATIONS COMMENÇANT SUR 8 DE PAGE.

INSTRUCCIONES DE SEGURIDAD IMPORTANTES

¡ADVERTENCIA!

LEA Y COMPRENDA TODAS LAS INSTRUCCIONES. El incumplimiento de las instrucciones señaladas enseguida puede causar descargas eléctricas, incendios y lesiones serias.

¡ADVERTENCIA!

Siempre se deben tomar precauciones básicas al usar aparatos eléctricos, incluidas las siguientes:

- Lea todas las instrucciones antes de usar el aparato.
- Para reducir el riesgo de lesiones, se requiere una estrecha supervisión cuando se use el aparato cerca de niños.
- Para reducir el riesgo de descarga eléctrica, no ponga el luz de área ni el cargador en el agua ni en otro líquido. No coloque ni guarde el aparato donde pueda caer o ser arrastrado a una bañera, lavamanos o fregadero.
- Use únicamente el cargador suministrado por el fabricante para recargar el aparato.
- Usar este producto únicamente con la baterías y el cargadores indicados en el folleto de la herramienta/aparato/paquete de baterías/cargador complementario 987000-432.
- Utilice solamente la baterías recomendados. Cualquier intento de utilizar otra baterías causará daños a el luz de área y posiblemente podría explotar, causando un incendio o lesiones corporales.
- Retire de la luz de trabajo el paquete de baterías antes de reemplazar el foco o de realizar cualquier tarea rutinaria de mantenimiento o limpieza.
- No modifique ni intente reparar el dispositivo o la batería (según corresponda), excepto como se indica en las instrucciones de uso y cuidado.
- Verifique que un técnico de reparación calificado haga el mantenimiento usando solo repuestos idénticos. De esta manera, se mantiene la seguridad del producto.
- No desarme el luz de área.
- No coloque el luz de área ni la baterías cerca del fuego o del calor. Pueden explotar. Además, no deseche la baterías incinerándola cuando se agote. No incinere la baterías, incluso si está seriamente dañada o completamente agotada. La baterías puede estallar e inflamarse.
- No utilice el luz de área ni el cargador cerca de líquidos inflamables ni en entornos gaseosos o explosivos. Las chispas internas pueden inflamar las emanaciones.
- No guarde el luz de área en lugares mojados o húmedos. No guarde la unidad en lugares donde la temperatura sea inferior a 10 °C (50 °F) o superior a 38 °C (100 °F). No guarde la unidad a la intemperie ni en el interior de vehículos.
- No exponga el paquete de baterías o el artefacto al fuego o a temperaturas excesivas. La exposición al fuego o a una temperatura superior a los 130 °C (265 °F) puede provocar explosiones.
- Siga todas las instrucciones de carga y no cargue el paquete de baterías ni el aparato fuera del rango de temperaturas

especificado en las instrucciones. Si realiza la carga en forma incorrecta o fuera de la temperatura del rango especificado, puede dañar la batería y aumentar el riesgo de incendios.

- Asegúrese de que el cordón esté ubicado de tal manera que no será pisado o que alguien no se tropiece con él, o que sea comprometido por esquinas filosas o artículos móviles, o que se exponga a daños o estrés. Esto reducirá el riesgo de caídas accidentales, que pueden causar lesiones y daños al cordón, que pueden causar el riesgo de electrocución.
- No permita que niños usen luz de áreaes, lentes, y la vivienda de los alrededores.
- Mantenga la luz seca, limpia y libre de aceites y grasas. Siempre utilice un paño limpio para limpiar la unidad. Nunca utilice fluidos para frenos, gasolina, productos a base de petróleo ni disolventes fuertes para limpiar el luz de área.
- Si se maltratan las pilas, puede derramarse líquido de las mismas; evite todo contacto con éste. En caso de contacto, lávese con agua. Si el líquido llega a tocar los ojos, además busque atención médica. El líquido que sale despedido de la batea puede causar irritaciones o quemaduras.
- No exponga el luz de área a la lluvia. El agua que penetra a una herramienta eléctrica aumenta el riesgo de descargas eléctricas o mal funcionamiento.
- No estire el cuerpo para alcanzar un distancia mayor a la natural. Mantenga una postura firme y buen equilibrio en todo momento. Una postura firme y un buen equilibrio permiten un mejor control de el luz de área en situaciones inesperadas. No utilice la unidad al estar en una escalera o en un soporte inestable.
- No utilice un paquete de baterías o un artefacto que esté dañado o modificado. Las baterías dañadas o modificadas pueden tener un funcionamiento impredecible que provoque incendios, explosiones o riesgo de lesiones.

EMPLEO Y CUIDADO DE EL LUZ DE ÁREA

- Este producto es para uso casero.
- Guarde el luz de área fuera del alcance de los niños y de toda persona no capacitada en el uso de la misma. Las luz de trabajo son peligrosas en manos de personas no capacitadas en su uso.
- No use ni permita que se use el luz de área al estar en cama ni en sacos de dormir. La lente de esta luz de área puede derretir telas, con lo cual podrían resultar lesiones por quemadura.

REGLAS DE SEGURIDAD PARA DE LUZ DE ÁREA

- Siempre retire el paquete de baterías antes de guardar el dispositivo.
- En condiciones extremas de uso o temperatura es posible que se derrame fluido de la baterías. Si el fluido llega a tocarle la piel, lávese de inmediato con agua y jabón. Si le entra líquido en los ojos, láveselos con agua limpia por lo menos 10 minutos, y después consiga atención médica de inmediato.
- Las baterías pueden explotar en presencia de fuentes de inflamación, como los pilotos de gas. Para reducir el riesgo de lesiones serias, nunca use un producto inalámbrico en presencia de llamas expuestas. La explosión de una batería puede lanzar fragmentos y compuestos químicos. Si ha quedado expuesto a la explosión de una batería, lávese de inmediato con agua.

INSTRUCCIONES DE SEGURIDAD IMPORTANTES

- **No aplaste, deje caer o dañe de baterías. Nunca utilice una batería o cargador que se ha caído, aplastado, recibido un golpe contundente o ha sido dañado(a) de alguna manera.** Las baterías dañadas pueden sufrir explosiones. Deseche de inmediato toda batería que haya sufrido una caída o cualquier daño. La inobservancia de esta advertencia puede causar lesiones corporales serias.
- **No maltrate el cordón eléctrico.** Para trasladar la luz nunca lo sostenga del cordón. No tire del cordón de la luz en lugar de tirar de la clavija al desconectar el aparato de la receptáculo. Puede dañar el cordón o la luz y causar un peligro de descarga eléctrica. Cambie de inmediato todo cordón eléctrico dañado.
- **Guarde estas instrucciones.** Consúltelas con frecuencia y empléelas para instruir a otras personas que puedan utilizar esta herramienta. Si presta a alguien esta herramienta, facilítele también las instrucciones.

GUARDE ESTAS INSTRUCCIONES

ASPECTOS ELÉCTRICOS

DOBLE AISLAMIENTO

El doble aislamiento es una característica de seguridad de las productos eléctricas, la cual elimina la necesidad de usar el típico cordón eléctrico de tres conductores con conexión a tierra. Todas las partes metálicas expuestas están aisladas de los componentes metálicos internos por medio de aislamiento de protección. No es necesario conectar a tierra las producto con doble aislamiento.



ADVERTENCIA:

El sistema de doble aislamiento está destinado para proteger al usuario contra las descargas eléctricas resultantes de la ruptura del cableado interno de la producto. Observe todas las precauciones de seguridad para evitar descargas eléctricas.

NOTA: El mantenimiento de una producto con doble aislamiento requiere sumo cuidado y conocimiento del sistema, y únicamente deben realizarlo técnicos de servicio calificados. Para el servicio de la producto, le sugerimos llevarla al centro de servicio autorizado más cercano para toda reparación. Siempre utilice piezas de repuesto de la fábrica original al dar servicio a la unidad.

CONEXIÓN ELÉCTRICA

Este es un producto híbrido que funciona con corriente alterna (CA) mediante un cable de extensión o corriente continua (CC) mediante un paquete de baterías. Si el producto no funciona al instalar un cable de extensión o un paquete de baterías, vuelva a verificar la fuente de alimentación.

- Para usar corriente alterna, conecte el producto a una **fuentes de alimentación de 120 V, CA solamente (corriente utilizada comúnmente en los hogares) y 60 Hz.**
- Para usar corriente continua, instale **solo un paquete de baterías de 18 V recomendado por el fabricante.**

NOTA: No use el producto con corriente continua con un cable de extensión. Si lo hace, podría haber una caída importante de tensión, que causará la pérdida de alimentación y que el producto se sobrecaliente.

CORDONES DE EXTENSIÓN

Al utilizar una producto eléctrica a una distancia considerable de la fuente de voltaje, asegúrese de utilizar un cordón de extensión con la suficiente capacidad para soportar la corriente de consumo de

la producto. Un cordón de un calibre insuficiente causa una caída en el voltaje de línea, la cual a su vez produce recalentamiento y pérdida de potencia. Basese en la tabla suministrada para determinar el grueso mínimo requerido del cordón de extensión. Solamente deben utilizarse cordones con forro redondo registrados en Underwriter's Laboratories (UL).

Al trabajar a la intemperie con una producto, utilice un cordón de extensión fabricado para uso en el exterior. Este tipo de cordón lleva las letras "WA" o "W" en el forro.

Antes de utilizar un cordón de extensión, inspecciónelo para ver si tiene conductores flojos o expuestos y aislamiento cortado o gastado.

**Amperaje (aparece en la placa de datos de la producto)

0-2,0 2,1-3,4 3,5-5,0 5,1-7,0 7,1-12,0 12,1-16,0

Longitud del cordón	Calibre conductores (A.W.G.)					
	16	16	16	16	14	14
25'	16	16	16	16	14	14
50'	16	16	16	14	14	12
100'	16	16	14	12	10	—

**Se usa en los circuitos de calibre 12, de 20 amperes.

NOTA: AWG = Calibre conductores norma americana



ADVERTENCIA:

Mantenga el cordón de extensión fuera del área de trabajo. Al trabajar con una producto eléctrica, coloque el cordón de tal manera que no pueda enredarse en la madera, productos ni en otras obstrucciones. La inobservancia de esta advertencia puede causar lesiones serias.





ADVERTENCIA:







Inspeccione los cordones de extensión cada vez antes de usarlos. Si están dañados reemplácelos de inmediato. Nunca utilice la producto con un cordón dañado, ya que si toca la parte dañada puede producirse una descarga eléctrica, y las consecuentes lesiones serias.

SÍMBOLOS

Las siguientes palabras de señalización y sus significados tienen el objeto de explicar los niveles de riesgo relacionados con este producto.

SÍMBOLO	SEÑAL	SIGNIFICADO
	PELIGRO:	Indica una situación peligrosa, la cual, si no se evita, causará la muerte o lesiones serias.
	ADVERTENCIA:	Indica una situación peligrosa, la cual, si no se evita, podría causar la muerte o lesiones serias.
	PRECAUCIÓN:	Indica una situación peligrosa, la cual, si no se evita, podría causar lesiones menores o leves.
	AVISO:	(Sin el símbolo de alerta de seguridad) Indica la información que se considera importante, pero no relacionada con lesiones potenciales (por ej. en relación a daños a la propiedad).

Es posible que se empleen en este producto algunos de los siguientes símbolos. Le suplicamos estudiarlos y aprender su significado. Una correcta interpretación de estos símbolos le permitirá utilizar mejor y de manera más segura el producto.

SÍMBOLO	NOMBRE	DENOMINACIÓN/EXPLICACIÓN
	Alerta de seguridad	Indica un peligro posible de lesiones personales.
	Lea el manual del operador	Para reducir el riesgo de lesiones, el usuario debe leer y comprender el manual del operador antes de usar este producto.
	Alerta de condiciones húmedas	No exponga la unidad a la lluvia ni la use en lugares húmedos.
	Descarga eléctrica	Para reducir el riesgo de electrocución o descargas eléctricas, manténgalo alejado del agua y no lo utilice con cables dañados.
	Luz sumamente brillante	Este producto utiliza luces LED sumamente zbrillantes. Para evitar lesiones serias a la vista, no dirija la luz directamente hacia los ojos o cara.
	Símbolo de reciclado	Este producto contiene baterías de iones de litio (Li-ion). Es posible que algunas leyes municipales, estatales o federales prohíban desechar las baterías en la basura normal. Consulte a las autoridades reguladoras de desechos para obtener información en relación con las alternativas de reciclado y desecho disponibles.
V	Voltios	Voltaje
A	Amperios	Corriente
Hz	Hertz	Frecuencia (ciclos por segundo)
W	Watts	Potencia
min	Minutos	Tiempo
≡	Corriente continua	Tipo o característica de corriente
~	Corriente alterna	Tipo de corriente
	Fabricación Clase II	Fabricación con doble aislamiento

CARACTERÍSTICAS

ESPECIFICACIONES DEL PRODUCTO

Rendimiento.....3000 lúmenes

Calificación kelvin5000 K

ARMADO

ADVERTENCIA :

No use este producto si no está totalmente ensamblado o si alguna pieza falta o está dañada. El uso de un producto que no está adecuadamente y completamente ensamblado o posee partes dañadas o faltantes puede resultar en lesiones personales graves.

ADVERTENCIA :

No intente modificar este producto ni crear aditamentos o accesorios que no estén recomendados para usar con este producto. Dichas alteraciones o modificaciones constituyen un uso indebido y podrían provocar una situación de riesgo que cause posibles lesiones personales graves.

Si des pièces manquent ou sont endommagées, veuillez appeler au 1-800-525-2579 pour obtenir de l'aide.

FUNCIONAMIENTO

ADVERTENCIA :

No apunte el rayo de luz a personas o animales y evite mirar de frente el rayo de luz (aunque se encuentre lejos). Mirar de frente el rayo de luz puede causar lesiones graves o pérdida de la visión.

ADVERTENCIA :

No permita que su familiarización con las herramientas lo vuelva descuidado. Tenga presente que un descuido de un instante es suficiente para causar una lesión grave.

ADVERTENCIA :

No utilice ningún aditamento o accesorio no recomendado por el fabricante de esta herramienta. El empleo de aditamentos o accesorios no recomendados podría causar lesiones serias.

AVISO:

Este producto está diseñado para ser alimentado con un paquete de baterías Ryobi™ One+™ 18 V (modo CC) o tomacorriente de pared de 120 V (modo CA). Puede utilizarse cualquier fuente de alimentación instalando un paquete de baterías aprobado o un cable de alimentación dentro del producto, como se describe en este manual.

ADVERTENCIA :

Las herramientas híbridas siempre están en condiciones de funcionamiento. Por lo tanto, la unidad siempre debe estar APAGADA, con el paquete de baterías extraído y el cable desconectado, cuando no está en uso. No deje la luz encendida mientras desatendida. El incumplimiento de estas instrucciones podría causar lesiones personales de gravedad.

INSTALACIÓN/DESMONTAR DEL PAQUETE DE BATERÍAS

Vea la figura 1, página 8.

- Coloque el paquete de baterías en el producto como se muestra.
- Asegúrese de que los pestillos situados en ambos lados del paquete de baterías se deslicen completamente en su lugar y de que el paquete quede bien fijo en el producto antes de empezar a utilizarlo.
- Oprima los pestillos para extraer el paquete de baterías.

Para obtener instrucciones específicas de carga, lea el manual del operador que se incluye con el cargador y la batería.

ADVERTENCIA :

Retire siempre el paquete de baterías o cordón de extensión del producto antes de instalar las piezas, realizar ajustes, limpiarla o cuando no la utilice. Retirar el paquete de baterías o cordón de extensión evitará que la unidad se accione accidentalmente y provoque lesiones graves.

USOS

Esta herramienta puede emplearse para los fines enumerados abajo:

- La iluminación general de la mayoría de los espacios de trabajo.

FUNCIONAMIENTO

INSTALACIÓN/DESMONTAR DEL CABLE DE ALIMENTACIÓN

Vea la figura 2, página 8.

ADVERTENCIA :

No pase el cable por debajo de alfombras, tapetes, correderas, muebles o aparatos eléctricos y siempre pase el cable lejos de áreas de tráfico para evitar riesgos de caídas.

- Retire el paquete de baterías.
- Inserte el extremo hembra del cable de alimentación dentro del producto como se muestra.
- Conecte el extremo macho del cable de alimentación a la fuente de alimentación.
- Asegúrese de que el cable de alimentación esté asegurado antes de comenzar con el funcionamiento.

ADVERTENCIA :

Mantener luz de trabajo en alejado de todo material combustible. Si está envuelta o en contacto con tela la lente de la luz de trabajo, puede generar suficiente calor como para derretir ciertas telas. Para evitar lesiones corporales serias, nunca permita que la lente de la luz de trabajo toque nada.

BOTÓN DE ENCENDIDO

Vea la figura 3, página 8.

La luz de trabajo estará en la posición de APAGADO (OFF) hasta que presione el botón de encendido.

- Conecte el producto a una fuente de energía de CA o CC.
- Presione y suelte el botón una vez para activar el modo ALTO (HIGH).
- Presione y suelte el botón nuevamente para el modo MEDIO (MEDIUM).
- Presione y suelte el botón otra vez para el modo BAJO (LOW).
- Presione y suelte el botón nuevamente para APAGAR la luz.

NOTA: Mantenga presionado el botón en cualquier modo para apagar la luz.

NOTA: Mantenga presionado el botón cuando la luz esté APAGADA para activarla en modo BAJO.

NOTA: Esta luz cuenta con un indicador de voltaje bajo. Si la luz parpadea 3 veces con un paquete de baterías instalado, significa que la carga es baja. Tres parpadeos adicionales indican que la luz se apagará pronto. Instale un paquete de baterías cargado y reanude la operación.

CABEZA AJUSTABLE

Vea la figura 4, página 9.

PRECAUCIÓN :

No coloque las manos o los dedos entre la cabeza ajustable y el bastidor cuando ubique la luz de trabajo para evitar posibles pellizcos.

El cabezal de luz de trabajo puede configurarse en varias posiciones. Para iluminar el área deseada, gire la cabeza a la posición deseada.

MONTAJE DE LA LUZ DE TRABAJO

Vea las figuras 5 a 7, página 9.

ADVERTENCIA :

Únicamente cuelgue o monte la luz de trabajo en un área donde no haya cables eléctricos, cables de servicios públicos, tuberías, ni otros obstáculos. Comuníquese con su compañía local de servicios públicos o con un electricista calificado si no está seguro. No cuelgue la luz de trabajo de ningún cable eléctrico. Asegúrese de que la luz de trabajo esté instalada en forma segura para evitar riesgos por objetos que puedan caer. Si no sigue estas instrucciones puede provocar electrocución, descargas eléctricas u otras lesiones personales graves.

Para montar la luz usando los ojos de cerradura, instale los tornillos con una separación de 16,51 cm. También se puede utilizar la herramienta como unidad independiente colocando la base sobre una superficie plana.

NOTA: Tenga cuidado de no montar o colgar la luz de modo que evite la operación normal o dañe el cable.

Sistema de almacenamiento modular LINK: La base es compatible con el sistema RYOBI LINK. Encaja fácilmente para la instalación.

Hueco de 2x: Asegure la madera en un hueco de material de 2x. Asegúrese de que la madera esté completamente asentada.

Ganchos para colgar: Los ganchos para colgar se pueden usar para colgar la luz en un lugar resistente, como una cerca.

Montaje del trípode: La luz se puede montar en un trípode usando el inserto de 6,35 mm (1/4")-20 en la base de la luz.

ADVERTENCIA :

Para reducir el riesgo de inclinación, asegúrese de que el trípode se encuentre estable antes y después de montar la lámpara. No utilice el trípode si no se encuentra estable

MAINTENANCE

WARNING:

When servicing, use only identical replacement parts. Use of any other parts could create a hazard or cause product damage.

STORING THE WORK LIGHT

Store indoors in a dry, locked-up place, out of the reach of children, with the battery pack removed and power cord disconnected. Keep away from corrosive agents such as garden chemicals and de-icing salts.

GENERAL MAINTENANCE

Avoid using solvents when cleaning plastic parts. Most plastics are susceptible to damage from various types of commercial solvents and may be damaged by their use. Use clean cloths to remove dirt, dust, oil, grease, etc.

ENTRETIEN

AVERTISSEMENT :

Utiliser exclusivement des pièces d'origine pour les réparations. L'usage de toute autre pièce pourrait créer une situation dangereuse ou endommager l'produit.

RANGEMENT DE LA LAMPE DE TRAVAIL

Ranger à l'intérieur dans un endroit sec et verrouillé, hors de la portée des enfants, d'enlever le bloc-pile et de débrancher le cordon d'alimentation. Garder éloigné des agents corrosifs comme les produits chimiques de jardinage et les sels fondants.

ENTRETIEN GÉNÉRAL

Éviter d'utiliser des solvants pour le nettoyage des pièces en plastique. La plupart des matières plastiques peuvent être endommagées par divers types de solvants du commerce. Utiliser un chiffon propre pour éliminer la saleté, la poussière, l'huile, la graisse, etc.

MANTENIMIENTO

ADVERTENCIA:

Al dar servicio a la unidad , sólo utilice piezas de repuesto idénticas. El empleo de piezas diferentes podría causar un peligro o dañar el producto.

ALMACENAMIENTO DE LA LUZ DE TRABAJO

Almacene en el interior, en un lugar seco y cerrado con llave, lejos del alcance de los niños con el paquete de baterías extraído y el cable desconectado. Evite que la unidad entre en contacto con agentes corrosivos como las sustancias químicas para el jardín y las sales para derretir el hielo.

MANTENIMIENTO GENERAL

Evite el empleo de solventes al limpiar piezas de plástico. La mayoría de los plásticos son susceptibles a diferentes tipos de solventes comerciales y pueden resultar dañados. Utilice paños limpios para eliminar la suciedad, el polvo, el aceite, la grasa, etc.

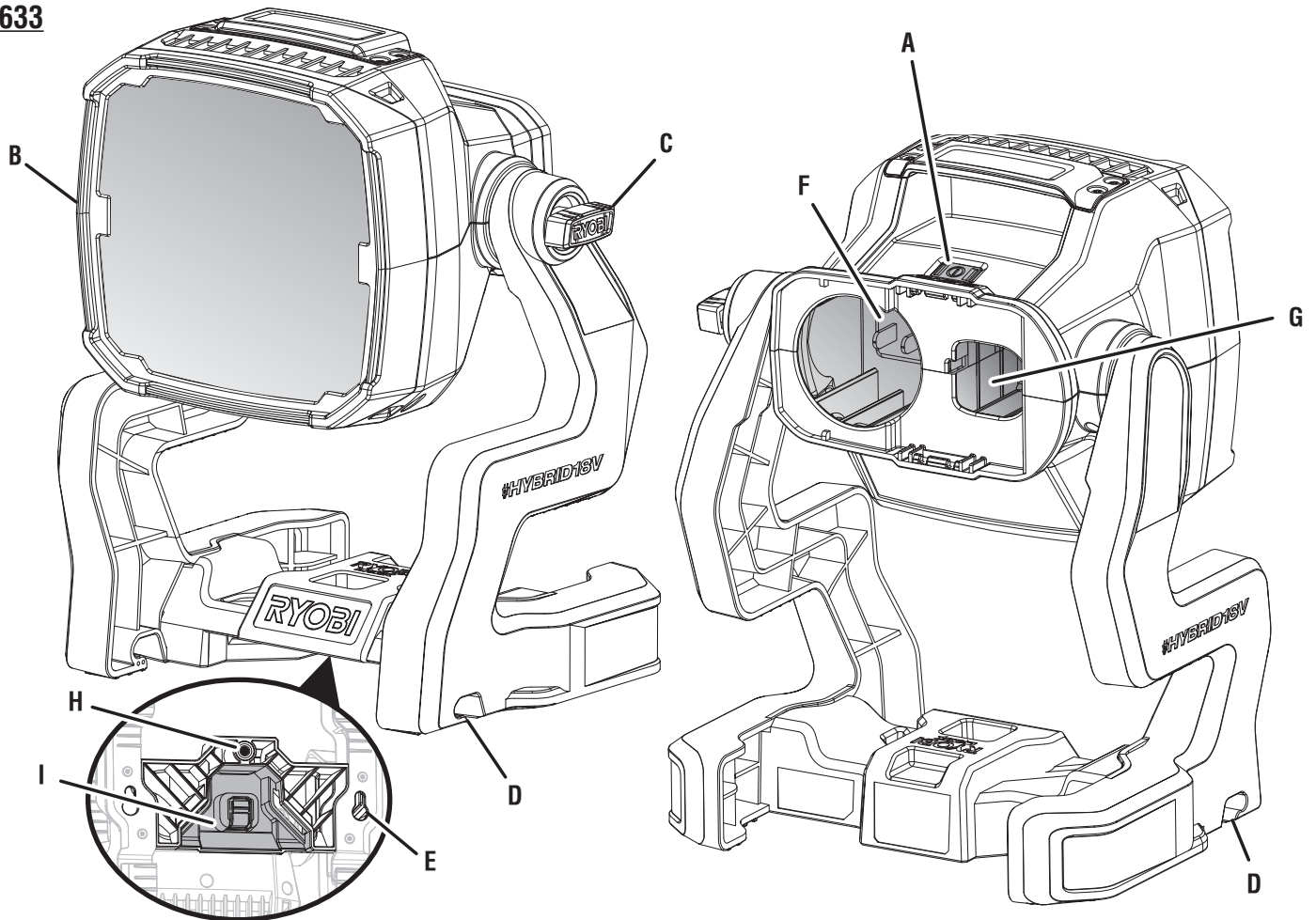

A - Power button (high/medium/low/off)
[bouton d'alimentation (élevé/moyen/faible/hors tension), botón de encendido/apagado (alto/medio/bajo/apagado)]
B - Adjustable head (tête ajustable, cabeza ajustable)
C - Adjustment knob (bouton de réglage, perilla de ajuste)

D - Mounting hook (crochet de fixation, Gancho de montaje)
E - Keyhole mount (montage à trou de serrure, montaje con ojo de cerradura)
F - AC Receptacle (prise CA, receptáculo CA)
G - Battery port (logement de bloc-pile, puerto de batería)

H - Tripod mount (monture du trépied, montaje para trípode)
I - LINK Modular Storage System mount (support pour système de rangement modulaire LINK, montaje de sistema de almacenamiento modulaire LINK)

Fig. 1

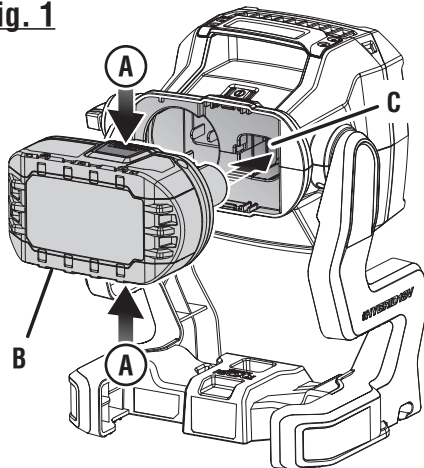

A - Latches (loquets, pestillos)
B - Battery pack (bloc-pile, batería)
C - Battery port (logement de bloc-pile, puerto de batería)

Fig. 2

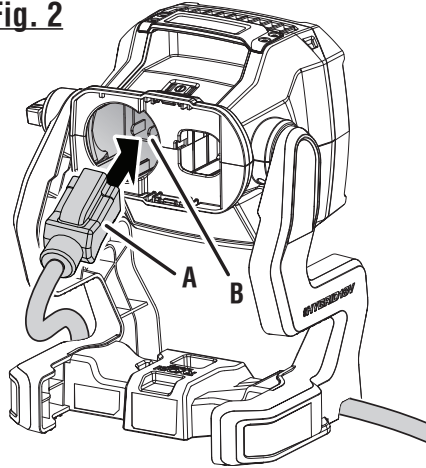

A - Power cord (not included) [cordon d'alimentation (no inclus), cordón de corriente (non incluido)]
B - Receptacle (prise, receptáculo)

Fig. 3

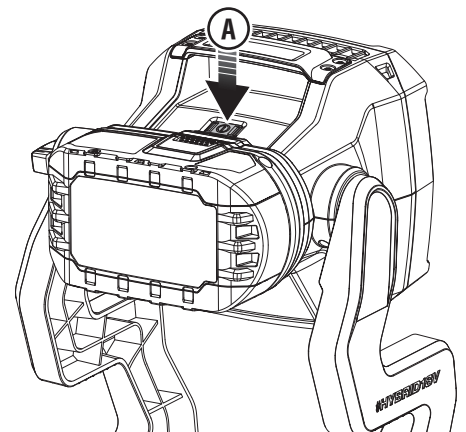

A - Power button (high/medium/low/off)
[bouton d'alimentation (élevé/moyen/faible/hors tension), botón de encendido/apagado (alto/medio/bajo/apagado)]

Fig. 4

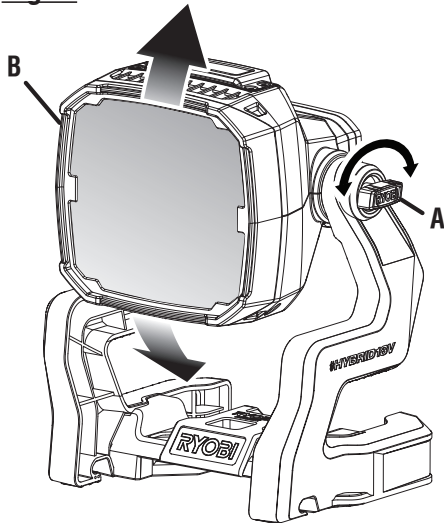

- A - Adjustment knob (bouton de réglage, perilla de ajuste)
- B - Adjustable head (tête ajustable, cabeza ajustable)

Fig. 5

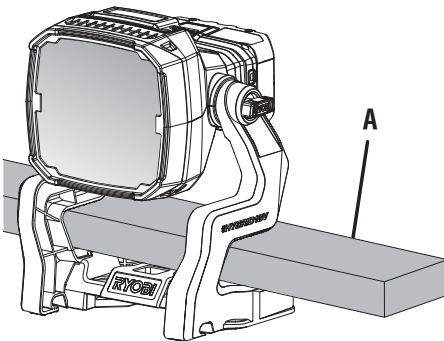

- A - 2-By material [matériau 2x, material de 2x]

Fig. 6

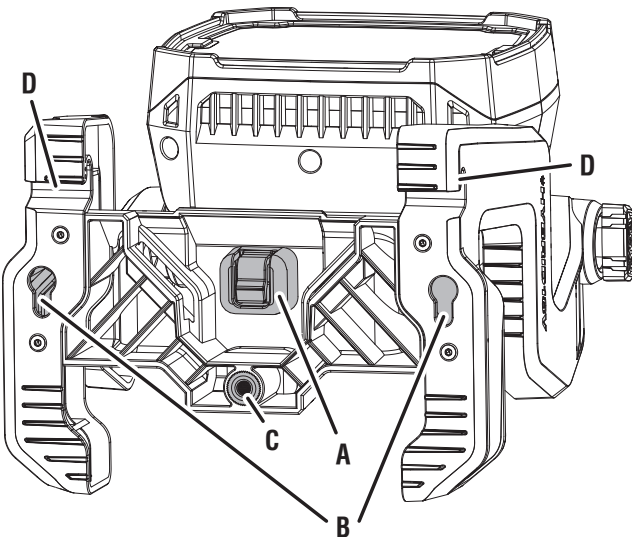

- A - LINK Modular Storage System mount (support pour système de rangement modulaire LINK, montaje de sistema de almacenamiento modular LINK)
- B - Keyholes (trous de serrure, cerraduras)
- C - 1/4"-20 Tripod mount (support pour trépied 6,35 mm - 20, montaje de trípode de 6,35 mm (1/4")-20)
- D - Mounting hooks (crochets de fixation, ganchos de montaje)

Fig. 7

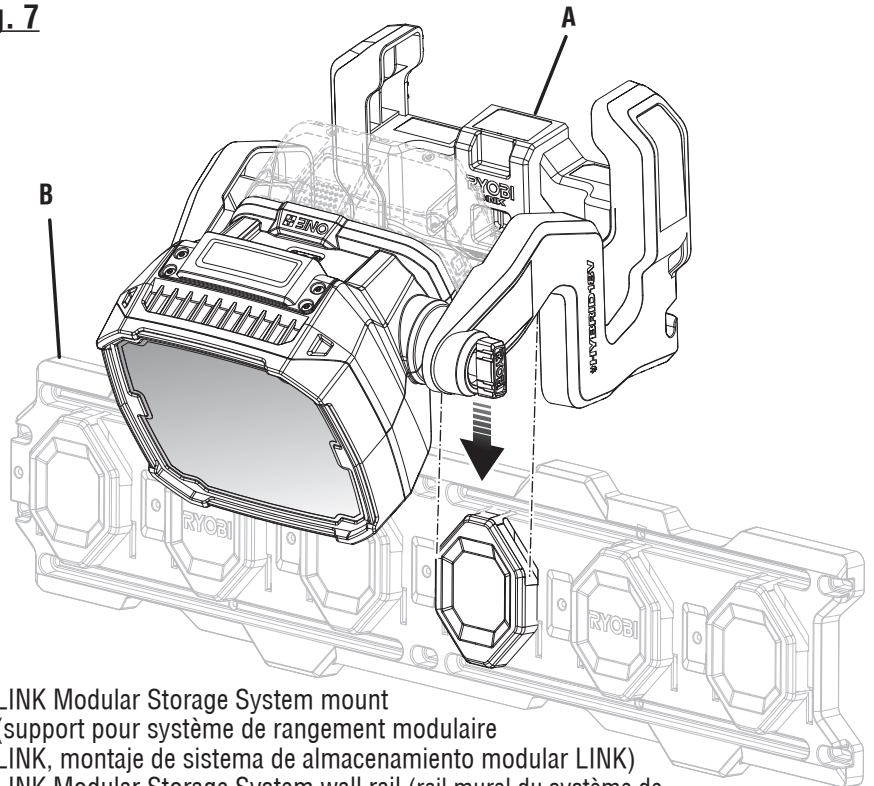

- A - LINK Modular Storage System mount (support pour système de rangement modulaire LINK, montaje de sistema de almacenamiento modular LINK)
- B - LINK Modular Storage System wall rail (rail mural du système de rangement modulaire LINK, riel de pared de sistema de almacenamiento modular LINK)

Fig. 8

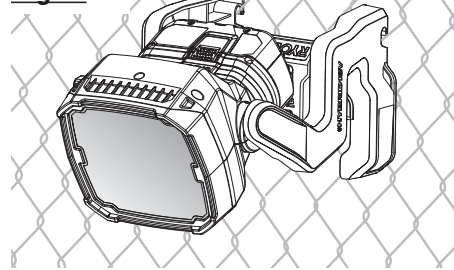

- A - Mounting hooks (crochets de fixation, ganchos de montaje)

Fig. 9

**TRIPOD MOUNT
MONTAGE SUR TRÉPIED
MONTAJE DEL TRÍPODE**

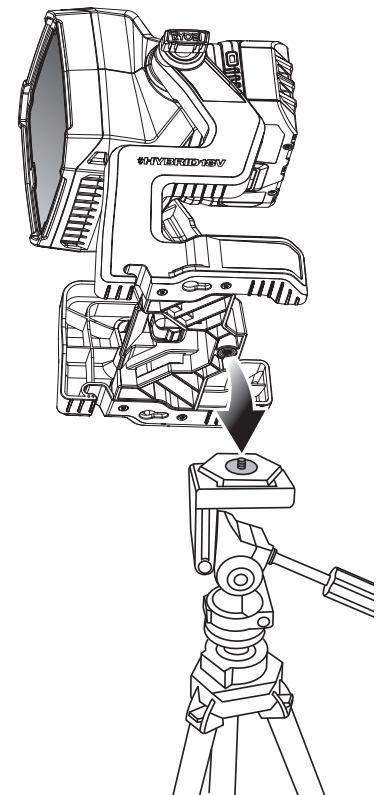



OPERATOR'S MANUAL/ONE+ HYBRID LED WORK LIGHT
MANUEL D'UTILISATION/LAMPE DE TRAVAIL À DEL HYBRIDE ONE+
MANUAL DEL OPERADOR/LUZ DE TRABAJO LED HÍBRIDA ONE+
PCL633

To request service, purchase replacement parts,
locate an Authorized Service Center or obtain Customer or Technical Support:
Visit **www.ryobitools.com** or call **1-800-525-2579**

If any parts or accessories are damaged or missing, do not return this product to the store.
Call **1-800-525-2579** for immediate service.

Please obtain your model and serial number from the product data plate.
This product is covered under a 3-year limited Warranty. Proof of purchase is required.

MODEL NUMBER* _____ SERIAL NUMBER _____

**Model number on product may have additional letters at the end. These letters designate manufacturing information and should be provided when calling for service.*

RYOBI is a trademark of Ryobi Limited and is used pursuant to a license granted by Ryobi Limited.

Pour faire une demande de réparations ou obtenir des pièces de rechange, trouver un
Centre de réparations agréé pour obtenir un soutien technique ou le Service à la clientèle :
Visiter **www.ryobitools.com** ou en téléphonant au **1-800-525-2579**

Si des pièces ou accessoires sont manquantes ou endommagées, ne pas retourner
ce produit au magasin. Appeler immédiatement au **1-800-525-2579** pour obtenir de l'aide.

Inscrire les numéros de modèle et de série inscrits sur la plaque d'identification du produit.
Ce produit est couvert par une garantie limitée de trois (3) ans. Une preuve d'achat est exigée.

NUMÉRO DE MODÈLE* _____ NUMÉRO DE SÉRIE _____

**Le numéro de modèle sur le produit peut contenir des lettres supplémentaires à la fin. Ces lettres désignent les informations du fabricant et doivent être fournies lors d'un appel de demande de service.*

RYOBI est une marque de Ryobi Limited et est utilisée en vertu d'une licence accordée par Ryobi Limited.

Para obtener servicio, comprar piezas de repuesto, localizar un centro
de servicio autorizado y obtener Servicio o Asistencia Técnica al Consumidor:
Visite **www.ryobitools.com** o llame al **1-800-525-2579**

Si hay alguna pieza ou accesorios dañada o faltante, no devuelva este producto a la tienda.
Llame al **1-800-525-2579** para servicio técnico inmediato.

Obtenga su modelo y número de serie de la placa de datos del producto.
Este producto está cubierto con una garantía limitada de 3 años. Se solicita prueba de la compra.

NÚMERO DE MODELO* _____ NÚMERO DE SERIE _____

**El número de modelo que figura en el producto podría tener letras adicionales al final. Estas designan información de fabricación y deben suministrarse cuando llame para obtener asistencia o servicio.*

RYOBI es una marca de Ryobi Limited y se utiliza conforme a una licencia otorgada por Ryobi Limited.

TTI CONSUMER POWER TOOLS, INC.

P.O. Box 1288, Anderson, SC 29622 • Phone 1-800-525-2579
États-Unis, Téléphone 1-800-525-2579 • USA, Teléfono 1-800-525-2579

www.ryobitools.com