

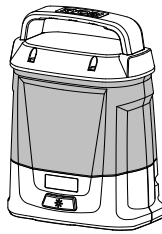

REGISTER YOUR TOOLS
http://register.ryobitools.com
1-800-525-2579



OPERATOR'S MANUAL

ONE + LED WORKSHOP LIGHT
P780

IMPORTANT SAFETY INSTRUCTIONS

WARNING!

READ AND UNDERSTAND ALL INSTRUCTIONS. Failure to follow all instructions listed below, may result in electric shock, fire and/or serious personal injury.

WARNING!

When using electric appliances, basic precautions should always be followed, including the following:

SAVE THESE INSTRUCTIONS

- Read all the instructions before using the appliance.
- To reduce the risk of injury, close supervision is necessary when an appliance is used near children.
- To reduce the risk of electrical shock, do not put workshop light or charger in water or other liquid. Do not place or store appliance where it can fall or be pulled into a tub or sink.
- Use only the charger supplied by the manufacturer to recharge.
- Use battery only with charger listed. For use with 18V nickel-cadmium and 18V lithium-ion battery packs, see tool/appliance/battery pack/charger correlation supplement 987000-432.
- Use only recommended battery pack. Any attempt to use another battery pack will cause damage to your workshop light and could possibly explode, cause a fire, or personal injury.
- Do not disassemble the workshop light.
- Do not place workshop light or battery pack near fire or heat. They may explode. Also, do not dispose of a worn out battery pack by incinerating. Do not incinerate the battery, even if it is severely damaged or completely worn out. The battery may explode in fire.
- Do not operate workshop light or charger near flammable liquids or in gaseous or explosive atmospheres. Internal sparks may ignite fumes.
- Do not store your workshop light in a damp or wet location. Do not store in locations where the temperature is less than 50°F or more than 100°F. Do not store in outside sheds or in vehicles.
- Do not permit children to use workshop light unsupervised. It is not a toy. The temperature of the bulb will become hot after being on for only a short period of time. This hot temperature can cause burn injury if touched and can create sufficient heat to melt some fabrics.
- If wrapped or in contact with fabrics, the workshop light lens can produce sufficient heat to melt some fabrics. To avoid serious personal injury, never allow the workshop light lens to come in contact with anything.
- Keep light dry, clean, and free from oil and grease. Always use a clean cloth when cleaning. Never use brake fluids, gasoline, petroleum-based products, or any strong solvent to clean the workshop light.
- Don't expose workshop light to rain. Water entering a power tool will increase the risk of electric shock or malfunction.
- Do not overreach. Keep proper footing and balance at all times. Proper footing and balance enable better control of the workshop light in unexpected situations. Do not use on a ladder or unstable support.

WORKSHOP LIGHT USE AND CARE

- This product is for household use only.
- Do not use or permit use of workshop light in bed or sleeping bags. This workshop light lens can melt fabric and a burn injury could result.

SAFETY RULES FOR BATTERY WORKSHOP LIGHTS

- Under extreme usage or temperature conditions, battery leakage may occur. If liquid comes in contact with your skin,

IMPORTANT SAFETY INSTRUCTIONS

wash immediately with soap and water, then neutralize with lemon juice or vinegar. If liquid gets in your eyes, flush them with clean water for at least 10 minutes, then seek immediate medical attention.

- Batteries can explode in the presence of a source of ignition, such as a pilot light. To reduce the risk of serious personal injury, never use any cordless product in the presence of open flame. An exploded battery can propel debris and chemicals. If exposed, flush with water immediately.
- Do not crush, drop or damage battery pack. Do not use a battery pack or charger that has been dropped or received a sharp blow. A damaged battery is subject to explosion. Properly dispose of a dropped or damaged battery immediately. Failure to heed this warning can result in serious personal injury.
- Save these instructions. Refer to them frequently and use them to instruct others who may use this tool. If you loan someone this tool, loan them these instructions also.

SYMBOLS

The following signal words and meanings are intended to explain the levels of risk associated with the product.

SYMBOL	SIGNAL	MEANING
	DANGER:	Indicates an imminently hazardous situation, which, if not avoided, will result in death or serious injury.
	WARNING:	Indicates a potentially hazardous situation, which, if not avoided, could result in death or serious injury.
	CAUTION:	Indicates a potentially hazardous situation, which, if not avoided, may result in minor or moderate injury.
	CAUTION:	(Without Safety Alert Symbol) Indicates a situation that may result in property damage.

Some of the following symbols may be used on this product. Please study them and learn their meaning. Proper interpretation of these symbols will allow you to operate the tool better and safer.

SYMBOL	NAME	DESIGNATION/ EXPLANATION
	Safety Alert	Indicates a potential personal injury hazard.
	Read The Operator's Manual	To reduce the risk of injury, user must read and understand operator's manual before using this product.
	Wet Conditions Alert	Do not expose battery or internal flashlight components to rain or water.
	Recycle Symbols	This product uses nickel-cadmium (Ni-Cd) and lithium-ion (Li-Ion) batteries. Local, state or federal laws may prohibit disposal of batteries in ordinary trash. Consult your local waste authority for information regarding available recycling and/or disposal options.
V	Volt	Voltage
min	Minutes	Time
	Direct Current	Type or a characteristic of current

SPECIFICATIONS

Battery.....	18 V
Lumens.....	130
Weight	0.86 lbs

OPERATION

See Figure 1.

WARNING:

If any parts are damaged or missing do not operate this product until the parts are replaced. Use of this product with damaged or missing parts could result in serious personal injury.

WARNING:

Do not stare into the light (not even from a distance). Staring into the light beam may result in serious injury or vision loss.

Fig. 1

INSTALLING/REMOVING THE BATTERY PACK AND OPERATION INSTALLATION/RETRAIT DU BLOC-PILES ET UTILISATION PARA INSTALAR/ DESMONTAR EL PAQUETE DE BATERÍAS Y FUNCIONAMIENTO

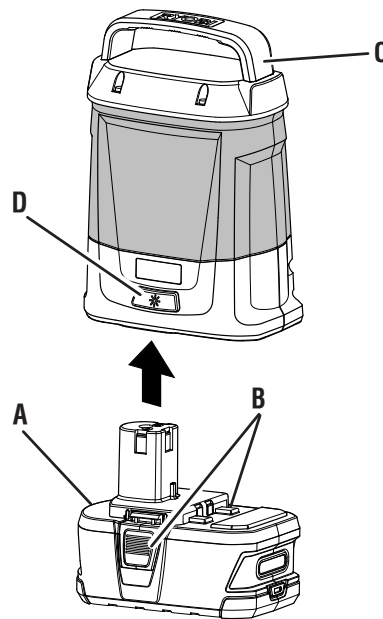

- A - Battery pack (bloc-pile, paquete de baterías)
- B - Depress both latches to release (appuyer sur les deux verrous pour libérer, oprima ambas presillas para soltarlo)
- C - Handle (poignée, mango)
- D - Press once for HI or twice for LO. Turn the lights off by pressing a third time. [Appuyer une fois sur le bouton pour obtenir un éclairage fort (« HI ») et deux fois pour obtenir un éclairage faible (« LO »). Pour éteindre la lampe, appuyer une troisième fois sur le bouton. Presione una vez para luz de alta intensidad (HI) o dos veces para luz de baja intensidad (LO). Apague la luz presionando por tercera vez.]

MAINTENANCE

GENERAL MAINTENANCE

Wipe the worklight with a clean, dry cloth periodically to remove any dust or debris.

BATTERY PACK REMOVAL AND PREPARATION FOR RECYCLING

WARNING:

Upon removal, cover the battery pack's terminals with heavy-duty adhesive tape. Do not attempt to destroy or disassemble battery pack or remove any of its components. Lithium-ion batteries must be recycled or disposed of properly. Also, never touch both terminals with metal objects and/or body parts as short circuit may result. Keep away from children. Failure to comply with these warnings could result in fire and/or serious injury.

WARRANTY

LIMITED TWO YEAR WARRANTY AND 30 DAY EXCHANGE POLICY

30-DAY EXCHANGE POLICY: During the first 30 days after date of purchasing this product, you may either request service under this warranty or you may exchange it by returning it with proof of purchase and all original equipment packaged with the original product to the dealer from which it was purchased. The replacement product will be covered by the limited warranty for the balance of the two year period from the date of the original purchase.

LIMITED TWO YEAR WARRANTY. This product is warranted against all defects in workmanship or materials for a period of two years from the date of purchase. The warranty on any accessories for this product, excluding batteries, is limited to 90 days from the date the accessory is purchased. To obtain warranty service, call Customer Service at 1-800-525-2579 for warranty return instructions. The product must be properly packaged and returned with all equipment that was included with the original product. When you request warranty service, you must also present proof of purchase documentation, which includes the date of purchase (for example, a receipt or a bill of sale). Defective products returned within the warranty period will be repaired or replaced, at our option, free of charge, within ninety (90) days or less. The cost of shipping the product to us is your responsibility. This warranty only covers defects arising under normal usage and does not cover any malfunction, failure or defects resulting from misuse, abuse, neglect, alteration, modification or unauthorized repairs. It applies only to the original purchaser at retail, and may not be transferred. One World Technologies, Inc. makes no warranties, representations or promises as to the quality or performance of this product other than those specifically stated in this warranty. Any implied warranties granted under state law, including warranties of merchantability or fitness for a particular purpose, are limited to two years from the date of purchase. One World Technologies, Inc. is not responsible for direct, indirect, or incidental damages. Some states do not allow limitations on how long an implied warranty lasts, or the exclusion or limitation of incidental or consequential damages, so the above limitations and exclusions may not apply to you. This warranty gives you specific legal rights, and you may also have other rights which vary from state to state.

Français

MANUEL D'UTILISATION LAMPE D'ATELIER À DÉL P780

INSTRUCTIONS IMPORTANTES CONCERNANT LA SÉCURITÉ

AVERTISSEMENT !

LIRE ET VEILLER À BIEN COMPRENDRE TOUTES LES INSTRUCTIONS. Le non-respect de toutes les instructions ci-dessous peut entraîner un choc électrique, un incendie et/ou des blessures graves.

AVERTISSEMENT !

Au moment d'utiliser les appareils électriques, les précautions de base doivent être prises, y compris ce qui suit.

CONSERVER CES INSTRUCTIONS

- Lire toutes les instructions avant d'utiliser l'appareil.
- Pour réduire le risque de blessures, une bonne surveillance est nécessaire quand un appareil est utilisé à proximité des enfants.
- Pour réduire le risque d'un choc électrique, ne pas mettre la lampe de poche ou le chargeur dans l'eau ou autre liquide. Ne pas placer ou entreposer l'appareil dans un endroit où il peut tomber ou être entraîné dans une baignoire ou un évier.
- N'utiliser que le chargeur fourni par le fabricant pour recharger.
- Ne recharger les batteries qu'avec l'appareil indiqué. Pour utiliser l'appareil avec des piles au nickel-cadmium et au lithium-ion de 18 V, consulter le supplément de raccordement pour chargeur/outils/piles/appareil n° 987000-432.
- N'utiliser que la batterie recommandée. L'utilisation de tout autre bloc de batteries endommagerait la lampe et pourrait causer une explosion, un incendie et des blessures.
- Ne pas démonter la lampe d'atelier.
- Ne pas placer la lampe d'atelier ou le bloc de batteries à proximité de flammes ou d'une source de chaleur. Ils peuvent exploser. Également, ne pas incinérer une batterie usée. Ne pas incinérer la batterie, même si elle est complètement usée ou très endommagée. La batterie peut exploser dans le feu.

INSTRUCTIONS IMPORTANTES CONCERNANT LA SÉCURITÉ

- Ne pas utiliser la lampe ou le chargeur à proximité de liquides explosifs, en présence de gaz ou dans une atmosphère explosive. Les étincelles internes peuvent enflammer les vapeurs.
- Ne pas remiser la lampe dans un endroit humide ou mouillé. Ne pas remiser dans des emplacements où la température est inférieure 10 °C (50 °F) à ou supérieure à 38 °C (100 °F). Ne pas remiser dans un remise extérieure ou dans un véhicule.
- Ne pas laisser des enfants utiliser la lampe sans surveillance. Ce n'est pas un jouet. L'ampoule devient brûlante peu de temps après avoir été allumée. Elle peut causer des brûlures et dégage assez de chaleur pour fondre certains tissus.
- Si la lampe est enveloppée ou en contact avec un tissu, le diffuseur peut dégager une chaleur suffisante pour fondre certains tissus. Pour éviter des blessures graves, ne jamais laisser le diffuseur de la lampe entrer en contact avec quoi que ce soit.
- Garder la lampe sèche, propre et exempte d'huile ou de graisse. Toujours utiliser un chiffon propre pour le nettoyage. Ne jamais utiliser de liquide de freins, d'essence, de produits à base de pétrole ou de solvants puissants pour nettoyer la lampe.
- Ne pas exposer la lampe à la pluie. La pénétration d'eau dans des outils électriques accroît le risque de choc électrique ou de problèmes de fonctionnement.
- Ne pas travailler hors de portée. Toujours se tenir bien campé et en équilibre. Une bonne tenue et un bon équilibre permettent de mieux contrôler la lampe en cas de situation imprévue. Ne pas utiliser la lampe sur une échelle ou un support instable.

UTILISATION ET ENTRETIEN DE LA LAMPE D'ATELIER TORCHE

- Ce produit est pour usage domestique seulement.
- Ne pas utiliser ou permettre l'utilisation de la lampe au lit ou dans un sac de couchage. Le diffuseur peut fondre certains tissus et causer des brûlures.

RÈGLES DE SÉCURITÉ POUR LAMPES D'ATELIER À PILE

- Si l'outil est utilisé de façon intensive ou sous des températures extrêmes, des fuites de pile peuvent se produire. En cas de contact du liquide avec la peau, rincer immédiatement la partie atteinte avec de l'eau savonneuse, puis neutraliser avec du jus de citron ou du vinaigre. En cas d'éclaboussure dans les yeux, les rincer à l'eau fraîche pendant au moins 10 minutes, puis contacter immédiatement un médecin.
- Les piles peuvent exploser en présence d'une source d'allumage, telle qu'une veilleuse. Pour réduire les risques de blessures graves, ne jamais utiliser un appareil sans fil, quel qu'il soit, en présence d'une flamme vive. En explosant, une pile peut projeter des débris et des produits chimiques. En cas d'exposition, rincer immédiatement les parties atteintes avec de l'eau.
- Ne pas écraser, faire tomber ou endommager le bloc-pile. Ne jamais utiliser un bloc de batteries ou un chargeur qui est tombé, a été écrasé, a reçu un choc violent ou a été endommagé de quelque façon que ce soit. Une batterie endommagée risque d'exploser. Éliminer immédiatement toute batterie endommagée, selon une méthode appropriée.
- Conserver ces instructions. Les consulter fréquemment et les utiliser pour instruire les autres utilisateurs éventuels. Si cet produit est prêté, il doit être accompagné de ces instructions.







SYMBOLES

Les termes de mise en garde suivants et leur signification ont pour but d'expliquer le degré de risques associé à l'utilisation de ce produit.

SYMBOLE / SIGNAL	SIGNIFICATION
DANGER :	Indique une situation extrêmement dangereuse qui, si elle n'est pas évitée, aura pour conséquences des blessures graves ou mortelles.
AVERTISSEMENT :	Indique une situation potentiellement dangereuse qui, si elle n'est pas évitée, pourrait entraîner des blessures graves ou mortelles.
ATTENTION :	Indique une situation potentiellement dangereuse qui, si elle n'est pas évitée, pourrait entraîner des blessures légères ou de gravité modérée.
ATTENTION :	(Sans symbole d'alerte de sécurité) Indique une situation pouvant entraîner des dommages matériels.

SYMBOLES

Certains des symboles ci-dessous peuvent être présents sur l’outil. Veiller à les étudier et à apprendre leur signification. Une interprétation correcte de ces symboles permettra d’utiliser l’outil plus efficacement et de réduire les risques.

SYMBOLE / NOM	DÉSIGNATION/ EXPLICATION	
	Symbole d’alerte de sécurité	Indique un risque de blessure potentiel.
	Lire le manuel d’utilisation	Pour réduire les risques de blessures, l’utilisateur doit lire et veiller à bien comprendre le manuel d’utilisation avant d’utiliser ce produit.
	Avertissement concernant l’humidité	Ne pas exposer l’outil à la pluie ni à l’humidité.
 	Symbole de recyclage	This product uses nickel-cadmium (Ni-Cd) and lithium-ion (Li-Ion) batteries. Local, state or federal laws may prohibit disposal of batteries in ordinary trash. Consult your local waste authority for information regarding available recycling and/or disposal options.
V	Volts	Tension
min.	Minutes	Temps
	Courant continu	Type ou caractéristique du courant

FICHE TECHNIQUE

Pile 18 V
Lumens.....130
Piòds 0,39 kg (0,86 lb)

UTILISATION

Voir le figure 1.

⚠️ AVERTISSEMENT :

Si des pièces manquent ou sont endommagées, ne pas utiliser cet produit avant qu’elles aient été remplacées. Le fait d’utiliser ce produit même s’il contient des pièces endommagées ou s’il lui manque des pièces peut entraîner des blessures graves.

⚠️ AVERTISSEMENT :

Ne pas fixer la lampe (même à bonne distance). Le fait de fixer la lampe peut causer des blessures graves et même entraîner la perte de la vue.

ENTRETIEN

ENTRETIEN GÉNÉRAL

Essuyer la lampe avec un chiffon propre et sec périodiquement pour enlever la poussière et les débris.

RETRAIT ET PRÉPARATION DU BLOCS-PILES POUR LE RECYCLAGE

⚠️ AVERTISSEMENT :

Après avoir retiré le blocs-piles, couvrir ses bornes avec un ruban adhésif de qualité industrielle. Ne pas essayer de démonter ou détruire le blocs-piles, ni de retirer des composants quels qu’ils soient. Les piles épuisées doivent être recyclées ou éliminées selon une méthode appropriée. Ne jamais toucher les deux bornes avec des objets en métal ou une partie du corps, car cela pourrait créer un court-circuit. Garder hors de la portée des enfants. Le non respect de ces mises en garde peut résulter en un incendie et / ou des blessures graves.

GARANTIE

GARANTIE LIMITÉE DE DEUX ANS ET POLITIQUE D’ÉCHANGE DE TRENTE (30) JOURS

POLITIQUE D’ÉCHANGE DE TRENTE (30) JOURS : Pendant les 30 premiers jours suivant la date d’achat, l’utilisateur peut demander un entretien sous garantie ou échanger le produit en le retournant, accompagné d’une preuve d’achat ainsi que de tout l’équipement d’origine emballé avec le produit d’origine, au détaillant chez qui l’achat a été effectué. Ce produit de remplacement sera couvert par cette garantie limitée pendant le reste des deux ans suivant la date d’achat de produit original.

GARANTIE LIMITÉE DE DEUX ANS. Ce produit est garanti contre tout vice de fabrication ou de matériel, pour une période de deux (2) ans à compter de la date d’achat. La garantie couvrant les accessoires de ce produit, à l’exception des piles, est limitée à 90 jours à compter de la date d’achat de l’accessoire. Pour bénéficier d’un entretien sous garantie, communiquer avec le service à la clientèle au 1-800-525-2579 pour connaître les instructions de retour sous garantie. Le produit doit être emballé adéquatement et retourné avec tout l’équipement qui était inclus avec le produit d’origine. Lorsque l’utilisateur demande un entretien sous garantie, il doit également présenter une preuve d’achat qui comprend la date d’achat (par exemple, un reçu ou un acte de vente). Les produits défectueux retournés pendant la période de la garantie seront réparés ou remplacés, à notre discrétion, sans frais, dans un délai de quatre-vingt-dix (90) jours ou moins. L'utilisateur doit assumer les coûts liés à l’expédition du produit. La présente garantie couvre uniquement les défauts survenues lors d’une utilisation normale. Elle ne couvre pas les défauts de fonctionnement, les pannes ou les défauts liés à une mauvaise utilisation, à un usage abusif, à la négligence, à une modification ou à des réparations non autorisées. Cette garantie s’applique uniquement à l’acheteur d’origine au détail et ne peut être transférée. One World Technologies Inc. ne donne aucune garantie et ne fait aucune représentation ou promesse relativement à la qualité ou au rendement de ce produit autres que celles mentionnées spécifiquement dans la présente garantie. Toutes les garanties implicites permises par la loi, y compris les garanties de valeur marchande ou d’adéquation à un usage particulier, sont limitées à deux ans à compter de la date d’achat. One World Technologies Inc. n’est pas responsable des dommages directs, indirects ou consécutifs. Certains états et certaines provinces ne permettent pas d’exonération ou de réserve pour la couverture des dommages directs ou consécutifs et pour la durée de toute garantie implicite; il se peut donc que l’exonération décrite précédemment ne puisse s’appliquer. La présente garantie donne au consommateur des droits spécifiques, et il peut bénéficier d’autres droits qui varient selon les états ou les provinces.

Español

MANUAL DEL OPERADOR LUZ PARA TALLER DE DIODO LUMINISCENTE P780

INSTRUCCIONES DE SEGURIDAD IMPORTANTES

⚠️ ¡ADVERTENCIA!

LEA Y COMPRENDA TODAS LAS INSTRUCCIONES. El incumplimiento de las instrucciones señaladas enseguida puede causar descargas eléctricas, incendios y lesiones serias.

⚠️ ¡ADVERTENCIA!

Siempre se deben tomar precauciones básicas al usar aparatos eléctricos, incluidas las siguientes:

GUARDE ESTAS INSTRUCCIONES

- Lea todas las instrucciones antes de usar el aparato.**
- Para reducir el riesgo de lesiones, se requiere una estrecha supervisión cuando se use el aparato cerca de niños.**
- Para reducir el riesgo de descarga eléctrica, no ponga la lámpara ni el cargador en el agua ni en otro líquido.** No coloque ni guarde el aparato donde pueda caer o ser arrastrado a una bañera, lavamanos o fregadero.
- Use únicamente el cargador suministrado por el fabricante para recargar el aparato.**
- Cargue las baterías solamente con el cargador indicado.** Para utilizar con paquetes de baterías de níquel-cadmio de 18 V o de iones de litio de 18 V, consulte el folleto de la herramienta/aparato/paquete de baterías/cargador complementario 987000-432.
- Utilice solamente la pilas recomendados.** Cualquier intento de utilizar otra pilas causará daños a la luz para taller, y posiblemente podría explotar, causando un incendio o lesiones corporales.
- No desarme la luz para taller.**
- No coloque la luz para taller ni la pilas cerca del fuego**

REGLAS DE SEGURIDAD GENERALES

- o del calor.** Pueden explotar. Además, **no** deseche la pilas incinerándola cuando se agote. No incinere la pilas, incluso si está seriamente dañada o completamente agotada. La pilas puede estallar e inflamarse.
- No utilice la luz para taller ni el cargador cerca de líquidos inflamables ni en entornos gaseosos o explosivos.** Las chispas internas pueden inflamar las emanaciones.
- No guarde la luz para taller en lugares mojados o húmedos. No guarde la unidad en lugares donde la temperatura sea inferior a 10 °C (50 °F) o superior a 38 °C (100 °F).** No guarde la unidad a la intemperie ni en el interior de vehículos.
- No permita a los niños utilizar sin supervisión la luz para taller.** No es un juguete. El foco se calienta después de estar encendido por un breve periodo de tiempo. Si se tocas, su elevada temperatura puede causar lesiones por quemadura y puede generar suficiente calor para derretir ciertas telas.
- Si la lente de la luz para taller se envuelve o se pone en contacto con telas, puede generar el suficiente calor para derretir algunas de ellas.** Para evitar lesiones corporales serias, nunca permita que la lente de la luz para taller toque nada.
- Mantenga la lámpara seca, limpia y libre de aceites y grasas.** Siempre utilice un paño limpio para limpiar la unidad. Nunca utilice fluidos para frenos, gasolina, productos a base de petróleo ni disolventes fuertes para limpiar la luz para taller.
- No exponga la luz para taller a la lluvia.** El agua que penetra a una herramienta eléctrica aumenta el riesgo de descargas eléctricas o mal funcionamiento.
- No estire el cuerpo para alcanzar un distancia mayor a la natural. Mantenga una postura firme y buen equilibrio en todo momento.** Una postura firme y un buen equilibrio permiten un mejor control de la luz para taller en situaciones inesperadas. No utilice la unidad al estar en una escalera o en un soporte inestable.

EMPLEO Y CUIDADO DE LA LUZ PARA TALLER



- Esto producto es para uso doméstico únicamente.**
- No use ni permita que se use la luz para taller al estar en cama ni en sacos de dormir.** La lente de esta luz para taller puede derretir telas, con lo cual podrían resultar lesiones por quemadura.

REGLAS DE SEGURIDAD PARA EL USO DE LÁMPARAS DE TRABAJO CON PILAS

- En condiciones extremas de uso o temperatura es posible que se derrame fluido de la pilas.** Si el fluido llega a tocarle la piel, lávese de inmediato con agua y jabón, y después neutralice el fluido con jugo de limón o vinagre. Si le entra líquido en los ojos, láveselos con agua limpia por lo menos 10 minutos, y después consiga atención médica de inmediato.
- Las pilas pueden explotar en presencia de fuentes de inflamación, como los pilotos de gas.** Para reducir el riesgo de lesiones serias, nunca use un producto inalámbrico en presencia de llamas expuestas. La explosión de una pilas puede lanzar fragmentos y compuestos químicos. Si ha estado expuesto a la explosión de una pilas, lávese de inmediato con agua.
- No aplaste, deje caer o dañe de pilas. Nunca utilice una pilas o cargador que se ha caído, aplastado, recibido un golpe contundente o ha sido dañado(a) de alguna manera.** Las pilas dañadas pueden sufrir explosiones. Deseche de inmediato toda pila que haya sufrido una caída o cualquier daño.
- Guarde estas instrucciones.** Consúltelas con frecuencia y empléelas para instruir a otras personas que puedan utilizar esta herramienta. Si presta a alguien esta herramienta, facilítele también las instrucciones.







SÍMBOLOS

Las siguientes palabras de señalización y sus significados tienen el objeto de explicar los niveles de riesgo relacionados con este producto.

SÍMBOLO / SEÑAL	SIGNIFICACION
	PELIGRO: Indica una situación peligrosa inminente, la cual, si no se evita, causará la muerte o lesiones serias.
	ADVERTENCIA: Indique una situación potencialmente peligrosa que, si elle n’est pas évitée, pourrait entraîner des blessures graves ou mortelles.
	PRECAUCIÓN: Indique una situación potencialmente peligrosa que, si elle n’est pas évitée, pourrait entraîner des blessures légères ou de gravité modérée.
PRECAUCIÓN:	(Sans symbole d’alerte de sécurité) Indique une situation pouvant entraîner des dommages matériels.

SÍMBOLOS

Es posible que se empleen en esta herramienta algunos de los siguientes símbolos. Le duplicamos estudiarlos y aprender su significado. Una correcta interpretación de estos símbolos le permitirá utilizar mejor y de manera más segura la herramienta.

SÍMBOLO / NOMBRE	DENOMINACIÓN/EXPLICACIÓN	
	Alerta de seguridad	Indica un peligro posible de lesiones personales.
	Lea el manual del operador	Para reducir el riesgo de lesiones, el usuario debe leer y comprender el manual del operador antes de usar este producto
	Alerta de condiciones húmedas	No exponga la unidad a la lluvia ni la use en lugares húmedos.
 	Símbolos de riciclado	Este producto contiene baterías de níquel-cadmio o iones de litio. Es posible que algunas leyes municipales, estatales o federales prohíban desechar las baterías de níquel-cadmio en la basura normal. Consulte a las autoridades reguladoras de desechos para obtener información en relación con las alternativas de reciclado y desecho disponibles.
V	Voltios	Voltaje
min	Minutos	Tiempo
	Corriente continua	Tipo o característica de corriente

ESPECIFICACIONES DEL PRODUCTO

Batería 18 V
Lúmenes..... 130
Peso 0,39 kg (0,0,86 lb)

FUNCIONAMIENTO

Vea le figura 1.

⚠️ ¡ADVERTENCIA:

Si hay piezas dañadas o faltantes, no utilice este producto sin haber reemplazado las piezas dañadas o faltantes. Usar este producto con partes dañadas o faltantes puede causar lesiones serias al operador.

⚠️ ¡ADVERTENCIA:

Evite mirar de frente el rayo de luz (aunque se encuentre lejos). Mirar de frente el rayo de luz puede causar lesiones graves o pérdida de la visión.

MANTENIMIENTO

MANTENIMIENTO GENERAL

Limpie con un paño limpio la linterna periódicamente para eliminar el polvo o los desechos.

REMOCIÓN Y PREPARACIÓN DEL PAQUETE DE BATERIAS PARA EL RECICLADO

⚠️ ¡ADVERTENCIA:

Al retirar el paquete de baterías, cubra las terminales del mismo con cinta adhesiva reforzada. No intente destruir o desarmar el paquete de baterías, ni de desmontar ninguno de sus componentes. Las baterías de níquel-cadmio deben reciclarse o desecharse debidamente. Asimismo, nunca toque ambas terminales con objetos metálicos y partes del cuerpo, ya que puede producirse un corto circuito. Manténgase fuera del alcance de los niños. La inobservancia de estas advertencias puede causar incendios y lesiones corporales serias.

GARANTÍA

POLÍTICA DE INTERCAMBIO DURANTE 30 DÍAS Y GARANTÍA LIMITADA POR DOS AÑOS

POLÍTICA DE INTERCAMBIO DURANTE 30 DÍAS. Durante los primeros 30 días a partir de la fecha de compra de este producto, puede solicitar servicio bajo esta garantía o puede intercambiar el artículo devolviéndolo con el comprobante de compra y todo el equipo original empaquetado

GARANTÍA

con el producto original al comerciante a quien se lo compró. El producto de reemplazo estará cubierta por la garantía limitada durante el resto del período de dos años a partir de la fecha de compra original.

GARANTÍA LIMITADA POR DOS AÑOS. La garantía de este producto cubre todos los defectos de mano de obra y materiales durante dos años a partir de la fecha de compra. La garantía de cualquiera de los accesorios de este producto, sin incluir las baterías, se limita a 90 días a partir de la fecha de compra del accesorio. Para solicitar el servicio de la garantía, llame a Servicio o Asistencia Técnica al Consumidor al 1-800-525-2579 a fin de obtener instrucciones para devoluciones bajo garantía. El producto debe empaquetarse de forma apropiada y devolverse con todo el equipo que se incluyó con el producto original. Cuando solicite el servicio de garantía, también deberá presentar el comprobante de compra que incluya la fecha de compra (por ejemplo, un recibo o una factura de venta). Los productos defectuosos devueltos dentro del periodo de garantía se repararán o reemplazarán -a nuestro criterio- dentro de los noventa (90) días o antes, sin cargo alguno. El costo de envío del producto a nuestras instalaciones corre por su cuenta. Esta garantía sólo cubre defectos que surjan del uso habitual y no se hace responsable del mal funcionamiento, las fallas o los defectos que resulten del uso indebido, el abuso, la negligencia, la alteración, la modificación o la reparación no autorizada. Se aplica solamente al comprador original en una venta minorista y no puede transferirse. One World Technologies, Inc. no otorga otras garantías, representaciones ni promesas respecto de la calidad o del desempeño de este producto además de las que se expresan específicamente en esta garantía. Todas las garantías implícitas otorgadas por leyes estatales, que incluyen garantías de comerciabilidad o idoneidad para un fin determinado, se limitan a dos años a partir de la fecha de compra. One World Technologies, Inc. no se hace responsable de daños directos, indirectos o accidentales. Algunos estados no permiten limitaciones con respecto a la duración de una garantía implícita o la exclusión o limitación de los daños accidentales o resultantes, de modo que es posible que las limitaciones y exclusiones descritas anteriormente no se apliquen en su caso. Esta garantía le otorga derechos legales específicos y también puede gozar de otros derechos que varían según el estado.

PARTS: Prior to purchasing replacement parts, please obtain your model and serial number from the product data plate.

MODEL NUMBER: **P780**
SERIAL NUMBER: _____

HOW TO OBTAIN REPLACEMENT PARTS: Replacement parts can be purchased online at www.ryobitools.com or by calling 1-800-525-2579.

HOW TO OBTAIN CUSTOMER OR TECHNICAL SUPPORT: To obtain Customer or Technical Support please contact us at 1-800-525-2579.

RYOBI® is a registered trademark of Ryobi Limited used under license.

PIÈCES: Avant de l’achat de pièces de remplacement, veuillez obtenir le numéro de série du modèle à partir de la plaque de données du produit.

NUMÉRO DE MODÈLE : **P780**
NUMÉRO DE SÉRIE : _____

COMMENT OBTENIR LES PIÈCES DE REMPLACEMENT : Les pièces de remplacement peuvent être achetées en ligne sur le site www.ryobitools.com ou par téléphone au 1-800-525-2579.

COMMENT OBTENIR DE L'AIDE EN CONTACTANT LE SERVICE À LA CLIENTÈLE :

Pour contacter le service à la clientèle pour une question technique ou pour tout autre renseignement, veuillez nous téléphoner au 1-800-525-2579.

RYOBI® est une marque déposée de Ryobi Limited utilisée sous licence.

PIEZAS DE REPUESTO: Antes de comprar piezas de repuesto, obtenga su modelo y número de serie de la placa de datos del producto.

NÚMERO DE MODELO: **P780**
NÚMERO DE SERIE _____

CÓMO OBTENER PIEZAS DE REPUESTO: Las piezas de repuesto se pueden comprar en nuestro sitio en la red mundial, en la dirección www.ryobitools.com o llamando al 1-800-525-2579.

CÓMO OBTENER SERVICIO O ASISTENCIA TÉCNICA AL CONSUMIDOR: Para obtener Servicio o Asistencia Técnica al Consumidor, sírvase comunicarse con nosotros llamando al 1-800-525-2579.

RYOBI® es una marca comercial registrada de Ryobi Limited y es empleada mediante autorización.

ONE WORLD TECHNOLOGIES, INC.
1428 Pearman Dairy Road, Anderson, SC 29625
Phone 1-800-525-2579
États-Unis, Téléphone 1-800-525-2579
USA, Teléfono 1-800-525-2579

www.ryobitools.com988000-219
8-27-10 (REV:01)