



RY906500 / RY907000 ASSEMBLY UPDATE

These instructions replace the instructions for **Installing Legs** on page 11 of your operator's manual and in the quick reference guide.

INSTALLING FEET

See Figure 1.

- Locate the following items:
 - 2 rubber feet
 - 2 lock nuts
 - 2 bolts
- Insert bolt through rubber foot, then through the cross brace as shown.
- Thread lock nut onto bolt and tighten one full turn past snug.
NOTE: Be careful not to overtighten so that foot material collapses.
- Repeat with remaining foot.

TECHTRONIC INDUSTRIES POWER EQUIPMENT

1428 Pearman Dairy Road, Anderson, SC 29625, USA

Phone 1-800-860-4050 ■ www.ryobitools.com

991000922

5-2-15 (REV:01)

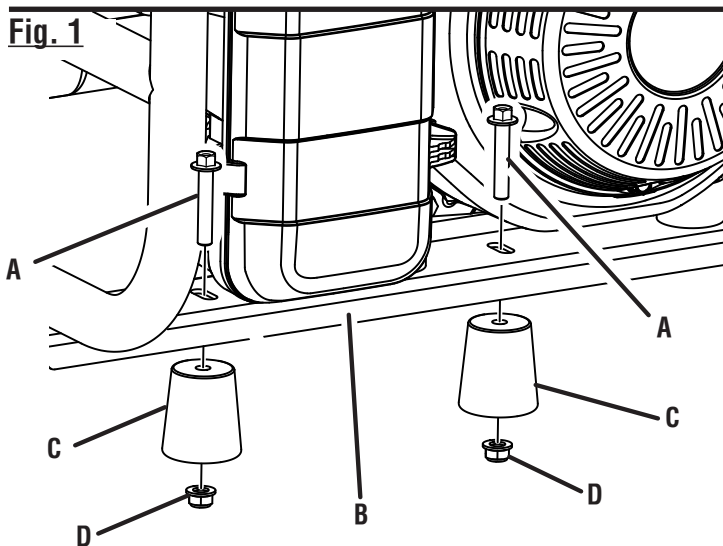

- A - Bolt (boulon, perno)
B - Cross brace (renfort transversal, través del travesaño)
C - Rubber foot (pied en caoutchouc, pie de goma)
D - Lock nut (écrou frein, tuerca de bloqueo)

MISE À JOUR À L'ASSEMBLAGE

Ces instructions remplacent les instructions pour l'**Installation des pieds sur le cadre** à la page 11 du le manuel d'utilisation et dans le guide de référence rapide.

FIXER LES PIEDS

Voir la figure 1 de l'autre côté.

- Localiser les pièces suivantes :
 - 2 pied en caoutchouc
 - 2 écrous frein
 - 2 boulon
- Inserte el perno a través del pie de goma, luego a través del travesaño tal como se muestra.
- Visser l'écrou frein sur le boulon et serrer un tour complet passé l'ajustement serré.
NOTE : Faire attention à ne pas trop le serrer pour éviter que le pied ne s'écroule.
- Répéter l'opération sur l'autre pied.

ACTUALIZACIÓN DE ARMADO

Estas instrucciones remplazan a las instrucciones para la **Instalación de los pies en la soporte del armazón** en la página 11 del manual del operador y en la guía de referencia rápida.

INSTALACIÓN DE LOS PIES

Vea la figura 1 en el otro lado.

- Localice los siguientes artículos:
 - 2 pies de goma
 - 2 tuercas de bloqueo
 - 2 pernos
- Inserte el perno a través del pie de goma, luego a través del travesaño tal como se muestra.
- Rosque la tuerca de fijación en el perno y ajuste bien dando una vuelta completa.
NOTA: Asegúrese de no ajustar excesivamente para evitar que el material del pie se doble.
- Repita estos pasos con el otro pie.