

OPERATOR'S MANUAL PINLESS MOISTURE METER E49MM01

WARNING!
READ AND UNDERSTAND ALL INSTRUCTIONS.

The Pinless Moisture Meter detects moisture levels which can contribute to mold growth. This product detects and displays the percentage of moisture present in softwoods, hardwoods, drywall, and masonry.

CAUTION:
This moisture meter does not detect or identify the presence of mold.

PRODUCT SPECIFICATIONS

Measurement Depth.....Up to 1/2 in. Below the Surface
Measurement Range 0–53% Moisture in Softwood
 0–35% Moisture in Hardwood
 Relative Readings in Wall and Masonry
Accuracy Range ± 4% (± 6% in Masonry)
Operating Temperature..... 50°F–104°F

INSTALLING/REPLACING THE BATTERY

Remove the battery cover (A) and install the 9 volt battery provided.

The battery status indicator (B) in the LED screen shows the amount of battery charge available. When the indicator shows that the power is depleted, the battery should be replaced.

OPERATING THE MOISTURE METER

- Press and hold the power button (C) to turn the unit on.
NOTE: If the unit sits idle for 105 seconds, it will automatically power off.
- Press the Mode button (D) to cycle through the different measurement modes (E). Choose the mode that represents the material you want to test. The available modes are WALL (for drywall), MASONRY, SOFTWOOD, and HARDWOOD. The relative indicator (F) will show in Wall and Masonry modes.
- Place the back side of the unit flat against the material where the measurement is to be taken. The measurement will be taken automatically and will be displayed as a percentage (G).
 - Make sure the unit sensors (H) are free of debris before use.
 - Hold the unit from the front and sides and do not allow your fingers to come in contact with the sensors when taking the measurement.
 - Make sure both pads are firmly in contact with the surface being tested.
 - Do not slide the unit along the surface being tested.
 - The presence of metal behind the wall may interfere with the reading; readings in multiple locations will increase accuracy.
- Once the unit is removed from the surface, the measurement will disappear. To keep the measurement displayed after you remove the unit from the surface, press the Hold button (I).

**SAVE THIS MANUAL
FOR FUTURE REFERENCE**

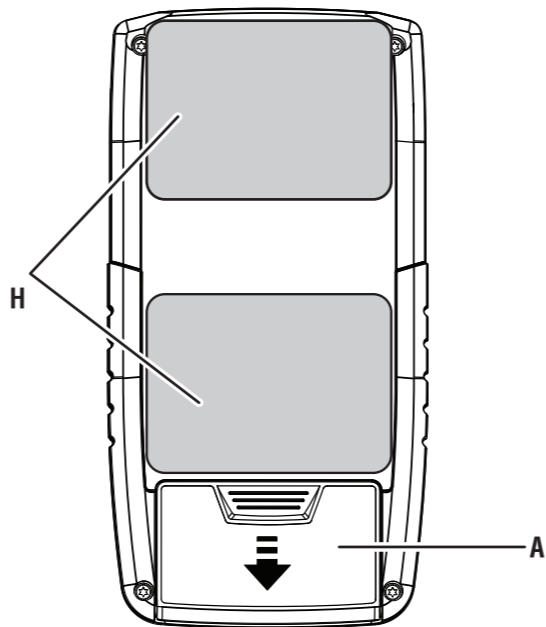
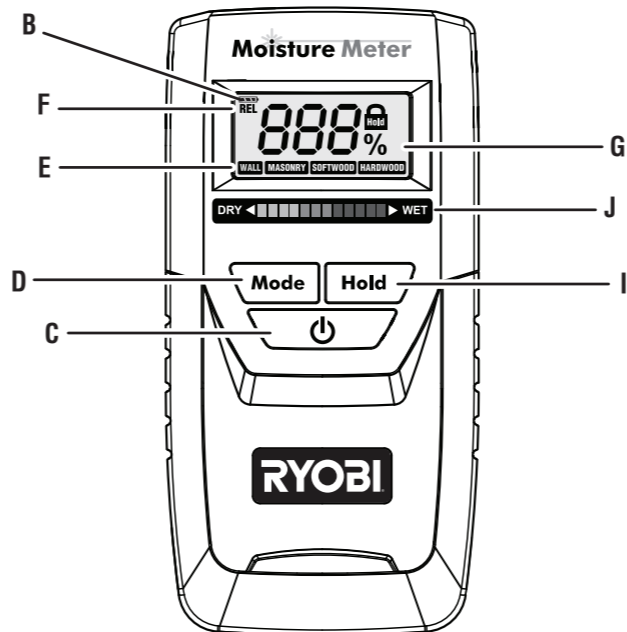

- The moisture reference bar (J) beneath the LED screen will also light to indicate the moisture range. The ranges vary based on which mode you are using.

In Wall or Masonry modes:

Green = 0–30% Yellow = 31–70% Red = 71% +

In Softwood or Hardwood modes:

Green = 5–14% Yellow = 15–17% Red = 18% +

CAUTION:
These measurements are for reference only. Always consult a professional before beginning any repairs.

- When you are done taking measurements, press and hold the power button (C) to turn the unit off.

WARRANTY

LIMITED TWO YEAR WARRANTY AND 30 DAY EXCHANGE POLICY

30-DAY EXCHANGE POLICY: During the first 30 days after date of purchasing this product, you may either request service under this warranty or you may exchange it by returning it with proof of purchase and all original equipment packaged with the original product to the dealer from which it was purchased. The replacement product will be covered by the limited warranty for the balance of the two year period from the date of the original purchase.

LIMITED TWO YEAR WARRANTY. This product is warranted against all defects in workmanship or materials for a period of two years from the date of purchase. The warranty on any accessories for this product, excluding batteries, is limited to 90 days from the date the accessory is purchased. To obtain warranty service, call Customer Service at 1-800-525-2579 for warranty return instructions. The product must be properly packaged and returned with all equipment that was included with the original product. When you request warranty service, you must also present proof of purchase documentation, which includes the date of purchase (for example, a receipt or a bill of sale). Defective products returned within the warranty period will be repaired or replaced, at our option, free of charge, within ninety (90) days or less. The cost of shipping the product to us is your responsibility. This warranty only covers defects arising under normal usage and does not cover any malfunction, failure or defects resulting from misuse, abuse, neglect, alteration, modification or unauthorized repairs. It applies only to the original purchaser at retail, and may not be transferred. One World Technologies, Inc. makes no warranties, representations or promises as to the quality or performance of this product other than those specifically stated in this warranty. Any implied warranties granted under state law, including warranties of merchantability or fitness for a particular purpose, are limited to two years from the date of purchase. One World Technologies, Inc. is not responsible for direct, indirect, or incidental damages. Some states do not allow limitations on how long an implied warranty lasts, or the exclusion or limitation of incidental or consequential damages, so the above limitations and exclusions may not apply to you. This warranty gives you specific legal rights, and you may also have other rights which vary from state to state.

ONE WORLD TECHNOLOGIES, INC.

1428 Pearman Dairy Road

Anderson, SC 29625

Phone 1-800-525-2579

États-Unis, T élépho ne 1-800-525-2579

USA, Teléfono 1-800-525-2579

www.ryobitools.com

RYOBI® is a registered trademark of Ryobi Limited used under license.

RYOBI® est une marque déposée de Ryobi Limited utilisée sous licence.

RYOBI® es una marca comercial registrada de Ryobi Limited y es empleada mediante autorización.

FRANÇAIS

MANUEL D'UTILISATION

HYGROMÈTRE ENCASTRÉ

E49MM01

CONSERVER CE MANUEL POUR FUTURE RÉFÉRENCE

AVERTISSEMENT !
LIRE ET VEILLER À BIEN COMPRENDRE TOUTES LES INSTRUCTIONS.

L'hygromètre encastré détecte les niveaux d'humidité qui peuvent contribuer à la croissance de moisissures. Ce produit détecte et affiche le pourcentage d'humidité dans le bois résineux, le bois dur, les cloisons sèches et la maçonnerie.

ATTENTION :
Cet hygromètre ne permet pas de détecter ou de déterminer la présence de moisissures.

FICHE TECHNIQUE

Profondeur de la mesure.....Jusqu'à 12,7 mm (1/2 po) sous la surface
Plage de mesure.....0 à 53 % d'humidité dans le bois résineux,
0 à 35 % d'humidité dans le bois dur
lectures relatives dans les cloisons sèches et la maçonnerie
Plage de précision.....± 4 % (± 6 % dans la maçonnerie)
Température de service..... 10 °C à 40 °C (50 °F à 104 °F)

INSTALLATION ET REMPLACEMENT DE LA PILE

Retirer le couvercle du compartiment des piles (A) et installer la pile de 9 V fournie.

L'indicateur d'état de la pile (B) affiché dans l'écran DÉL montre la quantité de charge restante. Lorsque l'indicateur signale que la puissance est épuisée, il est nécessaire de remplacer la pile.

UTILISATION DE L'HYGROMÈTRE

- Appuyer sur le bouton « Power » (Mise en marche) (C) et le tenir enfoncé pour mettre l'unité en marche.
NOTE : Si l'unité demeure en position d'attente pendant 105 secondes, elle s'éteindra automatiquement.
- Appuyer sur le bouton « Mode » (Mode) (D) pour faire défiler les différents modes de mesure (E). Choisir le mode qui représente le matériau qui doit être mis à l'essai. Les modes disponibles sont les suivants : « WALL » (CLOISONS) (pour cloisons sèches), « MASONRY » (MAÇONNERIE), « SOFTWOOD » (BOIS RÉSINEUX) et « HARDWOOD » (BOIS DUR). L'indicateur relatif (F) s'affiche en modes « Wall » et « Masonry ».
- Placer l'endos de l'unité à plat contre le matériau à l'endroit où la mesure doit être prise. La mesure sera prise automatiquement et s'affiche sous forme de pourcentage (G).
 - S'assurer que les capteurs de l'unité (H) sont exempts de débris avant l'utilisation.
 - Tenir l'unité par l'avant et les côtés et éviter de mettre ses doigts sur les capteurs au moment de prendre la mesure.
 - S'assurer que les deux coussinets sont bien en contact avec la surface mise à l'essai.
 - Ne pas glisser l'unité le long de la surface mise à l'essai.
 - La présence de métal derrière la cloison peut compromettre la lecture : prendre des lectures à plusieurs endroits pour plus de précision.
- Une fois l'unité est retirée de la surface, la mesure disparaît. Pour conserver la mesure affichée une fois l'unité est retirée de la surface, appuyer sur le bouton « Hold » (Conserver) (I).
- La barre de référence de l'humidité (J) située en dessous de l'écran DÉL s'allume également pour indiquer la plage d'humidité. Les valeurs varient selon le mode utilisé.
Modes « Wall » ou « Masonry » :
Vert = 0 à 30 % Jaune = 31 à 70 % Rouge = 71 % et +
Modes « Softwood » ou « Hardwood » :
Vert = 5 à 14 % Jaune = 15 à 17 % Rouge = 18 % et +

ATTENTION :
Ces mesures doivent uniquement être utilisées à des fins de référence. Toujours consulter un professionnel avant d'entreprendre toute réparation.

- Lorsque toutes les mesures sont complétées, appuyer sur le bouton « Power » (C) et le tenir enfoncé pour éteindre l'unité.

GARANTIE

GARANTIE LIMITÉE DE DEUX ANS ET POLITIQUE D'ÉCHANGE DE TRENTE (30) JOURS

POLITIQUE D'ÉCHANGE DE TRENTE (30) JOURS : Pendant les 30 premiers jours suivant la date d'achat, l'utilisateur peut demander un entretien sous garantie ou échanger le produit en le retournant, accompagné d'une preuve d'achat ainsi que de tout l'équipement d'origine emballé avec le produit d'origine, au détaillant chez qui l'achat a été effectué. L'outil électrique de remplacement sera couvert par cette garantie limitée pendant le reste des deux ans suivant la date d'achat de l'outil original.

GARANTIE LIMITÉE DE DEUX ANS. Ce produit est garanti contre tout vice de fabrication ou de matériel, pour une période de deux (2) ans à compter de la date d'achat. La garantie couvrant les accessoires de ce produit, à l'exception des piles, est limitée à 90 jours à compter de la date d'achat de l'accessoire. Pour bénéficier d'un entretien sous garantie, communiquer avec le service à la clientèle au 1-800-525-2579 pour connaître les instructions de retour sous garantie. Le produit doit être emballé adéquatement et retourné avec tout l'équipement qui était inclus avec le produit d'origine. Lorsque l'utilisateur demande un entretien sous garantie, il doit également présenter une preuve d'achat qui comprend la date d'achat (par exemple, un reçu ou un acte de vente). Les produits défectueux retournés pendant la période de la garantie seront réparés ou remplacés, à notre discrétion, sans frais, dans un délai de quatre-vingt-dix (90) jours ou moins. L'utilisateur doit assumer les coûts liés à l'expédition du produit. La présente garantie couvre uniquement les défauts survenues lors d'une utilisation normale. Elle ne couvre pas les défauts de fonctionnement, les pannes ou les défauts attribuables à une mauvaise utilisation, à un usage abusif, à la négligence, à une modification ou à des réparations non autorisées. Cette garantie s'applique uniquement à l'acheteur d'origine au détail et ne peut être transférée. One World Technologies Inc. ne donne aucune garantie et ne fait aucune représentation ou promesse relativement à la qualité ou au rendement de ce produit autres que celles mentionnées spécifiquement dans la présente garantie. Toutes les garanties implicites permises par la loi, y compris les garanties de valeur marchande ou d'adéquation à un usage particulier, sont limitées à deux ans à compter de la date d'achat. One World Technologies Inc. n'est pas responsable des dommages directs, indirects ou consécutifs. Certains états et certaines provinces ne permettent pas d'exonération ou de réserve pour la couverture des dommages directs ou consécutifs et pour la durée de toute garantie implicite; il se peut donc que l'exonération décrite précédemment ne puisse s'appliquer. La présente garantie donne au consommateur des droits spécifiques, et il peut bénéficier d'autres droits qui varient selon les états ou les provinces.

ESPAÑOL

MANUAL DEL OPERADOR

MEDIDOR DE HUMEDAD SIN VÁSTAGO

E49MM01

GUARDE ESTE MANUAL PARA FUTURAS CONSULTAS

¡ADVERTENCIA!
LEA Y COMPRENDA TODAS LAS INSTRUCCIONES.

El medidor de humedad sin vástago detecta los niveles de humedad que pueden favorecer el crecimiento de moho. Este producto detecta y muestra el porcentaje de humedad presente en maderas blandas y duras, en paneles de yeso y en mamposterías.

PRECAUCIÓN:
Este medidor de humedad no identifica ni detecta la presencia de moho.

ESPECIFICACIONES DEL PRODUCTO

Profundidad de la medición hasta 12,7 mm (1/2 pulg.) por debajo de la superficie
Gama de la medición entre un 0 y un 53% de humedad en madera blanda
entre un 0 y un 35% de humedad en madera dura
mediciones relativas en pared y mampostería
Gama de precisión ± 4% (± 6% en mampostería)
Temperatura de funcionamiento..... 10 °C a 40 °C (50 °F a 104 °F)

INSTALACIÓN/REEMPLAZO DE LA BATERÍA

Retire la cubierta de la batería (A) e instale la batería de 9 V suministrada.

El indicador del estado de la batería (B) en la pantalla LED muestra la cantidad disponible de carga de la batería. Cuando el indicador muestra que se ha agotado la electricidad, se debe reemplazar la batería.

FUNCIONAMIENTO DEL MEDIDOR DE HUMEDAD

- Para encender la unidad, oprima y no suelte el botón de encendido (C).
NOTA: Si la unidad no se usa durante 105 segundos, se apagará automáticamente.
- Para alternar entre los distintos modos de medición (E), oprima el botón Modo (D). Elija el modo que representa al material que desea examinar. Los modos disponibles son PARED (para paneles de yeso), MAMPOSTERÍA, MADERA BLANDA y MADERA DURA. En los modos Pared y Mampostería se mostrará el indicador relativo (F).
- Coloque la parte posterior de la unidad de manera plana contra el material donde se realizará la medición. La medición se realizará automáticamente y el resultado se mostrará en porcentaje (G).
 - Antes de usar la unidad, asegúrese de que no haya residuos en los sensores (H).
 - Sostenga la unidad por el frente y los lados y evite que sus dedos entren en contacto con los sensores cuando efectúe las mediciones.
 - Asegúrese de que ambas almohadillas estén firmemente en contacto con la superficie que se examina.
 - No deslice la unidad por la superficie que se examina.
 - La presencia de metal detrás de la pared puede interferir en la medición. La medición en varios lugares de la superficie examinada será más precisa.
- Una vez que la unidad se retire de la superficie, la medición desaparecerá. Para que la medición se siga visualizando después de retirar la unidad de la superficie, presione el botón Mantener (I).

La barra de referencia de la medición (J) debajo de la pantalla de LED también se encenderá para indicar la gama de humedad. Las gamas varían según el modo que use.

Modos en Pared o Mampostería:
Verde = 0-30% Amarillo = 31-70% Rojo = 71% o más

Modos en Maderas blandas o duras:
Verde = 5-14% Amarillo = 15-17% Rojo = 18% o más

PRECAUCIÓN:
Estas mediciones están concebidas sólo para consulta. Siempre consulte con un profesional antes de comenzar cualquier reparación.

- Una vez que haya terminado de tomar las mediciones, oprima y no suelte el botón de encendido (C) para apagar la unidad.

GARANTÍA

POLÍTICA DE INTERCAMBIO DURANTE 30 DÍAS Y GARANTÍA LIMITADA POR DOS AÑOS

POLÍTICA DE INTERCAMBIO DURANTE 30 DÍAS. Durante los primeros 30 días a partir de la fecha de compra de este producto, puede solicitar servicio bajo esta garantía o puede intercambiar el artículo devolviéndolo con el comprobante de compra y todo el equipo original empaquetado con el producto original al comerciante a quien se lo compró. El producto de reemplazo estará cubierta por la garantía limitada durante el resto del período de dos años a partir de la fecha de compra original.

GARANTÍA LIMITADA POR DOS AÑOS. La garantía de este producto cubre todos los defectos de mano de obra y materiales durante dos años a partir de la fecha de compra. La garantía de cualquiera de los accesorios de este producto, sin incluir las baterías, se limita a 90 días a partir de la fecha de compra del accesorio. Para solicitar el servicio de la garantía, llame a Servicio o Asistencia Técnica al Consumidor al 1-800-525-2579 a fin de obtener instrucciones para devoluciones bajo garantía. El producto debe empaquetarse de forma apropiada y devolverse con todo el equipo que se incluyó con el producto original. Cuando solicite el servicio de garantía, también deberá presentar el comprobante de compra que incluya la fecha de compra (por ejemplo, un recibo o una factura de venta). Los productos defectuosos devueltos dentro del período de garantía se repararán o reemplazarán -a nuestro criterio- dentro de los noventa (90) días o antes, sin cargo alguno. El costo de envío del producto a nuestras instalaciones corre por su cuenta. Esta garantía sólo cubre defectos que surjan del uso habitual y no se hace responsable del mal funcionamiento, las fallas o los defectos que resulten del uso indebido, el abuso, la negligencia, la alteración, la modificación o la reparación no autorizada. Se aplica solamente al comprador original en una venta minorista y no puede transferirse. One World Technologies, Inc. no otorga otras garantías, representaciones ni promesas respecto de la calidad o del desempeño de este producto además de las que se expresan específicamente en esta garantía. Todas las garantías implícitas otorgadas por leyes estatales, que incluyen garantías de comerciabilidad o idoneidad para un fin determinado, se limitan a dos años a partir de la fecha de compra. One World Technologies, Inc. no se hace responsable de daños directos, indirectos o accidentales. Algunos estados no permiten limitaciones con respecto a la duración de una garantía implícita o la exclusión o limitación de los daños accidentales o resultantes, de modo que es posible que las limitaciones y exclusiones descritas anteriormente no se apliquen en su caso. Esta garantía le otorga derechos legales específicos y también puede gozar de otros derechos que varían según el estado.