



OPERATOR'S MANUAL

2-STAGE DRIFT CUTTERS

ACSN06

For use with the RYOBI 40V RY408015 22 in. Snow Blower and 40V RY40807 24 in. Snow Blower ONLY*.

*For products with serial number RG23 or higher; not compatible with serial numbers starting with EU21 or RG22.

WARNING!

To reduce the risk of injury, user must read and understand the operator's manual for their snow blower before using this accessory. Always wear proper eye protection. Turn off the snow blower and remove the battery before changing or adjusting accessories. For outdoor use only—store indoors.

INSTALLING AND USING THE DRIFT CUTTERS

See Figures 1- 4.

- Remove the battery pack from the battery port.
- Insert the carriage bolts from the inside of the auger housing through the holes in the housing.
- Align the slot of the drift cutter over the carriage bolts before securing the washers and knobs.
- Screw the knobs and washers onto the carriage bolts to hold the drift cutter in place. Hand tighten.
- Slide the drift cutter to the desired height.

NOTE: The height of the drift cutter should extend above the top layer of the snow.

- Securely tighten both knobs.
- Repeat the steps with the second drift cutter on the other side of the unit.
- Insert battery and follow the instructions from your snow blower manual.
- Plow through the snow drifts and the packed snow.

When not in use:

- Turn the two knobs counterclockwise to loosen the drift cutter.
- Slide the drift cutter down so that it rests against the upper carriage bolt.
- Securely tighten in the storage position.
- Repeat steps on the other side of the unit.

NOTE: For additional storage information, check the maintenance section in your snow blower operator's manual.

Fig. 1

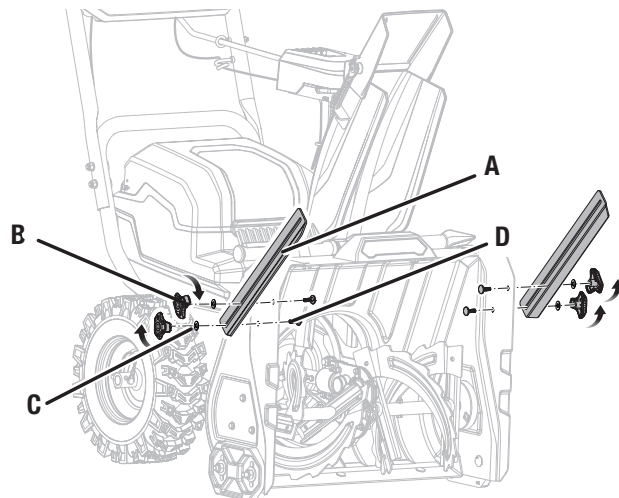

A - Drift cutter (lame coupe-congère, cortador de montículo)
 B - Knob (bouton, perilla)
 C - Washer (rondelle, arandelas)
 D - Carriage bolt (ecrou du chariot, perno de carro)

Fig. 2

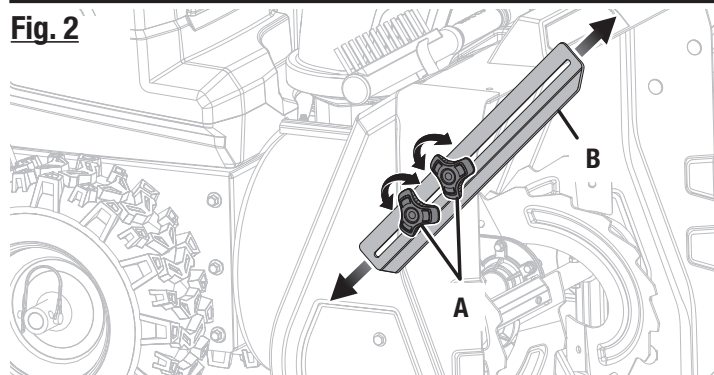

A - Knobs (boutons, perillas)
 B - Drift cutter (lame coupe-congère, cortador de montículo)

Fig. 3

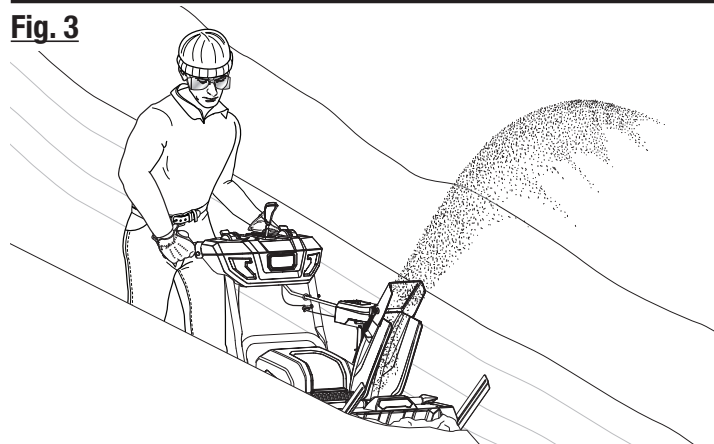
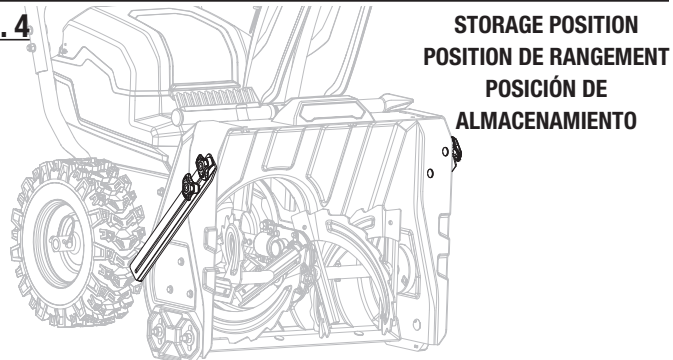

Fig. 4



STORAGE POSITION
 POSITION DE RANGEMENT
 POSICIÓN DE ALMACENAMIENTO

TTI OUTDOOR POWER EQUIPMENT, INC.

P.O. Box 1288, Anderson, SC 29622 USA
 1-800-525-2579 • www.ryobitools.com

999000323
 7-22-24 (REV:02)

MANUEL D'UTILISATION

LAMES COUPE-CONGÈRE BI-ÉTAGÉES

ACSN06

À utiliser avec le RYOBI 40 V RY408015 souffleuse à neige 22 po et 40 VRY40807 souffleuse à neige de 24 po SEULEMENT.

*Pour les produits portant le numéro de série RG23 ou supérieur. Le produit n'est pas compatible avec les numéros de série commençant par EU21 ou RG22.

AVERTISSEMENT !

Pour réduire le risque de blessure, l'utilisateur doit lire et comprendre le manuel de l'opérateur de sa souffleuse à neige avant d'utiliser cet accessoire. Portez toujours une protection oculaire appropriée. Éteignez la souffleuse à neige et retirez la batterie avant de changer ou de régler les accessoires. Pour une utilisation en extérieur uniquement – stocker à l'intérieur.

INSTALLATION ET UTILISATION DES LAMES COUPE-CONGÈRE

Voir les figures 1 et 4.

- Retirer le bloc-piles de la prise de pile.
- Insérer les boulons de carrosserie depuis l'intérieur du boîtier de tarière à travers les trous du boîtier.
- Aligner la fente de la lame coupe-congère sur les boulons de carrosserie avant de sécuriser les rondelles et les boutons.
- Visser les boutons et les rondelles sur les boulons de carrosserie pour maintenir la lame coupe-congère en place. Serrer à la main.
- Glisser la lame coupe-congère jusqu'à la hauteur souhaitée.
NOTE : La hauteur de la lame coupe-congère doit dépasser la couche supérieure de la neige.
- Serrer fermement les deux boutons.
- Répéter les étapes pour la deuxième lame coupe-congère de l'autre côté de l'appareil.
- Insérer la pile et suivre les instructions dans le manuel de la souffleuse à neige.
- Déneiger les congères et la neige tassée.

En cas d'inutilisation :

- Tourner les deux boutons dans le sens antihoraire pour desserrer la lame coupe-congère.
- Glisser la lame coupe-congère vers le bas de manière à ce qu'elle repose sur le boulon de carrosserie le plus haut.
- Serrer fermement en position de rangement.
- Répéter les étapes de l'autre côté de l'appareil.

NOTE : Pour en savoir plus sur le rangement, consulter la section sur l'entretien dans le manuel d'utilisation de la souffleuse à neige.

MANUAL DEL OPERADOR

CORTADORES

DE MONTÍCULO DE 2 ETAPAS

ACSN06

Para usar con RYOBI 40V RY408015 soplador de nieve de 22 pulg. y 40 V RY40807 soplador de nieve de 24 pulg. SOLAMENTE.

*Para productos con número de serie RG23 o superior. No es compatible con números de serie que comiencen con EU21 o RG22.

¡ADVERTENCIA!

Para reducir el riesgo de lesiones, el usuario debe leer y comprender el manual del operador de su quitanieves antes de utilizar este accesorio. Utilice siempre protección ocular adecuada. Apague el quitanieves y retire la batería antes de cambiar o ajustar los accesorios. Sólo para uso en exteriores; guárdelo en interiores.

INSTALACIÓN Y USO DE LOS CORTADORES DE MONTÍCULO

Vea las figuras 1 a 4.

- Retire la batería del puerto de la batería.
- Inserte los pernos del carro desde el interior de la carcasa de la barrena a través de los orificios de la carcasa.
- Alinee la ranura del cortador de montículo sobre los pernos del carro antes de asegurar las arandelas y las perillas.
- Atornille las perillas y las arandelas a los pernos del carro para mantener el cortador en su lugar. Apretado a mano.
- Deslice el cortador de montículo a la altura deseada.
NOTA: La altura del cortador de montículo debe extenderse por encima de la capa superior de nieve.
- Apriete firmemente ambas perillas.
- Repita los pasos con el segundo cortador de montículo en el otro lado de la unidad.
- Inserte la batería y siga las instrucciones del manual de su quitanieves.
- Ábrase paso entre los montículos de nieve y la nieve compacta.

Cuando no esté en uso:

- Gire las dos perillas en sentido antihorario para aflojar el cortador de montículo.
- Deslice el cortador hacia abajo para que descansa contra el perno del carro superior.
- Ajuste firmemente en la posición de almacenamiento.
- Repita los pasos en el otro lado de la unidad.

NOTA: Para obtener información adicional sobre almacenamiento, consulte la sección de mantenimiento en el manual del operador de su quitanieves.