

RYOBI

SKID SHOE REPLACEMENTS ACSN02

FOR USE WITH RY40807 RYOBI SNOW BLOWER ONLY

⚠ WARNING:

To reduce the risk of injury, user must read and understand the operator's manual for their snow blower and this instruction sheet. Always wear eye protection with side shields marked to comply with ANSI Z87.1. Ensure compatibility and fit before using this accessory. Do not use this accessory if a part is damaged or missing. If you are not comfortable performing any of the functions described in these instructions, take your unit to a qualified service center.

⚠ WARNING:

Before performing any maintenance, make sure the snow blower battery is removed to avoid accidental starting and possible serious personal injury.

INSTALLING THE SKID SHOES TO THE BUCKET

See Figure 1.

The skid shoes adjust the height of the scraper from the ground. Before use, be sure to install the skid shoes onto both sides of the bucket.

- Install two bolts through the holes on the inside of the bucket.
- Align the skid shoes and place onto the bolts as shown.
- Install a washer and nut onto each bolt and finger tighten.
- Position the skid shoe so it extends slightly below the bottom edge of the bucket. Once in position, securely tighten the nuts.
- Repeat for the other side.

NOTE: Position the skid shoes equally to ensure the scraper is level and approximately 1/2 in. above the ground. See **Adjusting/Replacing the Scraper** in *Maintenance* in the operator's manual.

Fig. 1

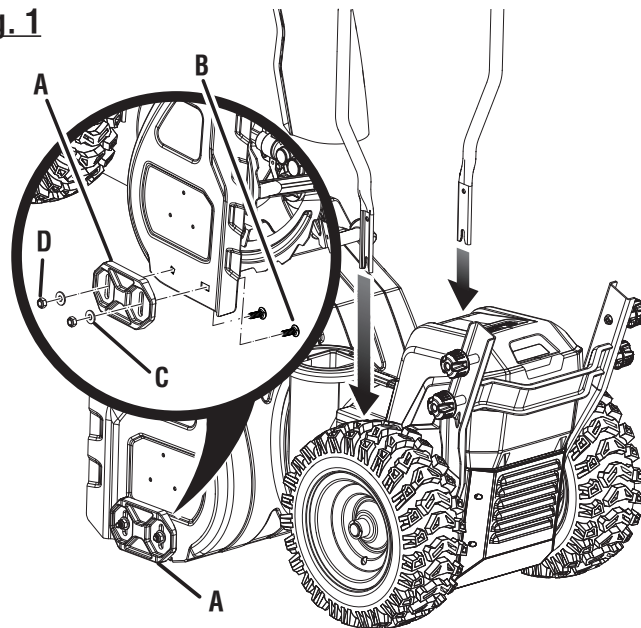

- A - Skid shoe (patin de glissement, zapata de deslizamiento)
- B - Bolt (boulon, perno)
- C - Washer (rondelle, arandela)
- D - Nut (écrou, tuerca)

TTI OUTDOOR POWER EQUIPMENT, INC.

P.O. Box 1288, Anderson, SC 29622 • 1-800-525-2579

www.ryobitools.com

998000921
1-7-22 (REV:01)

RECHANGES DES PATINS DE GLISSEMENT

A UTILISER AVEC LE SOUFFLEUSE À NEIGE RY40807 DE RYOBI UNIQUEMENT

AVERTISSEMENT :

Pour réduire les risques de blessures, l'utilisateur doit lire et veiller à bien comprendre le manuel d'utilisation pour la nettoyeur pour patio ainsi que cette feuille d'instruction. Toujours porter une protection oculaire munie d'écrans latéraux certifiée conforme à la norme ANSI Z87.1. Assurez-vous de la compatibilité et de l'ajustement avant d'utiliser cet accessoire. Ne pas utiliser cet accessoire si des pièces sont endommagées ou manquantes. Si vous n'êtes pas à l'aise pour effectuer l'une ou l'autre des tâches décrites dans les présentes instructions, confiez l'unité à un centre de réparations qualifié.

AVERTISSEMENT :

Avant d'effectuer de l'entretien, s'assurer que la batterie de la souffeuse à neige est retirée pour éviter un démarrage accidentel et des blessures graves.

INSTALLATION DES PATINS DE GLISSEMENT AU GODET

Voir la figure 1.

Les patins permettent de régler la hauteur du grattoir par rapport au sol. Avant l'utilisation, veillez à installer les patins sur les deux côtés du godet.

- Installer deux boulons dans les trous situés à l'intérieur du godet.
- Aligner les patins et placez-les sur les boulons comme indiqué.
- Installer une rondelle et un écrou sur chaque boulon et les serrer à la main.
- Positionner le patin de manière à ce qu'il dépasse légèrement du bord inférieur du godet. Une fois en position, serrer fermement les écrous.
- Répéter pour l'autre côté.

NOTE : Positionner les patins de manière égale pour que le racleur soit de niveau et à environ 12,7 mm au-dessus du sol. Voir **Réglage/remplacement du grattoir** dans la section *Entretien* du manuel d'utilisation.

REPUESTOS DE LAS ZAPATAS DE DESLIZAMIENTO

PARA USAR CON EQUIPO QUITANIEVE RYOBI RY40807 SOLO

ADVERTENCIA:

Para reducir el riesgo de sufrir lesiones, el usuario debe leer y entender el manual del operador para limpiador de patio y esta hoja de instrucciones. Use siempre protección ocular con protecciones laterales con la marca de cumplimiento de la norma Z87.1 del ANSI. Asegúrese de que la compatibilidad y el ajuste sean correctos antes de usar este accesorio. No use este accesorio si está dañado o si falta alguna pieza. Si no se siente preparado para realizar alguna de las funciones que se describen en estas instrucciones, lleve la unidad a un centro de servicio calificado.

ADVERTENCIA:

Antes de realizar tareas de mantenimiento, asegúrese de quitar la batería del quitanieves para evitar el arranque accidental y posibles lesiones personales graves.

INSTALACIÓN DE LAS ZAPATAS DE DESLIZAMIENTO A LA PALA

Vea la figura 1.

Las zapatas de deslizamiento ajustan la altura de la rasqueta desde el suelo. Antes de usar la herramienta, asegúrese de instalar las zapatas de deslizamiento a ambos lados de la pala.

- Instale dos pernos en los orificios del interior de la pala.
- Alinee las zapatas de deslizamiento y colóquelas sobre los pernos como se muestra.
- Instale una arandela y una tuerca en cada perno y apriete con los dedos.
- Coloque la zapata de deslizamiento de modo que se extienda ligeramente por debajo del borde inferior de la pala. Una vez en posición, ajuste firmemente las tuercas.
- Repita el proceso del otro lado.

NOTA: Coloque las zapatas de deslizamiento de manera uniforme para asegurarse de que la rasqueta quede nivelada y aproximadamente a 12,7 mm por encima del suelo. Consulte **Ajuste/reemplazo de la rasqueta** en la sección *Mantenimiento* del manual del operador.