

This replacement blade is a mulching/bagging combo blade and is for use with RYOBI P1108 Lawn Mower ONLY.

### ⚠ WARNING!

To reduce the risk of injury, user must read and understand the operator's manual for their lawn mower and this instruction sheet. Always wear eye protection with side shields marked to comply with ANSI Z87.1. Ensure compatibility and fit before using this accessory. Do not use this accessory if a part is damaged or missing. If you are not comfortable performing any of the functions described in these instructions, take your unit to a qualified service center.

### ⚠ WARNING:

Always protect hands by wearing heavy gloves and/or wrapping the cutting edges of the blade with rags and other material when performing blade maintenance. Contact with the blade could result in serious personal injury.

## REPLACING THE CUTTING BLADE

See Figures 1 - 2.

**NOTE:** Only use authorized replacement blades.

- Stop the motor. Allow blade to come to a complete stop.
- Disconnect the power supply.
- Turn the mower on its side.
- Wedge a block of wood between the blade and mower deck to prevent the blade from turning.
- Loosen the blade nut by turning it counterclockwise (as viewed from bottom of mower) using a 15 mm wrench or socket (not provided).
- Remove the blade nut, spacer and blade.
- Place the new blade onto the shaft. Ensure blade is properly seated with the two blade posts inserted into the holes on the blade. Make sure it is installed with the curved ends pointing up toward the mower deck and not down toward the ground. When seated properly, the blade should be flat.
- Replace the blade and spacer, then thread the blade nut onto the shaft and finger tighten.

**NOTE:** Make certain all parts are replaced in the opposite order in which they were removed.

- Torque the blade nut down clockwise using a torque wrench (not provided) to ensure the nut is properly tightened. The recommended torque for the blade nut is 26-29.5 ft-lbs.

### ⚠ WARNING:

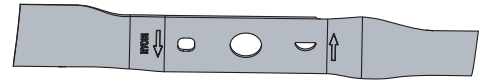
Ensure blade is properly seated and the blade nut is tightened to the torque specifications above. Failure to properly attach the blade could cause it to come loose or detach and result in possible serious personal injury.

### ⚠ WARNING:

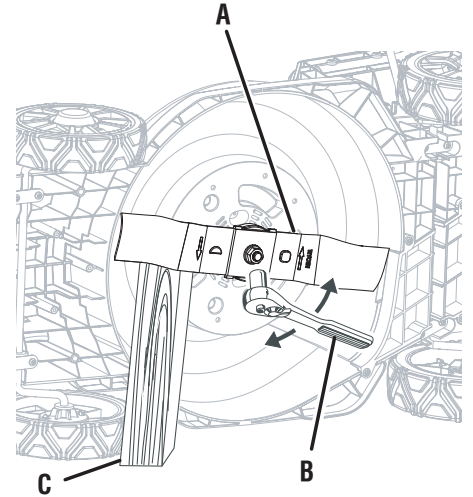
Only use replacement blades and blade hardware authorized by the manufacturer of your lawn mower. Unauthorized blades and/or blade hardware could break, allowing the blade to come loose, resulting in possible serious personal injury and damage to the mower.

**TECHTRONIC INDUSTRIES POWER EQUIPMENT**

P.O. Box 1288, Anderson, SC 29622 USA ■ 1-800-525-2579 ■ www.ryobitools.com

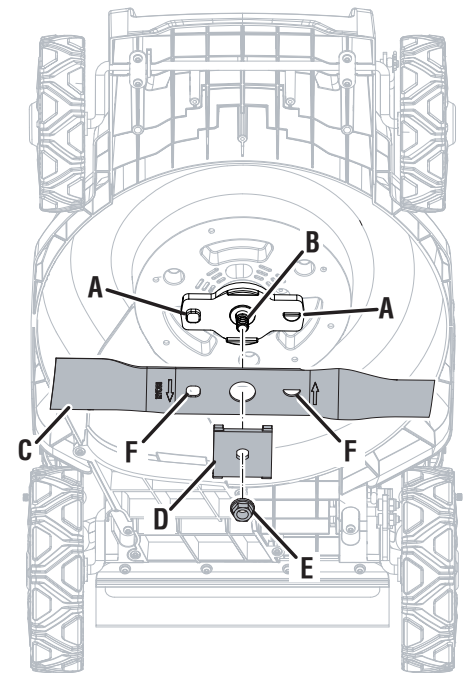


**Fig. 1**



- A - Blade (lame, cuchilla)
- B - Wrench (clé, llave)
- C - Block of wood (pièce de bois, bloque de madera)

**Fig. 2**



- A - Blade posts (tiges pour lame, montantes de cuchilla)
- B - Shaft (arbre, eje)
- C - Blade (lame, cuchilla)
- D - Spacer (entretoise, separador)
- E - Blade nut (écrou de lame, tuerca de la cuchilla)
- F - Blade post hole (trou pour tiges pour lame, orificio de la montantes de cuchilla)

# LAME DE TONDEUSE – AC18131

Cette lame de rechange est une lame de paillage et d'ensilage et doit être utilisée avec les tondeuses de RYOBI P1108 seulement.

## AVERTISSEMENT !

Pour réduire les risques de blessures, l'utilisateur doit lire et veiller à bien comprendre le manuel d'utilisation pour le tondeuse ainsi que cette feuille d'instruction. Toujours porter une protection oculaire munie d'écrans latéraux certifiée conforme à la norme ANSI Z87.1. Assurez-vous de la compatibilité et de l'ajustement avant d'utiliser cet accessoire. Ne pas utiliser cet accessoire si des pièces sont endommagées ou manquantes. Si vous n'êtes pas à l'aise pour effectuer l'une ou l'autre des tâches décrites dans les présentes instructions, confiez l'unité à un centre de réparations qualifié.

## AVERTISSEMENT :

Protégez toujours vos mains en portant des gants épais ou en enveloppant les bords tranchants de la lame avec des chiffons ou d'autre matériau quand vous effectuez l'entretien de la lame. Contact avec la lame résulter en des blessures graves.

## REEMPLACEMENT DE LA LAME

Voir les figures 1 et 2 de l'autre côté.

**NOTE :** Utiliser seulement des pièces de remplacement lames.

- Arrêtez le moteur et coupez l'alimentation électrique. Attendez que la lame s'immobilise complètement.
- Débranchez le cordon d'alimentation.
- Tournez la tondeuse de côté.
- Mettez une pièce de bois entre la lame et le châssis de la tondeuse pour empêcher la lame de tourner.
- Desserrez l'écrou de lame en le tournant dans le sens antihoraire (par rapport au bas de la tondeuse) en utilisant une clé de démarrage de 15 mm ou une douille (non fournies).
- Enlevez l'écrou de lame, entretoise et la lame.
- Placez la nouvelle lame sur l'arbre. S'assurer que la lame est bien appuyée sur l'arbre. Celui-ci doit passer dans le trou central de la lame et les deux tiges pour lame doivent s'insérer dans les trous sur la lame. Assurez-vous que les bouts incurvés soient orientés en direction du châssis de la tondeuse et non en direction du sol. Une fois bien appuyée, la lame devrait être à plat.
- Remettez l'écrou de lame et entretoise sur l'arbre et serrez à main.

**NOTE :** Assurez-vous que toutes les pièces soient remplacées dans l'ordre opposé dans lequel elles ont été enlevées.

- Serrez l'écrou de lame sens horaire en utilisant une clé de démarrage dynamométrique (non fournie) pour s'assurer que l'écrou et bien serré. Le couple de serrage recommandé pour l'écrou de lame est de 26-29.5 pi-lbs.

## AVERTISSEMENT :

S'assurer que la lame est assise correctement et que l'écrou de lame est serré au couple indiqué ci-dessus. Ne pas fixer correctement la lame peut provoquer un relâchement de cette dernière ou détacher et représenter un risque de blessure grave.

## AVERTISSEMENT :

Utiliser seulement les lames de rechange et les matériels de lame autorisés par le fabricant de la tondeuse. Des lames ou matériels pour lames non autorisés pourraient briser et causer un délogement de la lame pouvant provoquer des blessures graves ou des dommages à la tondeuse.

# CUCHILLA DE PODADORA – AC18131

Esta cuchilla de repuesto es una cuchilla combinada de trituración/embolsado y debe usarse SOLAMENTE con podadoras de césped RYOBI P1108.

## ¡ADVERTENCIA!

Para reducir el riesgo de sufrir lesiones, el usuario debe leer y entender el manual del operador para su podadora y esta hoja de instrucciones. Use siempre protección ocular con protecciones laterales con la marca de cumplimiento de la norma Z87.1 del ANSI. Asegúrese de que la compatibilidad y el ajuste sean correctos antes de usar este accesorio. No use este accesorio si está dañado o si falta alguna pieza. Si no se siente preparado para realizar alguna de las funciones que se describen en estas instrucciones, lleve la unidad a un centro de servicio calificado.

## ADVERTENCIA:

Siempre protéjase las manos usando guantes gruesos y/o envolviendo los bordes de corte de la cuchilla con paños y otro material al realizar el mantenimiento de la cuchilla. Contacto con la hoja podría causar lesiones serias.

## REEMPLAZO DE LA CUCHILLA

Vea las figuras 1 y 2 en el otro lado.

**NOTA:** Utilice únicamente piezas de repuesto autorizadas.

- Apague el motor. Permita que la hoja se detenga por completo.
- Desconecte el suministro de alimentación.
- Gire la podadora sobre su costado.
- Introduzca a presión un bloque de madera entre la hoja y el piso de la podadora para evitar que la hoja gire.
- Afloje el tuerca de la hoja al girarlo a la izquierda (como se observa en la base de la podadora) usando una llave de arranque de tuercas o de boca tubular de 15 mm (no se suministra).
- Retire la tuerca de la hoja, separador y la hoja.
- Coloque la hoja nueva en el eje. Asegúrese de que la hoja esté correctamente asentada con los dos postes insertados en los orificios sobre la hoja. Asegúrese de que esté instalada con los extremos curvos orientados hacia arriba, donde está el piso de la podadora, y no hacia abajo, donde está el suelo. Si está asentada correctamente, la hoja permanecerá plana.
- Vuelva a colocar el hoja y separador; luego, enrosque la tuerca de la hoja en el eje y apriétela con los dedos.

**NOTA:** Asegúrese de volver a colocar todas las piezas en el orden opuesto en que fueron retiradas.

- Apriete la tuerca de la hoja derecha usando una llave de arranque dinamoétrica (no suministrada) para asegurar que la tuerca esté apretado correctamente. La fuerza de torsión recomendada para la tuerca de la hoja es de 26-29.5 lb-pie.

## ADVERTENCIA:

Asegúrese de que la hoja esté correctamente asentada y que la tuerca de la hoja esté ajustada según las especificaciones de par de torsión anteriores. Si no conecta la hoja correctamente, puede aflojarse y generar posibles lesiones personales graves.

## ADVERTENCIA:

Utilice únicamente cuchillas y piezas para las cuchillas de reemplazo autorizados por el fabricante de su podadora. Las cuchillas o piezas para las cuchillas no autorizados podrían romperse, lo que podría aflojar la cuchilla y causar lesiones personales graves y daños en la podadora.