



90° PLATFORM GUIDE

A90PG02

For use with RYOBI FVM51, TVM01, RRT100, and RRT200 Rotary Tools.

WARNING!

To reduce the risk of injury, user must read and understand the operator's manual for their rotary tool and this instruction sheet. Always wear eye protection with side shields marked to comply with ANSI Z87.1. Ensure compatibility and fit before using this accessory. Do not use this accessory if a part is damaged or missing. If you are not comfortable performing any of the functions described in these instructions, take your unit to an authorized service center.

WARNING:

Never install, remove, or adjust any attachment head while rotary tool is running. Failure to stop the motor can cause serious personal injury. Never operate rotary tool without an attachment head or the collar installed.

NOTE: Follow all guidelines and warnings in your rotary tool operator's manual.

Use the platform guide to control the depth and position (up to 3/4 in.) of the bit when grinding and sanding with your rotary tool.

INSTALLING THE 90° PLATFORM GUIDE

See Figures 1 - 3.

- Verify the rotary tool switch is in the OFF (O) position and unplug the rotary tool or remove the battery pack, if applicable.
- Engage the spindle lock and remove accessories and quick-change collet according to the rotary tool operator's manual.
- Hold the collar firmly, then turn it counterclockwise to loosen and remove.
- Engage the spindle lock and install the quick-change collet and accessory according to the rotary tool operator's manual. Ensure collet and accessory are secure.
- Slide the attachment head over the accessory and quick-change collet and onto the threaded end of the tool.
- Hold the attachment head firmly, then turn it clockwise to tighten and secure.
- If desired, adjust the depth of the guide by loosening the depth stop knob and sliding the guide forward or backwards. Tighten knob to secure.

USING THE 90° PLATFORM GUIDE

See Figure 4.

- Verify the rotary tool switch is in the OFF (O) position and plug in the rotary tool or install the battery pack, if applicable.
- Select the appropriate speed according to the rotary tool operator's manual and start the tool.
- Position the face of the platform guide firmly against the edge of workpiece. The guiding edge of the workpiece must be straight for your cut to be straight.
- Slowly guide the tool along the edge of the workpiece using side to side strokes.
- When finished, turn off the rotary tool.

Fig. 1

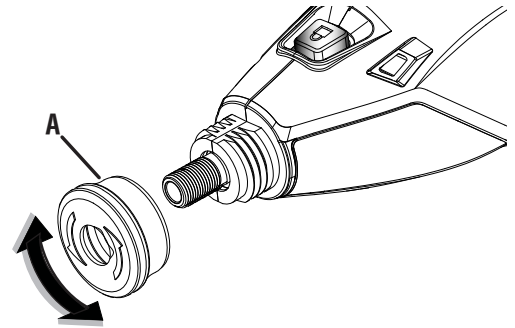

A - Collar (collier, collar)

Fig. 2

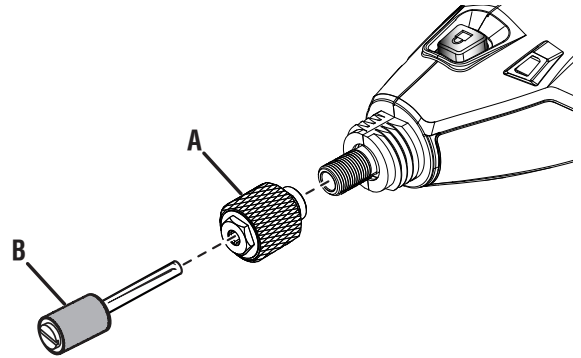

A - Quick-change collet (collet à changement rapide, portabroca de cambio rápido)

B - Accessory (accessoire, accesorio)

Fig. 3

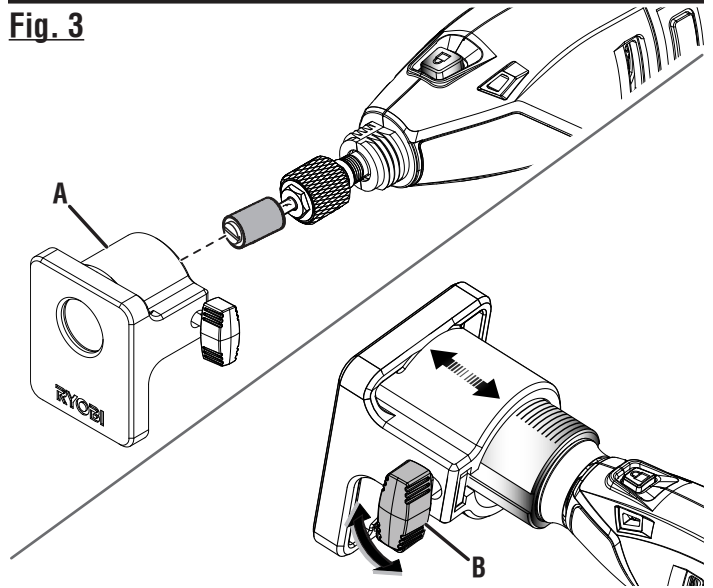

A - Attachment head (tête de l'accessoire, cabezal del accesorio)

B - Depth stop knob (boulon de butée de profondeur, perno de tope de profundidad)

Fig. 4

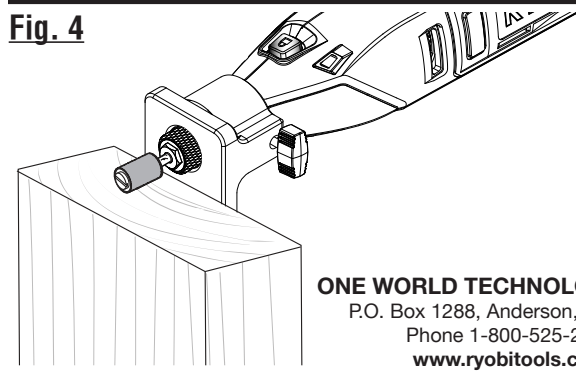

ONE WORLD TECHNOLOGIES, INC.
P.O. Box 1288, Anderson, SC 29622
Phone 1-800-525-2579
www.ryobitools.com

GUIDE POUR PLATEFORME DE 90°

A90PG02

Conçu pour être utilisé avec les outils rotatifs FVM51, TVM01, RRT100, et RRT200 RYOBI.

AVERTISSEMENT!

Pour réduire les risques de blessures, l'utilisateur doit lire et veiller à bien comprendre le manuel d'utilisation pour le outil rotatif ainsi que cette feuille d'instruction. Toujours porter une protection oculaire munie d'écrans latéraux certifiée conforme à la norme ANSI Z87.1. Assurez-vous de la compatibilité et de l'ajustement avant d'utiliser cet accessoire. Ne pas utiliser cet accessoire si des pièces sont endommagées ou manquantes. Si vous n'êtes pas à l'aise pour effectuer l'une ou l'autre des tâches décrites dans les présentes instructions, confiez l'unité à un centre de réparations agréé.

AVERTISSEMENT:

Ne jamais installer, retirer ou régler une tête de l'accessoire lorsque l'outil rotatif est en fonction. Le fait de ne pas arrêter le moteur peut causer des blessures graves. Ne jamais faire fonctionner l'outil rotatif sans avoir installé une tête de l'accessoire ou un collier au préalable.

NOTE : Suivre toutes les directives et les avertissements du manuel d'utilisation de votre outil rotatif.

Utiliser le guide pour plateforme afin de contrôler la profondeur et la position [jusqu'à 19,1 mm (3/4 po)] de l'embout lorsqu'on se sert de l'outil rotatif pour meuler ou poncer.

INSTALLATION DU GUIDE POUR PLATEFORME À 90°

Voir les figures 1 à 3 de l'autre côté.

- Vérifier que l'interrupteur est en position d'arrêt (O) et débrancher l'outil rotatif ou retirer le bloc-pile, le cas échéant.
- Engager le blocage de la broche et retirer les accessoires et le collet à changement rapide conformément à ce qui est indiqué dans le manuel d'utilisation de l'outil rotatif.
- Tenir le collier fermement, puis le faire tourner dans le sens contraire des aiguilles d'une montre pour le desserrer et le retirer.
- Engager le blocage de la broche et installer le collet à changement rapide et l'accessoire conformément à ce qui est indiqué dans le manuel d'utilisation de l'outil rotatif. S'assurer que le collet et l'accessoire sont sécurisés.
- Faire glisser la tête de l'accessoire par-dessus l'accessoire et le collet à changement rapide, puis dans l'extrémité fileté de l'outil.
- Tenir fermement la tête de l'accessoire, puis la faire tourner dans le sens des aiguilles d'une montre pour la serrer et la fixer solidement.
- Au besoin, régler la profondeur du guide en desserrant le boulon de butée de profondeur et en faisant glisser le guide vers l'avant ou vers l'arrière. S'assurer que le collet et l'accessoire sont sécurisés.

UTILISATION DU GUIDE POUR PLATEFORME À 90°

Voir la figure 4 de l'autre côté.

- Vérifier que l'interrupteur est en position d'arrêt (O) et brancher l'outil rotatif ou installer le bloc-pile, le cas échéant.
- Choisir la vitesse appropriée conformément à ce qui est indiqué dans le manuel d'utilisation de l'outil rotatif et démarrer l'outil.
- Placer la face du guide pour plateforme fermement contre le bord de la pièce à travailler. Le bord de référence de la pièce à travailler doit être droit si on veut que la coupe soit droite.
- Guider lentement l'outil le long de la pièce à travailler en utilisant des traits de gauche à droite.
- Lorsque vous avez terminé, éteindre l'outil rotatif.

GUÍA DE PLATAFORMA DE 90°

A90PG02

Para usar con herramientas giratorias RYOBI FVM51, TVM01, RRT100, y RRT200.

¡ADVERTENCIA!

Para reducir el riesgo de sufrir lesiones, el usuario debe leer y entender el manual del operador para su herramienta rotatoria y esta hoja de instrucciones. Use siempre protección ocular con protecciones laterales con la marca de cumplimiento de la norma Z87.1 del ANSI. Asegúrese de que la compatibilidad y el ajuste sean correctos antes de usar este accesorio. No use este accesorio si está dañado o si falta alguna pieza. Si no se siente preparado para realizar alguna de las funciones que se describen en estas instrucciones, lleve la unidad a un centro de servicio autorizado.

ADVERTENCIA:

Nunca instale, retire ni ajuste ningún cabezal de accesorio mientras la herramienta giratoria esté en funcionamiento. Si no se detiene el motor, podría sufrir lesiones personales graves. Nunca opere la herramienta giratoria sin un cabezal de accesorio o el collar instalados.

NOTA: Siga todas las pautas y advertencias del manual del operador de su herramienta giratoria.

Utilice la guía de plataforma para controlar la profundidad y la posición [hasta 19,1 mm (3/4 pulg.)] de la broca al esmerilar y lijar con la herramienta giratoria.

INSTALACIÓN DE LA GUÍA DE PLATAFORMA DE 90°

Vea las figuras 1 a 3 en el otro lado.

- Verifique que el interruptor esté en la posición de APAGADO (O) y desenchufe la herramienta giratoria o retire la batería, si corresponde.
- Enganche el bloqueo del husillo y retire los accesorios y el portabroca de cambio rápido de acuerdo con el manual del operador de la herramienta giratoria.
- Sostenga el collar firmemente, y luego gírelo hacia la izquierda para aflojarlo y quitarlo.
- Enganche el bloqueo del husillo y instale el portabroca de cambio rápido y el accesorio de acuerdo con el manual del operador de la herramienta giratoria. Asegúrese de que el portaherramientas y el accesorio estén seguros.
- Deslice el cabezal de accesorio sobre el accesorio y el portabroca de cambio rápido y luego sobre el extremo roscado de la herramienta.
- Sostenga firmemente el cabezal de accesorio, y luego gírelo hacia la derecha para ajustarlo y asegurarlo.
- Si lo desea, ajuste la profundidad de la guía aflojando el perno de tope de profundidad y deslizando la guía hacia adelante o hacia atrás. Ajuste el perno para asegurarlo.

CÓMO USAR LA GUÍA DE PLATAFORMA DE 90°

Vea la figura 4 en el otro lado.

- Verifique que el interruptor esté en la posición de APAGADO (O) y enchufe la herramienta giratoria o instale la batería, si corresponde.
- Seleccione la velocidad adecuada de acuerdo con el manual del operador de la herramienta giratoria y encienda la herramienta.
- Coloque la cara de la guía de plataforma firmemente contra el borde de la pieza de trabajo. El borde guía de la pieza de trabajo debe estar recto para que el corte sea recto.
- Guíe lentamente la herramienta a lo largo del borde de la pieza de trabajo con movimientos de lado a lado.
- Cuando termine, apague la herramienta giratoria.