

RYOBI

MULTI-PRO ROTARY CHUCK A90CM03

For use with PRT100, PCL480, PBLRT01, TVM01, FVM51, RRT100, and RRT200 Rotary Tools.

⚠ WARNING!

To reduce the risk of injury, user must read and understand the operator's manual for their rotary tool and this instruction sheet. Always wear eye protection with side shields marked to comply with ANSI Z87.1. Ensure compatibility and fit before using this accessory. Do not use this accessory if a part is damaged or missing. If you are not comfortable performing any of the functions described in these instructions, take your unit to an authorized service center.

⚠ WARNING:

Never install, remove, or adjust any attachment while rotary tool is running. Failure to stop the motor can cause serious personal injury. Never operate rotary tool without an attachment head or the collar installed.

NOTE: Follow all guidelines and warnings in your rotary tool operator's manual.

The multi-pro rotary chuck allows you to hand-tighten or release the accessory in the chuck jaws. The chuck is machined to precision tolerances to fit accessories with 1/32 to 1/8 in. diameter shanks.

INSTALLING THE MULTI-PRO ROTARY CHUCK

See Figure 1.

- Verify the rotary tool switch is in the OFF (O) position and unplug the rotary tool or remove the battery pack, if applicable.
- Engage the spindle lock and remove accessories and quick-change collet according to the rotary tool operator's manual.
- Depress and hold the spindle lock button and rotate the shaft by hand until the spindle lock engages the shaft, preventing further rotation.
- Place the multi-pro rotary chuck on the shaft and begin threading on by hand until there is resistance.
- Use the 3/8 in. wrench included with your rotary tool on the bottom threaded end of the chuck and rotate clockwise until tightly secured.

NOTE: If sleeve cannot be tightened or loosened sufficiently by hand, use the included 3/8 in. chuck wrench on the bottom threaded end of the chuck. Turn clockwise to tighten or counterclockwise to loosen.

- **To remove the chuck**, engage the spindle lock. Place the 3/8 in. wrench included with your rotary tool on the bottom threaded end of the chuck and turn counterclockwise to loosen. Continue turning counterclockwise to remove the chuck from the tool.

INSTALLING/REMOVING ACCESSORIES

See Figure 2.

- Verify the rotary tool switch is in the OFF (O) position and unplug the rotary tool or remove the battery pack, if applicable.
- Choose an accessory that fits the multi-pro rotary chuck and is suitable for the application you are attempting.

- While depressing the spindle lock, use your hand to loosen the chuck by rotating the sleeve counterclockwise.
- Insert the shank of the accessory into the chuck until the shank bottoms out, then pull it out 1/16 in. to allow for expansion when the accessory gets hot.
- Rotate the chuck sleeve clockwise to tighten.
- **To remove the accessory**, engage the spindle lock, loosen the chuck, and remove the accessory.

NOTE: It is normal for the chuck to unthread from the tool as it is loosened. If necessary, re-thread the chuck.

Fig. 1

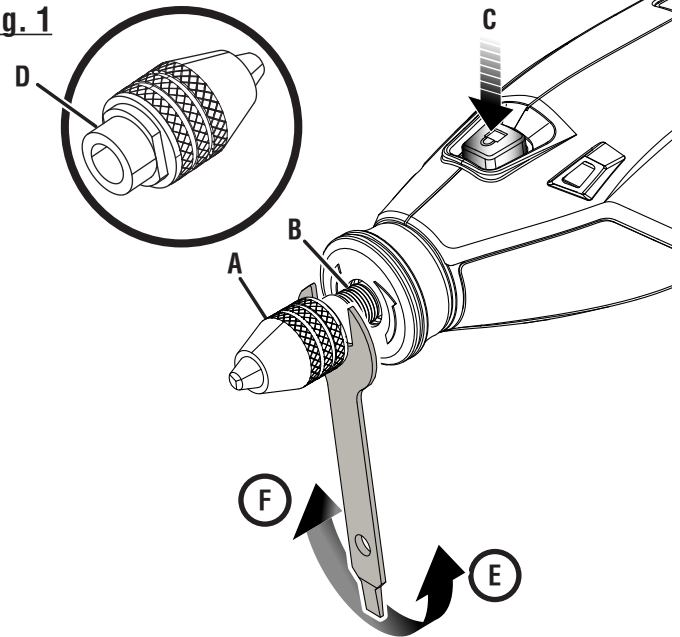

- A - Multi-pro rotary chuck (mandrin rotatif multi-pro, portabrocas rotatorio multi-pro)
- B - Shaft (arbre, eje)
- C - Spindle lock button (bouton de blocage de la broche, botón de bloqueo del husillo)
- D - Threaded end (extrémité fileté, extremo roscado)
- E - Loosen (desserrer, aflojar)
- F - Tighten (serrer, apretar)

Fig. 2

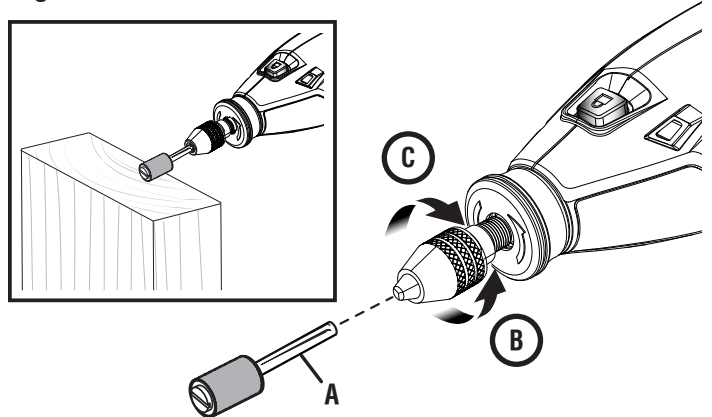

- A - Accessory (accessoire, accesorio)
- B - Loosen (desserrer, aflojar)
- C - Tighten (serrer, apretar)

TTI CONSUMER POWER TOOLS, INC.

P.O. Box 1288, Anderson, SC 29622

Phone 1-800-525-2579

www.ryobitools.com

MANDRIN ROTATIF MULTI-PRO / A90CM03

Conçu pour être utilisé avec les outils rotatifs PRT100, PCL480, PBLRT01, TVM01, FVM51, RRT100, et RRT200 RYOBI.

AVERTISSEMENT!

Pour réduire les risques de blessures, l'utilisateur doit lire et veiller à bien comprendre le manuel d'utilisation pour le outil rotatif ainsi que cette feuille d'instruction. Toujours porter une protection oculaire munie d'écrans latéraux certifiée conforme à la norme ANSI Z87.1. Assurez-vous de la compatibilité et de l'ajustement avant d'utiliser cet accessoire. Ne pas utiliser cet accessoire si des pièces sont endommagées ou manquantes. Si vous n'êtes pas à l'aise pour effectuer l'une ou l'autre des tâches décrites dans les présentes instructions, confiez l'unité à un centre de réparations agréé.

AVERTISSEMENT :

Ne jamais installer, retirer ou régler une accessoire lorsque l'outil rotatif est en fonction. Le fait de ne pas arrêter le moteur peut causer des blessures graves. Ne jamais faire fonctionner l'outil rotatif sans avoir installé une tête de l'accessoire ou un collier au préalable.

NOTE : Suivre toutes les directives et les avertissements du manuel d'utilisation de votre outil rotatif.

Le mandrin rotatif multi-pro permet de serrer à la main ou de desserrer l'accessoire dans les mâchoires à mandrin. Le mandrin est usiné à des tolérances de précision pour convenir aux accessoires dotés de tiges mesurant 0,79 mm à 3,18 mm de diamètre.

INSTALLATION DU MANDRIN ROTATIF MULTI-PRO

Voir la figure 1 de l'autre côté.

- Vérifier que l'interrupteur est en position d'arrêt (O) et débrancher l'outil rotatif ou retirer le bloc-pile, le cas échéant.
- Engager le blocage de la broche et retirer les accessoires et le collet à changement rapide conformément à ce qui est indiqué dans le manuel d'utilisation de l'outil rotatif.
- Enfoncer et tenir le bouton de blocage de la broche vers l'avant et tourner l'arbre avec une main jusqu'à ce que le bouton de verrouillage de la broche engage l'arbre, empêchant ainsi toute rotation ultérieure.
- Placer le mandrin rotatif multi-pro sur l'arbre et commencer à enfiler à la main jusqu'à ressentir une résistance.
- Utiliser la clé de 9,53 mm incluse avec votre outil rotatif sur l'extrémité fileté inférieure du mandrin et tourner en sens horaire jusqu'à bien serrer.
NOTE : Au besoin, on peut utiliser une clé pour serrer le manchon. Placer la clé sur la zone hexagonale du mandrin et tourner dans le sens des aiguilles d'une montre pour le serrer.
- **Pour enlever le mandrin**, enclencher le blocage de la broche. Placer la clé de 9,53 mm incluse avec votre outil rotatif sur l'extrémité fileté inférieure du mandrin et tourner en sens antihoraire pour desserrer. Continuer à tourner en sens antihoraire pour retirer le mandrin de l'outil.

INSTALLATION/RETRAIT DES ACCESSOIRES

Voir la figure 2 de l'autre côté.

- Vérifier que l'interrupteur est en position d'arrêt (O) et débrancher l'outil rotatif ou retirer le bloc-pile, le cas échéant.
- Choisir un accessoire adapté au mandrin rotatif multi-pro et à l'application tentée.
- Tout en appuyant sur le bouton de verrouillage de la broche, utiliser la main pour desserrer le mandrin en tournant le manchon en sens antihoraire.
- Insérer la tige de l'accessoire dans le mandrin jusqu'à ce qu'elle arrive au bout, et ensuite, retirez de 1,59 mm (1/16 po) en prévision de l'expansion quand l'accessoire se réchauffera.
- Tourner le manchon du mandrin en sens horaire pour serrer.
- **Pour enlever l'accessoire**, enclencher le blocage de la broche, desserrer le mandrin et retirer l'accessoire.
NOTE : Il est normal que le mandrin se dévisse à mesure que l'outil se desserre. Si nécessaire, revisser le mandrin.

PORTABROCAS ROTATORIO MULTI-PRO / A90CM03

Para usar con herramientas giratorias RYOBI PRT100, PCL480, PBLRT01, TVM01, FVM51, RRT100, y RRT200.

¡ADVERTENCIA!

Para reducir el riesgo de sufrir lesiones, el usuario debe leer y entender el manual del operador para su herramienta rotatoria y esta hoja de instrucciones. Use siempre protección ocular con protecciones laterales con la marca de cumplimiento de la norma Z87.1 del ANSI. Asegúrese de que la compatibilidad y el ajuste sean correctos antes de usar este accesorio. No use este accesorio si está dañado o si falta alguna pieza. Si no se siente preparado para realizar alguna de las funciones que se describen en estas instrucciones, lleve la unidad a un centro de servicio autorizado.

ADVERTENCIA:

Nunca instale, retire ni ajuste ningún accesorio mientras la herramienta giratoria esté en funcionamiento. Si no se detiene el motor, podría sufrir lesiones personales graves. Nunca opere la herramienta giratoria sin un cabezal de accesorio o el collar instalados.

NOTA: Siga todas las pautas y advertencias del manual del operador de su herramienta giratoria.

La portabrocas rotatorio multi-pro le permite ajustar o soltar manualmente el accesorio en la boca de la mordaza. La mordaza está mecanizada con tolerancias de precisión para aceptar accesorios con vástagos de un diámetro de 0,79 mm a 3,18 mm.

INSTALACIÓN DE LA PORTABROCAS ROTATORIO MULTI-PRO

Vea la figura 1 en el otro lado.

- Verifique que el interruptor esté en la posición de APAGADO (O) y desenchufe la herramienta giratoria o retire la batería, si corresponde.
- Enganche el bloqueo del husillo y retire los accesorios y el portabroca de cambio rápido de acuerdo con el manual del operador de la herramienta giratoria.
- Oprima y mantenga el botón de bloqueo del husillo hacia delante y gire el eje con la mano hasta que el seguro del husillo calce en el eje e impida que siga girando.
- Coloque el portabrocas rotatorio multi-pro en el husillo y comience a rosar a mano hasta que haya resistencia.
- Utilice la llave de 3,18 mm incluida con la herramienta giratoria en el extremo inferior roscado de la mordaza y gírela hacia la derecha hasta que quede segura.
NOTA: Si lo desea, puede aflojar o ajustar el casquillo con la llave del mordaza de 9,5 mm (3/8 pulg.) incluida. Coloque la llave en el área hexagonal del mordaza y gírela hacia la izquierda para aflojar o gírela hacia la derecha para ajustar.
- **Para quitar la mordaza**, active el bloqueo del husillo. Coloque la llave de 3,18 mm incluida con la herramienta giratoria en el extremo inferior roscado de la mordaza y gire hacia la izquierda para aflojar. Continúe girando hacia la derecha para quitar la mordaza de la herramienta.

INSTALACIÓN/DESMONTAJE DE LOS ACCESORIOS

Vea la figura 2 en el otro lado.

- Verifique que el interruptor esté en la posición de APAGADO (O) y desenchufe la herramienta giratoria o retire la batería, si corresponde.
- Elija un accesorio que se ajuste al portabrocas rotatorio multi-pro y que sea adecuado para la aplicación en cuestión.
- Mientras presiona el seguro del husillo, afloje el portabrocas con la mano girando el casquillo hacia la izquierda.
- Introduzca el fuste del accesorio en el portabrocas hasta que llegue al fondo, y luego extráigalo 1,59 mm (1/16 pulg.) para permitir la expansión cuando se caliente el accesorio.
- Gire el collar de la mordaza hacia la derecha para ajustar.
- **Para quitar el accesorio**, active el bloqueo del husillo, afloje la mordaza y retire el accesorio.
NOTA: Es normal que la mordaza se desenrosque de la herramienta a medida que se afloja. Si es necesario, vuelva a rosarla.